























## VisionAire® 5





User Manual (US)  
Manuel d'utilisation (FR)  
Bedienungsanleitung (DE)  
Manual del usuario (ES)  
Manuale dell'utente (IT)  
Manual do utilizador (PT)  
Gebruikershandleiding (NL)  
Brugervejledning (DK)  
Bruksanvisning (NO)  
Bruksanvisning (SE)  
Käyttöopas (FI)  
Εγχειρίδιο χρήστη (GR)  
Kullanıcı El Kitabı (TR)  
Uživatelská příručka (CZ)  
Instrukcja obsługi (PL)  
Felhasználói kézikönyv (HU)

**CAIRE®**

## User Controls & System Status Indicators

<b>ISO 7000</b>	
	Read user's manual before operation. Reg. # 1641
	Keep away from rain, keep dry. Reg. # 0626
	Stacking limit by number. Reg. # 2403
	Name and address of manufacturer. Reg. # 3082
	The country and date of manufacture. The "CC" identifies the two letter country code of the country of manufacture. The date of manufacture is in YYYY-MM-DD format. Reg. # 6049
	Caution, consult accompanying documents. Reg. # 0434A
<b>REF</b>	Catalog Number. Reg. # 2493
<b>SN</b>	Serial Number. Reg. # 2498
	Storage or operating temperature limitation range Reg. # 0632
	Storage humidity range Reg. # 2620
	This way up. Reg. # 0623
	Fragile, handle with care. Reg. # 0621
	Contains hazardous substances. Reg. # 3723
	Importer. Reg. # 3725
<b>ISO 7010</b>	
	The instruction manual must be read. Reg. # M002
	Keep away from open flame, fire, sparks. Open ignition source and smoking prohibited. Reg. # P003
	Do not smoke near unit or while operating unit. Reg. # P002
	Type BF applied part (degree of protection against electric shock). Reg. # 5333

	Warning. Reg. # W001
<b>Council Directive 93/42/EEC</b>	
<b>EC REP</b>	Authorized representative in the European Community
<b>CE ###</b>	If the product unique device identifier (UDI) label has the CE#### symbol on it, the device complies with the requirements of Directive 93/42/EEC concerning medical devices. The CE#### symbol indicates notified body number.
<b>Additional Symbols</b>	
	Keep away from flammable materials, oil and grease.
	Do not disassemble.
	When present on the device alarm panel indicates external power interruption has been detected.
<b>↓O<sub>2</sub></b>	2018 Labeling: When present on the device alarm panel indicates low oxygen concentration in device output.
<b>I</b>	ON (power switch on)
<b>O</b>	OFF (power switch off)
<b>CH REP</b>	Authorized representative in Switzerland.
<b>UK CA</b>	If the device bears the UKCA mark as shown with UKCA#### indicating the notified body number, this device complies with UKCA regulations.
<b>IEC 60417</b>	
	Class II equipment
<b>21 CFR 801.15</b>	
<b>RX ONLY</b>	Federal law restricts this device to sale by or on the order of a physician.
<b>IEC 60601-1</b>	
<b>IP21</b>	Drip Proof Equipment - IP21

<b>Council Directive 2012/19/EU</b>	
	<p>WEEE</p> <p>This symbol is to remind the equipment owners to return it to a recycling facility at the end of its life, per Waste Electrical and Electronic Equipment (WEEE) Directive.</p> <p>Our products will comply with the restriction of Hazardous Substances (RoHS) directive. They will not contain more than trace amounts of lead or other hazardous material content.</p>
<b>ISO 15223-1</b>	
	Medical Device. Reg. # 5.7.7
	Unique device identifier Reg. # 5.7.10
<b>QPS Electrical Safety Certification</b>	
	<p>Safety agency for CAN/CSA C22.2 No. 60601-1-14 for medical electrical equipment. Certified for both the U.S. and Canadian markets, to the applicable U.S. and Canadian standards.</p>

## VisionAire Oxygen Concentrator

This User Manual will acquaint you with CAIRE’s VisionAire 5 Oxygen Concentrator (both 120 V and 230 V versions), and all variations available. Make sure you read and understand all of the information contained in this guide before operating your concentrator. Should you have any questions, your Equipment Provider will be happy to answer them for you.

## What is the Oxygen Concentrator

The air we breathe contains approximately 21% oxygen, 78% nitrogen, and 1% other gasses. In the VisionAire oxygen concentrator, room air is drawn into the machine through the air intakes. It then passes through an adsorbent material called molecular sieve. This material separates the oxygen from the nitrogen and allows only the oxygen to pass through. The result is a flow of high-concentration oxygen delivered to the user.

Note: There is never a danger of depleting the oxygen in a room when you use your Oxygen Concentrator unit.

This product may be covered by one or more patents, US and international. Please visit our website below for the listing of applicable patents. Pat.: [www.caireinc.com/corporate/patents/](http://www.caireinc.com/corporate/patents/).

## Why Your Physician Prescribed Oxygen

Many people suffer from a variety of heart, lung, and other respiratory diseases. A significant number of these people can benefit from supplemental oxygen therapy at home, when traveling, or while participating in daily activities away from home.

Oxygen is a gas that makes up 21% of the room air we breathe. Our bodies depend on a steady supply to function properly. Your physician prescribed a flow or setting to address your particular respiratory condition.

Although oxygen is a non-addictive drug, unauthorized oxygen therapy can be dangerous. You must seek medical advice before you use this oxygen concentrator. The Equipment Provider who supplies your oxygen equipment will demonstrate how to set the prescribed flow rate.



**WARNING: "NO SMOKING – OXYGEN IN USE" SIGNS MUST BE PROMINENTLY DISPLAYED IN THE HOME, OR WHERE OXYGEN IS IN USE. USERS AND THEIR CAREGIVERS MUST BE INFORMED ABOUT THE DANGERS OF SMOKING IN THE PRESENCE OF, OR WHILE USING, MEDICAL OXYGEN.**



**CAUTION: The Manufacturer recommends an alternate source of supplemental oxygen in the event of a power outage, alarm condition, or mechanical failure. Consult your physician or Equipment Provider for the type of reserve system required.**

**It is very important to select only the prescribed level of oxygen. Do not change the flow selection unless you have been directed to do so by a licensed clinician.**

**The Oxygen Concentrator may be used during sleep under the recommendation of a licensed clinician.**

## Operator Profile

Concentrators are intended to supply supplemental oxygen to users suffering from discomfort due to ailments which effect the efficiency of one's lungs to transfer oxygen in the air to their bloodstream. Stationary oxygen concentrators (SOCs) do not store or contain oxygen. They do not need to be re-filled, and can recharge anywhere AC or DC power. Oxygen concentrator use requires a physician's prescription and is not intended for life support use.

Although oxygen therapy can be prescribed for users of all ages, the typical oxygen therapy user is older than 65 years of age and suffers from a variety of respiratory diseases, including Chronic Obstructive Pulmonary Disease (COPD). Users typically have good cognitive abilities and must be able to communicate discomfort. If the user is unable to communicate discomfort, or unable to read and understand the concentrator labeling and instructions for use, then use is recommended only under the supervision of one who can. If any discomfort is felt while using the concentrator, users are advised to contact their healthcare provider. Users are also advised to have back-up oxygen available (i.e. cylinder oxygen) in the event of a power outage or concentrator failure. There are no other unique skills or user abilities required for concentrator use.

## Safety Features

The following information will acquaint you with safety features of the VisionAire Oxygen Concentrator. Make sure you read and understand all the information contained in this manual before you operate your unit. Should you have any questions, your Equipment Provider will be happy to answer them for you.



Device warning label and alarm display.

- **Oxygen Monitor:** The oxygen monitor detects any drop in concentration below 82%. If this occurs the low oxygen concentration warning light ( $\downarrow O_2$ ) will illuminate. If the low O<sub>2</sub> condition persists, an audible intermittent alarm will also activate in addition to the alarm light.
- **Power Failure:** In the event the unit is operating and a loss of power occurs, the power warning light ( $\text{⚡!}$ ) will illuminate and an audible intermittent alarm will activate. See label image.
- **Product Filter:**  $\geq 10 \mu\text{m}$  filter

- **Compressor Motor:** A pressure relief valve is fitted to the compressor outlet and is calibrated to 280 kPa (40 psig). Thermal safety is ensured by a thermostat situated in the stator winding of the compressor (135°C / 275 °F).

- **General Malfunction:** If any of the conditions listed below occurs, the general malfunction light ( $\triangle!$ ) will illuminate and an audible intermittent alarm will activate.

This includes:

- Obstruction to the flow of oxygen such as a pinch or kink in the delivery cannula, triggered by high product tank pressure
- High device product tank pressure condition of greater than 33psig ( $\pm 1$ )
- Low device product tank pressure condition of less than 5psig ( $\pm 1$ )
- High device temperature of greater than 135°C (275 °F), triggered by low product tank pressure if the thermal switch located within the compressor trips (shutting down the compressor)

## Unpacking Your VisionAire

---

Verify that all of the components listed are included in the package. If any items are missing, contact your oxygen provider immediately.

- Stationary Oxygen Concentrator

## Getting to Know Your VisionAire Oxygen Concentrator

---

First, become familiar with the important parts of your VisionAire Oxygen Concentrator.

- A. On/Off (I/O) Power Switch: Starts and stops the operation of the unit.
- B. Circuit Breaker Reset Button: Resets the unit after electrical overload shutdown
- C. Hour Meter: Records the unit's total hours of operation.
- D. Flowmeter/Adjustment Knob: Controls and indicates the oxygen flow rate in liters per minute (lpm).
- E. Oxygen Outlet: Provides connection for a humidifier (if required) or cannula.
- F. Top and Side Handles: Enables convenience in carrying the unit.
- G. Warning and Alarms Label
- H. Specification Label: Displays electrical specifications and serial number.
- I. Power Cord: Allows connection of unit into electrical outlet.
- J. Casters: Four casters enable unit to be easily moved, as needed.
- K. Humidifier Bottle Recess: Area to place the optional humidifier bottle.
- L. Humidifier Bottle (optional)
- M. Humidifier Bottle Oxygen Outlet: Connection for oxygen tubing/cannula.
- N. Humidifier Bottle Oxygen Outlet
- O. Humidifier Bottle Tubing
- P. Humidifier Bottle Fitting
- Q. Oxygen Tubing / Cannula



**WARNING: DO NOT USE EXTENSION CORDS WITH THIS UNIT OR CONNECT TOO MANY PLUGS INTO THE SAME ELECTRICAL OUTLET. THE USE OF EXTENSION CORDS COULD ADVERSELY AFFECT THE PERFORMANCE OF THE DEVICE. TOO MANY PLUGS INTO ONE OUTLET CAN RESULT IN AN OVERLOAD TO THE ELECTRICAL PANEL CAUSING THE BREAKER/FUSE TO ACTIVATE OR FIRE IF THE BREAKER OR FUSE FAILS TO OPERATE.**



Figure 1a

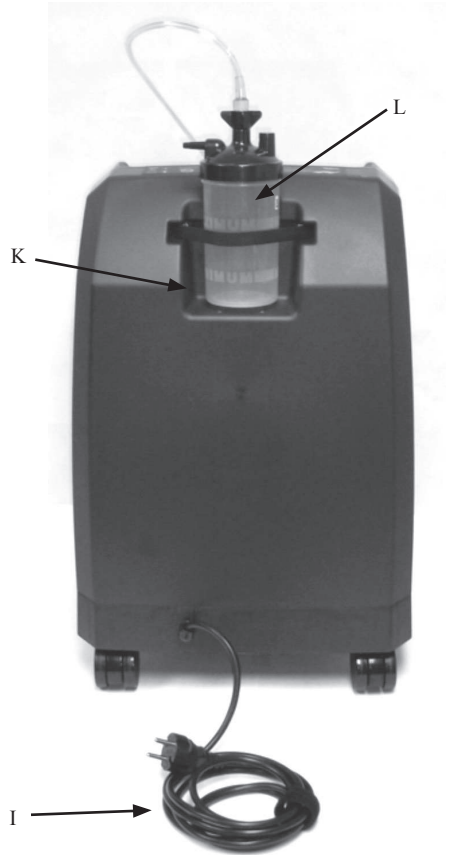
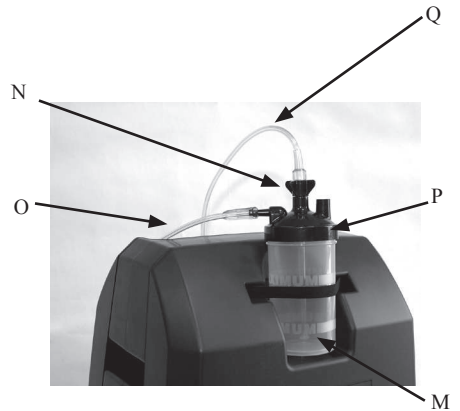

Figure 1b



## Important!

### Safety Instructions are defined as follows:



**WARNING: IMPORTANT SAFETY INFORMATION FOR HAZARDS THAT MIGHT CAUSE SERIOUS INJURY.**



**CAUTION: Important information for preventing damage to the VisionAire Family.**

Note: Information needing special attention.

## Indications for Use

### Intended Use

The CAIRE VisionAire Oxygen Concentrator is intended for the administration of supplemental oxygen. The device is not intended for life support nor does it provide any patient monitoring capabilities.



**WARNING: FEDERAL (USA) LAW RESTRICTS THIS DEVICE TO SALE OR RENTAL BY ORDER OF A PHYSICIAN OR OTHER LICENSED HEALTH CARE PROVIDER**

## Contraindications for Use



**WARNING: IN CERTAIN CIRCUMSTANCES, THE USE OF NON-PRESCRIBED OXYGEN CAN BE HAZARDOUS. THIS DEVICE SHOULD ONLY BE USED WHEN PRESCRIBED BY A PHYSICIAN.**

**WARNING: NOT FOR USE IN THE PRESENCE OF FLAMMABLE ANESTHETICS.**

**WARNING: AS WITH ANY ELECTRICALLY POWERED DEVICE, THE USER MAY EXPERIENCE PERIODS OF NON-OPERATION AS A RESULT OF ELECTRICAL POWER INTERRUPTION, OR THE NEED TO HAVE THE OXYGEN CONCENTRATOR SERVICED BY A QUALIFIED TECHNICIAN. THE OXYGEN CONCENTRATOR IS NOT APPROPRIATE FOR ANY USER WHO WOULD EXPERIENCE ADVERSE HEALTH CONSEQUENCES AS THE RESULT OF SUCH TEMPORARY INTERRUPTION.**

**WARNING: THIS UNIT IS NOT TO BE USED FOR LIFE SUPPORT. GERIATRIC, PEDIATRIC, OR ANY OTHER USER UNABLE TO COMMUNICATE DISCOMFORT WHILE USING THIS DEVICE MAY REQUIRE ADDITIONAL MONITORING. USERS WITH HEARING AND/OR SIGHT IMPAIRMENT(S) MAY NEED ASSISTANCE WITH MONITORING ALARMS. IF YOU FEEL DISCOMFORT OR ARE EXPERIENCING A MEDICAL EMERGENCY, SEEK MEDICAL ASSISTANCE IMMEDIATELY.**

## Safety Guidelines



**WARNING: CAREFULLY REVIEW AND FAMILIARIZE YOURSELF WITH THE FOLLOWING IMPORTANT SAFETY INFORMATION ABOUT THE VISIONAIRE INTENSITY OXYGEN CONCENTRATOR.**

**WARNING: IT IS VERY IMPORTANT TO SELECT ONLY THE PRESCRIBED LEVEL OF OXYGEN. DO NOT CHANGE THE FLOW SELECTION UNLESS YOU HAVE BEEN DIRECTED TO DO SO BY A LICENSED CLINICIAN.**

**WARNING: DO NOT OPERATE THIS EQUIPMENT WITHOUT FIRST READING AND UNDERSTANDING THIS MANUAL. IF YOU ARE UNABLE TO UNDERSTAND THE WARNINGS AND INSTRUCTIONS, CONTACT YOUR EQUIPMENT PROVIDER BEFORE ATTEMPTING TO USE THIS EQUIPMENT; OTHERWISE INJURY OR DAMAGE COULD OCCUR.**

**WARNING: SMOKING WHILE USING OXYGEN IS THE NUMBER ONE CAUSE OF FIRE INJURIES AND RELATED DEATHS. YOU MUST FOLLOW THESE SAFETY WARNINGS:**

**WARNING: DO NOT ALLOW SMOKING, CANDLES, OR OPEN FLAMES IN THE SAME ROOM WITH THE DEVICE OR THE OXYGEN-CARRYING ACCESSORIES.**

**WARNING: SMOKING WHILE WEARING AN OXYGEN CANNULA CAN CAUSE FACIAL BURNS AND POSSIBLY RESULT IN DEATH.**

**WARNING: REMOVING THE CANNULA AND PLACING IT ON CLOTHING, BEDDING, SOFAS, OR OTHER CUSHION MATERIAL WILL CAUSE A FLASH FIRE WHEN EXPOSED TO A CIGARETTE, HEAT SOURCE, SPARK OR OPEN FLAME.**





**WARNING: IF YOU SMOKE, YOU MUST ALWAYS FOLLOW THESE THREE (3) IMPORTANT STEPS FIRST: TURN OFF THE OXYGEN CONCENTRATOR, TAKE OFF THE CANNULA, AND LEAVE THE ROOM WHERE THIS DEVICE IS LOCATED.**

**WARNING: "NO SMOKING – OXYGEN IN USE" SIGNS MUST BE PROMINENTLY DISPLAYED IN THE HOME, OR WHERE OXYGEN IS IN USE. USERS AND THEIR CAREGIVERS MUST BE INFORMED ABOUT THE DANGERS OF SMOKING IN THE PRESENCE OF, OR WHILE USING, MEDICAL OXYGEN.**

**WARNING: FEDERAL (USA) LAW RESTRICTS THIS DEVICE TO SALE OR RENTAL BY ORDER OF A PHYSICIAN OR OTHER LICENSED HEALTH CARE PROVIDER.**

**WARNING: THIS DEVICE SUPPLIES HIGH-CONCENTRATION OXYGEN THAT PROMOTES RAPID BURNING. DO NOT ALLOW SMOKING OR OPEN FLAMES WITHIN THE SAME ROOM OF (1) THIS DEVICE, OR (2) ANY OXYGEN-CARRYING ACCESSORY. FAILURE TO OBSERVE THIS WARNING CAN RESULT IN SEVERE FIRE, PROPERTY DAMAGE AND / OR CAUSE PHYSICAL INJURY OR DEATH.**

**WARNING: DO NOT USE YOUR OXYGEN CONCENTRATOR IN THE PRESENCE OF FLAMMABLE GASES. THIS CAN RESULT IN RAPID BURNING CAUSING PROPERTY DAMAGE, BODILY INJURIES OR DEATH.**

**WARNING: DO NOT LEAVE A NASAL CANNULA ON CLOTHING, BED COVERINGS OR CHAIR CUSHIONS. IF THE UNIT IS TURNED ON BUT NOT IN USE, THE OXYGEN WILL MAKE THE MATERIAL FLAMMABLE. SET THE I/O POWER SWITCH TO THE 0 (OFF) POSITION WHEN THE OXYGEN CONCENTRATOR IS NOT IN USE.**

**WARNING: USE NO OIL, GREASE, OR PETROLEUM-BASED OR OTHER FLAMMABLE PRODUCTS WITH THE OXYGEN-CARRYING ACCESSORIES OR THE OXYGEN CONCENTRATOR. OXYGEN ACCELERATES THE COMBUSTION OF FLAMMABLE SUBSTANCES. ONLY WATER BASED, OXYGEN COMPATIBLE LOTIONS OR SALVES SHOULD BE USED.**

**WARNING: DO NOT LUBRICATE FITTINGS, CONNECTIONS, TUBING, OR OTHER ACCESSORIES OF THE OXYGEN CONCENTRATOR TO AVOID THE RISK OF FIRE AND BURNS.**

**WARNING: ELECTRICAL SHOCK HAZARD. TURN OFF THE UNIT AND DISCONNECT THE POWER CORD FROM THE ELECTRIC OUTLET BEFORE YOU CLEAN THE UNIT TO PREVENT ACCIDENTAL ELECTRICAL SHOCK AND BURN HAZARD. ONLY YOUR EQUIPMENT PROVIDER OR A QUALIFIED SERVICE TECHNICIAN SHOULD REMOVE THE COVERS OR SERVICE THE UNIT.**

**WARNING: CARE SHOULD BE TAKEN TO PREVENT THE OXYGEN CONCENTRATOR FROM GETTING WET OR ALLOWING FLUIDS TO ENTER THE UNIT. THIS CAN CAUSE THE UNIT TO MALFUNCTION OR SHUT DOWN, AND CAUSE AN INCREASED RISK FOR ELECTRICAL SHOCK OR BURNS.**

**WARNING: DO NOT USE LIQUID DIRECTLY ON THE UNIT. A LIST OF UNDESIRABLE CHEMICAL AGENTS INCLUDES BUT IS NOT LIMITED TO THE FOLLOWING: ALCOHOL AND ALCOHOL-BASED PRODUCTS, CONCENTRATED CHLORINE-BASED PRODUCTS (ETHYLENE CHLORIDE), AND OIL-BASED PRODUCTS (PINE-SOL®, LESTOIL®). THESE ARE NOT TO BE USED TO CLEAN THE PLASTIC HOUSING ON THE OXYGEN CONCENTRATOR, AS THEY CAN DAMAGE THE UNIT'S PLASTIC.**

**WARNING: CLEAN THE CABINET, CONTROL PANEL, AND POWER CORD ONLY WITH A MILD DISINFECTANT APPLIED WITH A DAMP CLOTH (NOT WET) OR SPONGE, AND THEN WIPE ALL SURFACES DRY. DO NOT ALLOW ANY LIQUID TO GET INSIDE THE DEVICE.**

**WARNING: THE OXYGEN CONCENTRATOR SHOULD NOT BE USED ADJACENT TO OR STACKED WITH OTHER EQUIPMENT. IF ADJACENT OR STACKED USE IS UNAVOIDABLE, THE DEVICE SHOULD BE OBSERVED TO VERIFY NORMAL OPERATION.**

**WARNING: ALWAYS PLACE OXYGEN SUPPLY TUBING AND POWER CORDS IN A MANNER THAT PREVENTS TRIP HAZARD OR POSSIBLE ACCIDENTAL STRANGULATION.**

**WARNING: NO MODIFICATION OF THIS EQUIPMENT IS PERMITTED.**

**WARNING: USE OF CABLES AND ADAPTERS OTHER THAN THOSE SPECIFIED, WITH THE EXCEPTION OF CABLES AND ADAPTERS SOLD BY THE MANUFACTURER OF THE MEDICAL ELECTRICAL EQUIPMENT AS REPLACEMENT PARTS FOR INTERNAL COMPONENTS, MAY RESULT IN INCREASED EMISSIONS OF DECREASED IMMUNITY OF THE OXYGEN CONCENTRATOR.**



**WARNING: ENVIRONMENTAL CONDITIONS CAN AFFECT PERFORMANCE OF DEVICE. LOCATE IN CLEAN, PEST-FREE ENVIRONMENT.**

**WARNING: DEVICE SHOULD ONLY BE OPERATED BY END USERS, TRAINED CARE-GIVERS OR TRAINED TECHNICIANS. CHILDREN SHOULD NOT OPERATE DEVICE.**

**WARNING: TO ENSURE RECEIVING THE THERAPEUTIC AMOUNT OF OXYGEN DELIVERY ACCORDING TO YOUR MEDICAL CONDITION THE VISIONAIRE MUST BE USED WITH THE SPECIFIC COMBINATION OF PARTS AND ACCESSORIES THAT ARE IN LINE WITH THE SPECIFICATION OF THE CONCENTRATOR MANUFACTURER AND THAT WERE USED WHILE YOUR SETTINGS WERE DETERMINED.**

**WARNING: USE OF THIS DEVICE AT AN ALTITUDE, TEMPERATURE, OR RELATIVE HUMIDITY OUTSIDE OF THE SPECIFIED VALUES LISTED IN THIS MANUAL CAN ADVERSELY AFFECT THE FLOWRATE AND THE OXYGEN CONCENTRATION, AND CONSEQUENTLY THE QUALITY OF THE THERAPY.**

**WARNING: THE USE OF SOME OXYGEN ADMINISTRATION ACCESSORIES NOT SPECIFIED FOR USE WITH THIS OXYGEN CONCENTRATOR MAY IMPAIR ITS PERFORMANCE. RECOMMENDED ACCESSORIES ARE REFERENCED WITHIN THIS MANUAL.**

**WARNING: PREGNANT OR NURSING WOMEN SHOULD NOT USE ACCESSORIES RECOMMENDED IN THIS MANUAL, THEY MAY CONTAIN PHTHALATES.**

**WARNING: USE ONLY ELECTRICAL VOLTAGE AS SPECIFIED ON THE SPECIFICATION LABEL AFFIXED TO THE DEVICE.**

**WARNING: DO NOT USE EXTENSION CORDS WITH THIS UNIT OR CONNECT TOO MANY PLUGS INTO THE SAME ELECTRICAL OUTLET. THE USE OF EXTENSION CORDS COULD ADVERSELY AFFECT THE PERFORMANCE OF THE DEVICE. TOO MANY PLUGS INTO ONE OUTLET CAN RESULT IN AN OVERLOAD TO THE ELECTRICAL PANEL CAUSING THE BREAKER/FUSE TO ACTIVATE OR FIRE IF THE BREAKER OR FUSE FAILS TO OPERATE.**



**CAUTION: Federal (USA) law restricts this device to sale or rental by order of a physician or other licensed health care provider.**

**CAUTION: Do not position the unit so that it is difficult to access the power cord.**

**CAUTION: The concentrator should be located as to avoid smoke, pollutants or fumes.**

**CAUTION: Ensure concentrator is operated in an upright position.**

**CAUTION: Always place oxygen supply tubing and power cords in a manner that prevents a trip hazard.**

**CAUTION: Position the unit away from curtains or drapes, hot air registers or heaters. Be certain to place the unit on a flat surface and make sure all sides are at least 1 foot (30 cm) away from a wall or other obstruction. Do not place the unit in a confined area. Choose a dust and smoke free-location away from direct sunlight. Do not operate the unit outdoors unless the unit is plugged into a Ground Fault Circuit Interrupter (GFCI) protected outlet.**

**CAUTION: Do not operate this unit in a restricted or confined space where ventilation can be limited. This can cause the device to overheat and affect performance.**

**CAUTION: Do not allow either the air intake or the air outlet vents to be blocked. DO NOT drop or insert any object into any openings on the device. This can cause the Oxygen Concentrator to overheat and impair performance.**



**CAUTION:** The Manufacturer recommends an alternate source of supplemental oxygen in the event of a power outage, alarm condition, or mechanical failure. Consult your physician or Equipment Provider for the type of reserve system required.

**CAUTION:** It is very important to select only the prescribed level of oxygen. Do not change the flow selection unless you have been directed to do so by a licensed clinician.

**CAUTION:** The Oxygen Concentrator may be used during sleep under the recommendation of a licensed clinician.

**CAUTION: OPERATING OR STORING THE OXYGEN CONCENTRATOR OUTSIDE OF ITS NORMAL OPERATING TEMPERATURE RANGE CAN IMPAIR THE PERFORMANCE OF THE UNIT. REFER TO THE SPECIFICATION SECTION OF THIS MANUAL FOR STORAGE AND OPERATING TEMPERATURE LIMITS.**

**CAUTION: IN THE EVENT OF AN ALARM OR YOU OBSERVE THE OXYGEN CONCENTRATOR IS NOT WORKING PROPERLY; CONSULT THE TROUBLE-SHOOTING SECTION OF THIS MANUAL. IF YOU CANNOT RESOLVE THE PROBLEM, CONSULT YOUR EQUIPMENT PROVIDER.**

**CAUTION: IF THE AUDIO ALARM IS WEAK OR DOES NOT SOUND AT ALL, CONSULT YOUR EQUIPMENT PROVIDER IMMEDIATELY.**

**CAUTION: IF THE HUMIDIFIER BOTTLE TUBING IS NOT PROPERLY CONNECTED TO THE HUMIDIFIER BOTTLE FITTING OR TO THE OXYGEN OUTLET, AN OXYGEN LEAK CAN OCCUR.**

**CAUTION: NORMALLY, YOU SHOULD NOT NEED TO ADJUST THE FLOWMETER ON YOUR UNIT. IF YOU TURN THE FLOWMETER ADJUSTMENT KNOB CLOCKWISE, YOU WILL DECREASE AND CAN SHUT OFF THE FLOW OF OXYGEN FROM YOUR UNIT. FOR YOUR CONVENIENCE, THE FLOWMETER IS MARKED IN ½ LPM INCREMENTS. FOR UNITS EQUIPPED WITH THE 2 LPM FLOWMETER OPTION, THE FLOWMETER IS MARKED IN 1/8 LPM INCREMENTS FOR FLOW SETTINGS UP TO 2 LPM.**

Note: Cannula must be non-kinking, which can be used for a total length of 25 ft. (7.6 m) max.

Ensure the cannula is fully inserted and secure. You should hear or feel oxygen flow to the prongs of the nasal cannula. If oxygen does not seem to flow, first verify that the flow meter ball is registering a flow. Then, place the tip of the cannula into a glass of water; if bubbles come out of the cannula, oxygen is flowing. If bubbles do not appear, refer to the troubleshooting section of this manual.

Note: Always follow the cannula manufacturer's instructions for proper use. Replace the disposable cannula as recommended by the cannula manufacturer or your Equipment Provider. Additional supplies are available from your Equipment Provider.

Note: The VisionAire Oxygen Concentrator must be operated for at least five minutes at 2 LPM before using the unit.

The VisionAire is appropriate for usage by two users, provided the combined flow is a minimum of 2 LPM and does not exceed the maximum capacity of the concentrator.

To Equipment Provider: The following oxygen administration accessories are recommended for use with the VisionAire Oxygen Concentrator:

- Humidifier Bottle: Part No. HU003-1
- Nasal Cannula with 7 feet (2.1 m) of tubing (6 LPM max): Part No. CU002-1

Note: The Manufacturer does not recommend the sterilization of this equipment.

Note: If the unit has not been used for an extended period of time, it needs to operate for several minutes before power failure alarm can become activated.

Note: The concentrator releases warm air out the bottom of the unit which can permanently discolor temperature sensitive flooring surfaces such as vinyl. The concentrator should not be used over flooring that is sensitive to heat staining. The Manufacturer is not responsible for flooring that becomes discolored.

Note: To prevent a void warranty, follow all manufacturers' instructions.

Note: Do not attempt any maintenance other than the possible solutions listed within the manual.

Note: Portable and mobile radio frequency (RF) communications equipment can effect medical electrical equipment.

Note: There is never a danger of depleting the oxygen in a room when you use your Oxygen Concentrator unit.

## VisionAire 5

Note: To Equipment Provider: The following oxygen administration accessories are recommended for use with the VisionAire:

- Nasal Cannula: CAIRE Part Number CU002-1
- Humidifier Adaptor Tubing: CAIRE Part number 20843882
- Humidifier Bottle: CAIRE Part Number HU003-1
- Firebreak: CAIRE Part Number 20629671

A firebreak is recommended/required for use with any cannula.

• CAIRE offers a firebreak intended to be used in conjunction with the oxygen concentrator. The firebreak is a thermal fuse to stop the flow of gas in the event that the downstream cannula or oxygen tubing is ignited and burns to the firebreak. It is placed in-line with the nasal cannula or oxygen tubing between the patient and the oxygen outlet of the VisionAire. For proper use of the firebreak, always refer to the manufacturer's instructions (included with each firebreak kit).

• Additional recommended accessories information is available online at [www.caireinc.com](http://www.caireinc.com).



**WARNING: KEEP OUT OF THE REACH OF CHILDREN UNTIL INSTALLED.**

**WARNING: THIS PRODUCT CAN EXPOSE YOU TO CHEMICALS INCLUDING NICKEL, WHICH IS KNOWN TO THE STATE OF CALIFORNIA TO CAUSE CANCER. FOR MORE INFORMATION, GO TO [WWW.P65WARNINGS.CA.GOV](http://WWW.P65WARNINGS.CA.GOV).**

**WARNING: IN THE EVENT THERE IS A SERIOUS INCIDENT OCCURRING WITH THIS DEVICE, THE USER SHOULD IMMEDIATELY REPORT THE INCIDENT TO THE PROVIDER AND/OR THE MANUFACTURER. A SERIOUS INCIDENT IS DEFINED AS AN INJURY, DEATH, OR POTENTIAL TO CAUSE INJURY/DEATH SHOULD THERE BE A REOCCURRENCE OF THE INCIDENT. THE USER CAN ALSO REPORT THE INCIDENT TO THE COMPETENT AUTHORITY IN THE COUNTRY WHERE THE INCIDENT OCCURRED.**

## Specifications

	VisionAire 5
Outlet Pressure	9 PSIG Max.
Flow Rates*	1 LPM – 5 LPM ±10% of indicated setting, or 200 mL, whichever is greater*
Dimensions	14.1 in. W x 11.5 in. D x 20.8 in. H (35.8 cm W x 29.2 cm D x 52.8 cm H)
Weight	30 lbs (13.6 kg)
Sound Pressure Level**	39,53 dB(A) ± 0,41 dB(A) @ 3 LPM
Power Consumption	290 Watts
O2 Concentration	90% (5.5% to / -3%)
Electrical Requirements	115 VAC / 60 Hz, 3.0A 230VAC /50 Hz, 1.5A 230VAC / 60 Hz, 1.5A
Operating Environment*	5–40° C (41–104° F) at altitudes from up to 10,000 ft (3048 m) above sea level. 15–90% relative humidity (non-condensing)
Altitude	-1250–10,000 ft (-381–3048 m) (tested to 700 – 1060 hPa)
Storage Environment	-25–70° C (-13–158°F)

\* Based on an atmospheric pressure range of 700 hPa to 1060 hPa at 70°F (21°C)

\*\*Sound level measured per test method Nr. 14-1 10/2018 MDS-Hi.

The expected service life of the equipment is a minimum of five years.

See Technical Manual (PN MN138-1) for Sound Power Level.



**WARNING: USE OF THIS DEVICE AT AN ALTITUDE, TEMPERATURE, OR RELATIVE HUMIDITY OUTSIDE OF THE SPECIFIED VALUES LISTED IN THIS MANUAL CAN ADVERSELY AFFECT THE FLOWRATE AND THE OXYGEN CONCENTRATION, AND CONSEQUENTLY THE QUALITY OF THE THERAPY.**

**WARNING: USE OF DEVICE OUTSIDE OF SPECIFIED OPERATING CONDITIONS IS EXPECTED TO ADVERSELY AFFECT THE FLOW RATE AND PERCENTAGE OF OXYGEN AND CONSEQUENTLY THE QUALITY OF THE THERAPY.**

## Operating Instructions

Review the following information before you operate your oxygen concentrator.

Note: The concentrator releases warm air out the bottom of the unit which can permanently discolor temperature sensitive flooring surfaces such as vinyl. The concentrator should not be used over flooring that is sensitive to heat staining. The Manufacturer is not responsible for flooring that becomes discolored.

### Humidifier Bottle (Optional)

If additional humidification is required with your oxygen therapy, perform the following steps each time you fill or clean the humidifier, which may have been initially set up for your use.

1. Remove the humidifier bottle from the humidifier bottle recess.
2. Open the humidifier bottle. If you have a pre-filled bottle, do not perform this step. Proceed to step 5.
3. Fill the humidifier bottle with cool or cold water (distilled water is preferred) to the fill line indicated on the bottle. **DO NOT OVERFILL.**
4. Re-connect the top cover to the humidifier bottle.
5. Place the humidifier bottle in the humidifier bottle recess on the back of the concentrator and connect the humidifier bottle tubing to the oxygen outlet and the humidifier bottle fitting.



**CAUTION:** If the humidifier bottle tubing is not properly connected to the humidifier bottle fitting or to the oxygen outlet, an oxygen leak can occur.

### Cannula Connection

Connect the tubing and cannula to the unit's oxygen outlet, or to the optional humidifier's oxygen outlet.

Note: Cannula must be non-kinking, which can be used for a total length of 50 ft. (15.2 m).

Ensure the cannula is fully inserted and secure. You should hear or feel oxygen flow to the prongs of the nasal cannula. If oxygen does not seem to flow, first verify that the flowmeter ball is registering a flow. Then, place the tip of the cannula into a glass of water; if bubbles come out of the cannula, oxygen is flowing. If bubbles do not appear, refer to the troubleshooting section of this manual.

Always follow the cannula manufacturer's instructions for proper use. Replace the disposable cannula as recommended by the cannula manufacturer or your Equipment Provider. Additional supplies are available from your Equipment Provider.

### Starting the Concentrator



**WARNING: "NO SMOKING – OXYGEN IN USE" SIGNS MUST BE PROMINENTLY DISPLAYED IN THE HOME, OR WHERE OXYGEN IS IN USE. USERS AND THEIR CAREGIVERS MUST BE INFORMED ABOUT THE DANGERS OF SMOKING IN THE PRESENCE OF, OR WHILE USING, MEDICAL OXYGEN.**

**WARNING: DO NOT USE EXTENSION CORDS WITH THIS UNIT OR CONNECT TOO MANY PLUGS INTO THE SAME ELECTRICAL OUTLET. THE USE OF EXTENSION CORDS COULD ADVERSELY AFFECT THE PERFORMANCE OF THE DEVICE. TOO MANY PLUGS INTO ONE OUTLET CAN RESULT IN AN OVERLOAD TO THE ELECTRICAL PANEL CAUSING THE BREAKER/FUSE TO ACTIVATE OR FIRE IF THE BREAKER OR FUSE FAILS TO OPERATE.**



**CAUTION:** Position the unit away from curtains or drapes, hot air registers or heaters. Be certain to place the unit on a flat surface and make sure all sides are at least 1 foot (30 cm) away from a wall or other obstruction. Do not place the unit in a confined area. Choose a dust and smoke free-location away from direct sunlight. Do not operate the unit outdoors unless the unit is plugged into a Ground Fault Circuit Interrupter (GFCI) protected outlet.

**CAUTION:** Do not operate this unit in a restricted or confined space where ventilation can be limited. This can cause the device to overheat and affect performance.

**CAUTION:** Do not allow either the air intake or the air outlet vents to be blocked. DO NOT drop or insert any object into any openings on the device. This can cause the

**CAUTION:** Oxygen Concentrator to overheat and impair performance.

1. Locate the unit near the electrical outlet in the room where you spend most of your time.
2. Insert the power cord plug into the electrical outlet.
3. Set the I/O power switch to the “I” position to turn the unit on. An audible alarm will loudly sound for approximately 1 seconds.
4. The low oxygen concentration indicator remains on for a few minutes and until the oxygen concentration reaches minimum concentration requirements, (only pertains to unit equipped with an Oxygen Monitor)
5. To set the flow of supplemental oxygen, turn the flowmeter adjustment knob left or right until the ball inside the flowmeter centers on the flow line number prescribed by your physician. To view the flowmeter at the proper angle, note that the back line and the front number line must give appearance of one line.
6. The concentrator is now ready for use.



**CAUTION:** The Manufacturer recommends an alternate source of supplemental oxygen in the event of a power outage, alarm condition, or mechanical failure. Consult your physician or Equipment Provider for the type of reserve system required.

**CAUTION:** It is very important to select only the prescribed level of oxygen. Do not change the flow selection unless you have been directed to do so by a licensed clinician.

**CAUTION:** The Oxygen Concentrator may be used during sleep under the recommendation of a licensed clinician

**CAUTION:** Ensure concentrator is operated in an upright position.

Note: Optimal oxygen concentration is obtained within 10 minutes after the device is switched on (90% of the concentration is obtained after approximately 5 minutes).

Normally, you should not need to adjust the flowmeter on your unit. If you turn the flowmeter adjustment knob clockwise, you will decrease and can shut off the flow of oxygen from your unit.

### Turning the Concentrator Off

Set the I/O power switch to the “0” position to turn off the unit.

## Cleaning, Care, and Proper Maintenance

### Cabinet



**WARNING: ELECTRICAL SHOCK HAZARD. TURN OFF THE UNIT AND DISCONNECT THE POWER CORD FROM THE ELECTRIC OUTLET BEFORE YOU CLEAN THE UNIT TO PREVENT ACCIDENTAL ELECTRICAL SHOCK AND BURN HAZARD. ONLY YOUR EQUIPMENT PROVIDER OR A QUALIFIED SERVICE TECHNICIAN SHOULD REMOVE THE COVERS OR SERVICE THE UNIT.**

**WARNING: CARE SHOULD BE TAKEN TO PREVENT THE OXYGEN CONCENTRATOR FROM GETTING WET OR ALLOWING FLUIDS TO ENTER THE UNIT. THIS CAN CAUSE THE UNIT TO MALFUNCTION OR SHUT DOWN, AND CAUSE AN INCREASED RISK FOR ELECTRICAL SHOCK OR BURNS.**

**WARNING: DO NOT USE OIL, GREASE, OR PETROLEUM-BASED OR OTHER FLAMMABLE PRODUCTS WITH THE OXYGEN-CARRYING ACCESSORIES OR THE OXYGEN CONCENTRATOR. OXYGEN ACCELERATES THE COMBUSTION OF FLAMMABLE SUBSTANCES.**

**WARNING: USE ONLY WATER-BASED LOTIONS OR SALVES THAT ARE OXYGEN COMPATIBLE PRIOR TO AND DURING THERAPY. NEVER USE PETROLEUM OR OIL-BASED LOTIONS OR SALVES TO AVOID THE RISK OF FIRE AND BURNS.**

**WARNING: DO NOT USE LIQUID DIRECTLY ON THE UNIT. A LIST OF UNDESIRABLE CHEMICAL AGENTS INCLUDES BUT IS NOT LIMITED TO THE FOLLOWING: ALCOHOL AND ALCOHOL-BASED PRODUCTS, CONCENTRATED CHLORINE-BASED PRODUCTS (ETHYLENE CHLORIDE), AND OIL-BASED PRODUCTS (PINE-SOL®, LESTOIL®). THESE ARE NOT TO BE USED TO CLEAN THE PLASTIC HOUSING ON THE OXYGEN CONCENTRATOR, AS THEY CAN DAMAGE THE UNIT'S PLASTIC. CLEAN THE CABINET, CONTROL PANEL, AND POWER CORD ONLY WITH A MILD DISINFECTANT APPLIED WITH A DAMP CLOTH (NOT WET) OR SPONGE, AND THEN WIPE ALL SURFACES DRY. DO NOT ALLOW ANY LIQUID TO GET INSIDE THE DEVICE.**

**WARNING: CLEAN THE CABINET, CONTROL PANEL, AND POWER CORD ONLY WITH A MILD DISINFECTANT APPLIED WITH A DAMP (NOT WET) CLOTH OR SPONGE, AND THEN WIPE ALL SURFACES DRY. DO NOT ALLOW ANY LIQUID TO GET INSIDE THE CONCENTRATOR. PAY SPECIAL ATTENTION TO THE OXYGEN OUTLET FOR THE CANNULA CONNECTION TO MAKE SURE IT REMAINS FREE OF DUST, WATER, AND PARTICLES.**

Note: Always follow the cannula manufacturer's instructions for proper use. Replace the disposable cannula as recommended by the cannula manufacturer or your Equipment Provider. Additional supplies are available from your Equipment Provider.

Note: The Manufacturer does not recommend the sterilization of this equipment.

Use a mild disinfectant applied with a damp cloth or sponge to clean the exterior of the concentrator, and then wipe all surfaces dry. Do not allow any liquid to get inside the device. Device cabinet should be cleaned at a minimum between users.



### Humidifier Bottle (optional)

- Check water level daily and add water as needed
- To clean and disinfect the humidifier, follow your Equipment Provider's instructions, or the instructions included with the humidifier bottle.



## Alarm Conditions

All alarms are low priority alarms.

Alarm	Indicates	Action
General malfunction yellow light  and intermittent audible alarm	high product tank pressure OR low product tank pressure OR high device temperature	Ensure flowmeter is open to minimum flow rate or higher. Ensure cannula is not kinked or obstructed. Remove any devices connected downstream of the outlet of the device. Ensure device has at least 12" of clearance on all sides and intakes are not obstructed. Ensure external gross particle intake filter is clean and not clogged. Ensure unit is within operating temperature range. If issue persists, contact equipment provider for service.
Oxygen monitor yel- low light  and intermittent audible alarm	low oxygen concentration	Contact equipment provider for service.
Power failure yellow light  and intermittent audible alarm	power failure	Ensure device is plugged into a known, working outlet. En- sure breaker switch is pushed in. If issue persists contact equipment provider for service.

## Troubleshooting

If your VisionAire oxygen concentrator fails to operate properly, refer to the chart on the following pages for possible causes and solutions and, if needed, consult your Equipment Provider.

If you cannot get the unit to operate, connect your nasal cannula, face mask, or other accessories to a reserve supplemental oxygen supply.

Note: Do not attempt any maintenance other than the possible solutions listed within this manual. Maintenance is the responsibility of the provider and will be tracked by the provider.

Note: To prevent a void warranty, follow all manufacturers' instructions.

Note: If the unit has not been used for an extended time period, it needs to operate for a minimum of 15 minutes before power failure alarm can become activated.

Problem	Probable Cause	Solution
Unit does not operate. Power failure condition causes an alarm to sound.	Power cord not connected into electrical outlet.	Check power cord plug at the electrical outlet for a proper connection.
	No power at electrical outlet.	Check power source, wall switch, fuse, or circuit breaker in-house.
	Oxygen concentrator circuit breaker is activated.	Press (do not hold in) the circuit breaker reset button in the front of the unit.  If the circuit breaker trips again or the alarm continues to sound after the unit is turned on, contact your Equipment Provider.
Limited oxygen flow.	Dirty or obstructed humidifier bottle.	Remove the humidifier bottle from the oxygen outlet. If flow is restored, clean or replace with a new humidifier bottle.
	Defective nasal cannula, face mask, catheter, and/or oxygen delivery tube, or other accessory.	Remove and check accessories for kinks or obstructions. Replace if needed.
	Cannula tubing loose.	Check cannula tubing connection at control panel.
Condensation collects in the oxygen tubing when you use the humidifier bottle.	Unit not properly ventilated. Elevated operating temperature.	Make sure unit is positioned away from curtains or drapes, hot air registers, heaters, and fireplaces. Be certain to place the unit so all sides are at least 12 inches (30.5 cm) away from a wall or other obstruction. Do not place the unit in a confined area.  Refill humidifier bottle with COLD water.  DO NOT OVERFILL. Allow oxygen tubing to dry out, or replace with new tubing.
Intermittent alarm sounds.	See 'Safety Features' section for a description of auditory indicators.	Set I/O power switch to 0 position, use your reserve oxygen supply and consult your Equipment Provider immediately.

Problem	Probable Cause	Solution
Oxygen monitor light remains lit (yellow).	Oxygen concentration is $\leq$ 82%.	Set I/O power switch to the 0 position, use your reserve oxygen supply (if provided), and consult your Equipment Provider immediately.
All other problems.		Set I/O power switch to the 0 position, use your reserve oxygen supply and consult your Equipment Provider immediately.

## Accessories

For proper performance and safety, use only these listed accessories supplied by CAIRE through your oxygen provider. Use of accessories not listed below could adversely affect the performance and/or safety of the concentrator.

Oxygen Tubing, 25 feet	Part Number – CU004-3
Tubing/Cannula Connector	Part Number – CU009-1

VisionAire Family Standard Accessories	
Humidifier Bottle (6–15 LPM)	Part Number – HU003-1
Cannula, 25 feet (7.6 m) (6 LPM max)	Part Number – CU002-4
Humidifier Bottle Tubing	Part Number – TU255-1
Humidifier Bottle Fitting	Part Number – F0655-1

Note: Additional options may be available for country-specific power cords where noted above. Contact CAIRE or your oxygen provider if alternate options are needed for order.

## EMC Testing

Medical equipment needs special precautions regarding EMC and needs to be installed and put into service according to the EMC information provided in this section.

<b>Guidance and Manufacturer's Declaration—Electromagnetic Emissions</b>		
The VisionAire is intended for use in the electromagnetic environment specified below. The customer or the user of the VisionAire should assure that it is used in such an environment.		
<b>Emissions Test</b>	<b>Compliance</b>	<b>Electromagnetic Environment - Guidance</b>
RF emissions CISPR 11	Group 1	The VisionAire uses RF energy only for its internal function. Therefore, its RF emissions are very low and are not likely to cause any interference in nearby electronic equipment.  The VisionAire is suitable for use in all establishments, including domestic establishments and those directly connected to the public low-voltage power supply network that supplies buildings used for domestic purposes.
RF emissions CISPR 11	Class B	
Harmonic emissions IEC 61000-3-2	Complies	
Voltage fluctuations/ flicker emissions IEC 61000-3-3	Complies	

<b>Recommended separation distances between portable and mobile RF communications equipment and the VisionAire Units</b>			
The VisionAire is intended for use in an electromagnetic environment in which radiated RF disturbances are controlled. The customer or the user of the VisionAire can help prevent electromagnetic interference by maintaining a minimum distance between portable and mobile RF communications equipment (transmitters) and the VisionAire as recommended below, according to the maximum output power of the communications equipment.			
<b>Rated maximum output power of transmitter</b>	<b>Separation distance according to frequency of transmitter</b>		
	<b>from 150 kHz to 80 MHz</b>	<b>from 80 MHz to 800 MHz</b>	<b>from 800 MHz to 2,5 GHz</b>
<b>W</b>	$d = 1.2\sqrt{P}$	$d = 1.2\sqrt{P}$	$d = 1.2\sqrt{P}$
0.01	0.12	0.12	0.23
0.1	0.38	0.38	0.73
1	1.2	1.2	2.3
10	3.8	3.8	7.3
100	12	12	23
For transmitters rated at a maximum output power not listed above, the recommended separation distance $d$ in metres (m) can be estimated using the equation applicable to the frequency of the transmitter, where $P$ is the maximum output power rating of the transmitter in watts (W) according to the transmitter manufacturer.			
NOTE 1 At 80 MHz and 800 MHz, the separation distance for the higher frequency range applies.			
NOTE 2 These guidelines may not apply in all situations. Electromagnetic propagation is affected by absorption and reflection from structures, objects and people.			

**Guidance and Manufacturer’s Declaration—Electromagnetic Immunity**

The VisionAire is intended for use in the electromagnetic environment specified below. The customer or the user of the VisionAire should assure that it is used in such an environment.

Immunity test	IEC 60601 test level	Compliance level	Electromagnetic environment – guidance
Electromagnetic environment – guidance IEC 61000-4-2	±6 kV contact ±8 kV air	±6 kV contact ±8 kV air	Floors should be wood, concrete or ceramic tile. If floors are covered with synthetic material, the relative humidity should be at least 30 %.
Electrical fast transient/burst IEC 61000-4-4	±2 kV for power supply lines ±1 kV for input/output lines	±2 kV for power supply lines N/A	Mains power quality should be that of a typical commercial or hospital environment.
Surge IEC 61000-4-5	±1 kV line(s) to line(s) ±2 kV line(s) to earth	±1 kV line(s) to line(s) ±2 kV line(s) to earth	Mains power quality should be that of a typical commercial or hospital environment.
Voltage dips, short interruptions and voltage variations on power supply input lines IEC 61000-4-11	<5 % $U_T$ (>95 % dip in $U_T$ ) for 0,5 cycle  40 % $U_T$ (60 % dip in $U_T$ ) for 5 cycles  70 % $U_T$ (30 % dip in $U_T$ ) for 25 cycles  <5 % $U_T$ (>95 % dip in $U_T$ ) for 5 sec	<5 % $U_T$ (>95 % dip in $U_T$ ) for 0,5 cycle  40 % $U_T$ (60 % dip in $U_T$ ) for 5 cycles  70 % $U_T$ (30 % dip in $U_T$ ) for 25 cycles  <5 % $U_T$ (>95 % dip in $U_T$ ) for 5 sec	Mains power quality should be that of a typical commercial or hospital environment. If the user of the VisionAire requires continued operation during power mains interruptions, it is recommended that the VisionAire is powered from an uninterruptible power supply (UPS).
Power frequency magnetic field IEC 61000-4-8	3 A / m	3 A / m	Power frequency magnetic fields should be at levels characteristic of a typical location in a typical commercial or hospital environment.

NOTE  $U_T$  is the A.C. mains voltage prior to application of the test level.

# VisionAire 5

## Guidance and Manufacturer's Declaration—Electromagnetic Immunity

The VisionAire is intended for use in the electromagnetic environment specified below. The customer or the user of the VisionAire should assure that it is used in such an environment.

Immunity test	IEC 60601 test level	Compliance level	Electromagnetic environment – guidance
Conducted RF IEC 61000-4-6	3 Vrms 150 kHz to 80 MHz	3 Vrms	Portable and mobile RF communications equipment should be used no closer to any part of the VisionAire, including cables, than the recommended separation distance calculated from the equation applicable to the frequency of the transmitter.  Recommended separation distance $d = 1.2\sqrt{P}$  $d = 1.2\sqrt{P} = 80 \text{ MHz to } 800 \text{ MHz}$  $d = 1.2\sqrt{P} = 800 \text{ MHz to } 2,5 \text{ GHz}$  where $P$ is the maximum output power rating of the transmitter in watts (W) according to the transmitter manufacturer and $d$ is the recommended separation distance in metres (m).  Field strengths from fixed RF transmitters, as determined by an electromagnetic site survey, <sup>a</sup> should be less than the compliance level in each frequency range. <sup>b</sup>  Interference may occur in the vicinity of equipment marked with the following symbol: <div style="text-align: center;">  </div>
Radiated RF IEC 61000-4-3	3 V/m 80 MHz to 2,5 GHz	3 V/m	

NOTE 1 At 80 MHz and 800 MHz, the higher frequency range applies.

NOTE 2 These guidelines may not apply in all situations. Electromagnetic propagation is affected by absorption and reflection from structures, objects and people.

<sup>a</sup> Field strengths from fixed transmitters, such as base stations for radio (cellular/cordless) telephones and land mobile radios, amateur radio, AM and FM radio broadcast and TV broadcast cannot be predicted theoretically with accuracy. To assess the electromagnetic environment due to fixed RF transmitters, an electromagnetic site survey should be considered. If the measured field strength in the location in which the VisionAire is used exceeds the applicable RF compliance level above, the VisionAire should be observed to verify normal operation. If abnormal performance is observed, additional measures may be necessary, such as re-orienting or relocating the VisionAire.

<sup>b</sup> Over the frequency range 150 kHz to 80 MHz, field strengths should be less than 3 V/m.

## Method of Disposal

### Disposal of Waste

All waste from CAIRE's VisionAire Oxygen Concentrator must be disposed using the appropriate methods specified by local authorities

### Disposal of Device

In order to preserve the environment, the concentrator must be disposed using the appropriate methods specified by local authorities.

## Classification

Type of protection against electric shock:

**Class II** Protection from electric shock is achieved by double insulation. Protective earthing or reliance upon installation conditions are not required.

Degree of protection against electric shock:

**Type BF** Equipment providing a particular degree of protection against electric shock regarding

- 1) allowable leakage current;
- 2) reliability of protective earth connection (if present).

Not intended for direct cardiac application.

Degree of protection against harmful ingress of water:

Drip-proof equipment – IP21

Protection against ingress of solid foreign objects greater than 12.5 mm diameter.

Equipment provided with an enclosure preventing of such an amount of falling liquid as might interfere with the satisfactory and safe operation of the equipment.

Method of cleaning and infection control allowed:

Please refer to Maintenance section in the VisionAire Service Manuals.

Degree of safety of application in the presence of flammable anesthetic gases:

Equipment not suited for such application.



















Mode of operation:













Continuous duty.

Note: Always follow the cannula manufacturer's instructions for proper use. Replace the disposable cannula as recommended by the cannula manufacturer or your Equipment Provider. Additional supplies are available from your Equipment Provider.





Note: The manufacturer does not recommend the sterilization of this equipment.

## Commandes d'utilisation et indicateurs d'état du système

<b>ISO 7000</b>	
	Lire le manuel d'utilisation avant la mise en marche. Reg. # 1641
	Maintenir à l'abri de l'humidité et au sec. Reg. # 0626
	Limite de cumul en fonction du numéro. Reg. # 2403
	Nom et adresse du fabricant. Reg. # 3082
	Le pays et la date de fabrication. Le « CC » identifie le code de pays à deux lettres du pays de fabrication. La date de fabrication est au format AAAA-MM-JJ. Rég. # 6049
	Attention, consulter la documentation fournie. Reg. # 0434A
	Référence catalogue. Reg. # 2493
	Numéro de série. Reg. # 2498
	Température de stockage ou de fonctionnement. Reg. # 0632
	Plage d'humidité de stockage. Reg. # 2620
	Haut. Reg. # 0623
	Fragile, manipuler avec soin. Reg. # 0621
	Contient des substances dangereuses. Rég. # 3723
	Importateur. Rég. # 3725
<b>ISO 7010</b>	
	Le manuel d'instruction doit être lu. Reg. # M002
	Tenir à l'écart des flammes nues, du feu, des étincelles. Source d'incendie ouverte interdite et interdiction de fumer. Reg. # P003
	Ne pas fumer à proximité de l'appareil ou pendant son fonctionnement. Reg. # P002
	Pièce appliquée de type BF (degré de protection contre les chocs électriques). Reg. # 5333

	Avertissement. Reg. # W001
<b>Directive du Conseil européen 93/42/CEE</b>	
	Représentant agréé au sein de l'Union européenne
	Si l'étiquette de l'identifiant unique du produit (UDI) du produit porte le symbole CE ####, l'appareil est conforme aux exigences de la directive 93/42 / CEE concernant les dispositifs médicaux. Le symbole CE #### indique le numéro de l'organisme notifié.
<b>Symboles supplémentaires</b>	
	Tenir éloigné des matériaux, huiles et graisses inflammables.
	Ne pas démonter.
	Si présent sur le panneau d'alarme de l'appareil, indique qu'une interruption de l'alimentation externe a été détectée.
	Étiquetage 2018 : si présent sur le panneau d'alarme de l'appareil, indique une faible concentration d'oxygène dans la sortie de l'appareil.
	ON (mise en marche de l'interrupteur)
	ON (mise en arrêt de l'interrupteur)
	Représentant autorisé en Suisse.
	Si l'appareil porte la marque UKCA comme indiqué avec UKCA#### indiquant le numéro de l'organisme notifié, cet appareil est conforme aux réglementations UKCA.
<b>CEI 60417</b>	
	Équipement de Classe II
<b>21 CFR 801.15</b>	
<b>RX ONLY</b>	La loi fédérale restreint cet appareil à la vente par, ou sur ordonnance d'un médecin.
<b>CEI 60601-1</b>	
<b>IP21</b>	Équipement protégé contre les gouttes d'eau - IP21



Directive du Conseil européen 2012/19/UE	
	<p>DEEE</p> <p>Ce symbole a pour objet d'inciter le propriétaire de l'équipement à le retourner à un centre de recyclage à la fin de son cycle de vie, conformément à la directive relative aux déchets d'équipements électriques et électroniques (DEEE). Nos produits sont conformes à la Directive sur la limitation des substances dangereuses (RoHS). Ils ne contiendront pas plus qu'une quantité infime de plomb ou d'autres substances dangereuses.</p>
ISO 15223-1	
	Dispositif médical. Rég. # 5.7.7
	Identifiant unique de l'appareil # 5.7.10
Certification de sécurité électrique QPS	
	Agence de sécurité pour CAN/CSA C22.2 no 60601-1-14 pour les appareils électromédicaux. Certifié pour les marchés des États-Unis et du Canada, conformément aux normes des États-Unis et du Canada en vigueur.

## Concentrateur d'oxygène VisionAire®

Ce manuel d'utilisation a pour objet de vous familiariser avec votre concentrateur d'oxygène VisionAire 5 de CAIRE (versions 120 V et 230 V) et toutes les variantes disponibles. Assurez-vous d'avoir lu et compris toutes les informations incluses dans ce guide avant d'utiliser votre concentrateur. Pour toute question, contactez le fournisseur de l'appareil.

### Qu'est-ce que le concentrateur d'oxygène ?

L'air que nous respirons contient environ 21 % d'oxygène, 78 % d'azote et 1 % d'autres gaz. Avec le concentrateur d'oxygène VisionAire, l'air de la pièce est aspiré dans la machine par les admissions d'air. Il passe ensuite au travers d'un matériau absorbant appelé tamis moléculaire, qui sépare l'oxygène de l'azote et capture ce dernier pour laisser uniquement passer l'oxygène. Le résultat ? Un débit d'une forte concentration d'oxygène transmis à l'utilisateur.

Remarque : l'utilisation du concentrateur d'oxygène ne risque en aucun cas d'épuiser tout l'oxygène de la pièce.

Ce produit peut être protégé par un ou plusieurs brevets, américains ou internationaux. Consultez notre site Web ci-dessous pour voir la liste des brevets.  
Brev. : [www.caireinc.com/corporate/patents/](http://www.caireinc.com/corporate/patents/).

## Pourquoi votre médecin vous prescrit-il de l'oxygène ?

Nombre d'individus souffrent de différentes maladies cardiaques, pulmonaires ou encore respiratoires. La majorité d'entre eux peuvent bénéficier d'une oxygénothérapie complémentaire à la maison, lorsqu'ils voyagent, ou même lorsqu'ils participent à des activités à l'extérieur.

L'oxygène est un gaz qui constitue 21 % de l'air que nous respirons. Pour fonctionner correctement, notre corps a besoin d'un apport régulier. Votre médecin vous a recommandé un débit ou un réglage à définir afin de traiter votre affection respiratoire.

Bien que l'oxygène ne constitue en aucun cas une drogue provoquant un état de dépendance, une oxygénothérapie non autorisée peut s'avérer dangereuse. N'oubliez pas de demander conseil à votre médecin avant d'utiliser ce concentrateur d'oxygène. Le fournisseur de cet appareil vous montrera comment régler le débit prescrit.



**AVERTISSEMENT : DES INDICATIONS « INTERDICTION DE FUMER - UTILISATION D'OXYGÈNE » DOIVENT ÊTRE AFFICHÉES DE FAÇON BIEN VISIBLE À VOTRE DOMICILE OU DANS TOUT LIEU OÙ DE L'OXYGÈNE EST UTILISÉ. LES UTILISATEURS ET LE PERSONNEL SOIGNANT DOIVENT ÊTRE INFORMÉS DES DANGERS LIÉS AU FAIT DE FUMER EN PRÉSENCE OU PENDANT L'UTILISATION D'OXYGÈNE MÉDICAL.**



**MISE EN GARDE : le fabricant recommande de disposer d'une autre source d'alimentation en oxygène en cas de coupure de courant, de déclenchement d'alarme de l'appareil ou de panne mécanique. Consultez votre médecin ou votre fournisseur agréé au sujet du type de système de réserve à utiliser.**

**Il est très important de sélectionner le débit d'oxygène qui vous a été prescrit. Ne modifiez pas le réglage de débit sans avis médical.**

**Le concentrateur d'oxygène peut être utilisé pendant le sommeil du patient sous la recommandation d'un clinicien agréé.**

## Profil de l'utilisateur

Les concentrateurs visent à fournir un apport d'oxygène supplémentaire aux utilisateurs pris d'un malaise découlant d'une maladie qui réduit la capacité des poumons à distribuer l'oxygène contenu dans l'air dans la circulation sanguine. Les concentrateurs d'oxygène stationnaires (COS) ne contiennent pas d'oxygène. Ils ne doivent donc pas être remplis et peuvent être rechargés partout où une alimentation CA ou CC est disponible. L'usage d'un concentrateur requiert une prescription médicale et n'est pas destiné à des fins de réanimation.

Bien qu'une oxygénothérapie puisse être prescrite aux utilisateurs de tout âge, les patients sont généralement âgés de plus de 65 ans et souffrent de différentes pathologies respiratoires, notamment la maladie pulmonaire obstructive chronique (MPOC). En règle générale, les utilisateurs sont dotés de capacités intellectuelles suffisantes pour exprimer leur malaise. Dans le cas contraire, ou lorsque l'utilisateur est incapable de lire et de comprendre les étiquettes apposées sur le concentrateur ou encore le mode d'emploi, le concentrateur peut uniquement être utilisé sous la supervision d'une personne compétente. Si une gêne est ressentie pendant l'utilisation du concentrateur, il est conseillé aux utilisateurs de contacter leur prestataire de soins. Il est également recommandé aux utilisateurs d'être équipés d'un apport d'oxygène de secours, tel qu'une bouteille d'oxygène, dans le cas d'une coupure électrique ou d'une panne du concentrateur. L'utilisation du concentrateur n'exige aucune compétence ni connaissance particulière.

## Dispositifs de sécurité

Les informations suivantes ont pour objet de vous familiariser avec les dispositifs de sécurité du concentrateur d'oxygène VisionAire. Assurez-vous d'avoir lu et compris toutes les informations incluses dans ce manuel avant d'utiliser votre appareil. Pour toute question, contactez le fournisseur de l'appareil.



Étiquette d'avertissement de l'appareil et voyant d'alarme.

- **Moniteur d'oxygène** : le moniteur d'oxygène détecte toute chute de concentration en dessous de 82 %. Si cela se produit le témoin d'avertissement de faible concentration d'oxygène ( $\downarrow O_2$ ) s'allumera. Si la condition de faible concentration en  $O_2$  persiste, une alarme sonore intermittente s'activera également, en plus du témoin.
- **Panne d'alimentation** : dans le cas où une panne de courant se produit alors que l'appareil est en marche, le témoin d'avertissement d'alimentation () s'allumera et une alarme sonore intermittente s'activera. Voir l'illustration de l'étiquette.
- **Filtre de produit** : filtre de  $\geq 10 \mu m$

- **Moteur du compresseur** : la sortie du compresseur dispose d'une soupape de décompression calibrée à 280 kPa (40 psig). La sécurité thermique est assurée par un thermostat situé dans le bobinage du stator du compresseur (135 °C / 275 °F).

- **Dysfonctionnement général** : si l'une des conditions indiquées ci-dessous se produit, le témoin de dysfonctionnement général () s'allumera et une alarme sonore intermittente s'activera.

Cela comprend :

- une obstruction du débit d'oxygène comme un pincement ou un pli dans la canule de distribution, déclenchée par une pression élevée dans le réservoir de produit ;
- condition de pression élevée dans le réservoir de produit de l'appareil supérieure à 227 Kpa (33 psig) ( $\pm 1$ ) ;
- condition de pression faible dans le réservoir de produit de l'appareil inférieure à 34 Kpa (5 psig) ( $\pm 1$ ) ;
- température élevée de l'appareil supérieure à 135° C (275° F), déclenchée par une pression faible dans le réservoir de produit si l'interrupteur thermique situé dans le compresseur se déclenche (coupant ainsi le compresseur).

## Déballage de votre VisionAire

Vérifiez que tous les composants indiqués sont inclus dans l'emballage. En l'absence d'un composant, contactez immédiatement votre fournisseur d'oxygène.

- Concentrateur d'oxygène stationnaire

## Premier contact avec votre concentrateur d'oxygène VisionAire

Tout d'abord, familiarisez-vous avec les parties importantes de votre concentrateur d'oxygène VisionAire.

- A. Interrupteur marche/arrêt (I/O) : démarre et arrête l'appareil.
- B. Bouton de réinitialisation du disjoncteur : réinitialise l'appareil après un arrêt en cas de surcharge électrique
- C. Compteur horaire : enregistre le nombre total d'heures de fonctionnement de l'appareil.
- Débitmètre/Bouton de réglage : contrôle et indique le débit d'oxygène en litres par minute (l/m).
- E. Sortie d'oxygène : permet un raccordement pour un humidificateur (si nécessaire) ou une canule.
- F. Poignées supérieures et latérales : permet un transport pratique de l'appareil.
- G. Étiquette d'avertissement et d'alarmes
- H. Étiquette des caractéristiques techniques : indique les caractéristiques électriques et le numéro de série.
- I. Cordon d'alimentation : permet le raccordement de l'appareil à une prise secteur.
- J. Roulettes : quatre roulettes permettent de déplacer facilement l'appareil, au besoin.
- K. Logement du flacon de l'humidificateur : zone où poser le flacon de l'humidificateur en option.
- L. Flacon de l'humidificateur (en option)
- M. Sortie d'oxygène du flacon de l'humidificateur : raccordement pour la tubulure/canule d'oxygène.
- N. Sortie d'oxygène du flacon de l'humidificateur
- O. Tubulure du flacon de l'humidificateur
- P. Raccord du flacon de l'humidificateur
- Q. Tubulure / canule d'oxygène



**AVERTISSEMENT : N'UTILISEZ PAS DE RALLONGE ÉLECTRIQUE AVEC CET APPAREIL ET VEILLEZ À NE PAS BRANCHER UN TROP GRAND NOMBRE D'APPAREILS SUR LA MÊME PRISE SECTEUR. L'UTILISATION D'UNE RALLONGE RISQUE D'AFLECTER LES PERFORMANCES DE L'APPAREIL. DE PLUS, SI VOUS EFFECTUEZ TROP DE BRANCHEMENTS SUR UNE MÊME PRISE, VOUS RISQUEZ DE PROVOQUER UNE SURCHARGE DU TABLEAU ÉLECTRIQUE ET DE DÉCLENCHER LE DISJONCTEUR OU DE PROVOQUER UN INCENDIE SI CELUI-CI NE FONCTIONNE PAS.**



Illustration 1a

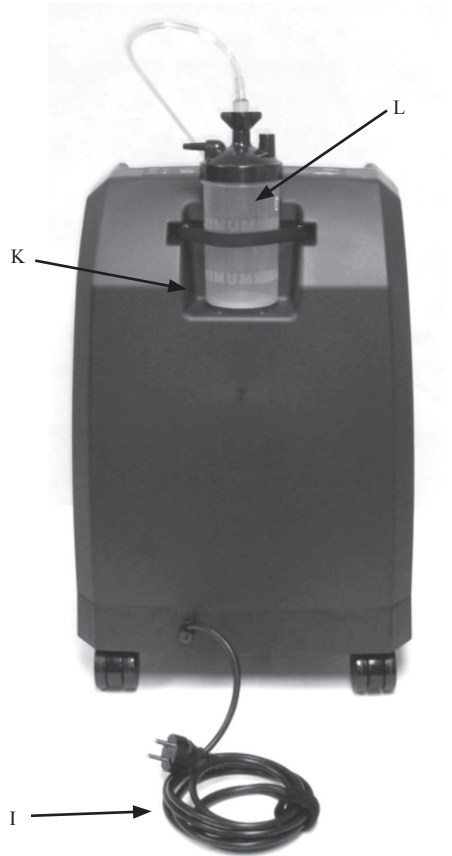
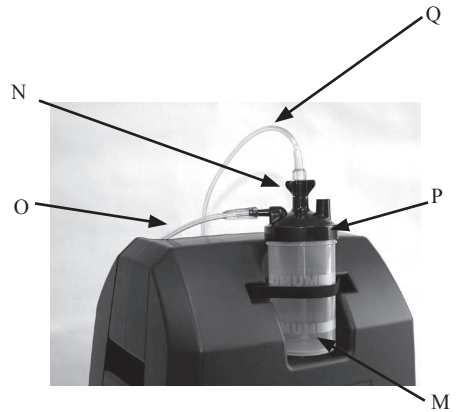

Illustration 1 b



## Important !

Les instructions de sécurité se définissent comme indiqué ci-dessous :



**AVERTISSEMENT : INFORMATIONS IMPORTANTES DE SÉCURITÉ RELATIVES AUX DANGERS POUVANT CAUSER DES BLESSURES GRAVES.**



**MISE EN GARDE : informations importantes pour éviter tout endommagement de la famille VisionAire.**

Remarque : informations exigeant une attention particulière.

## Indications d'utilisation

### Utilisation conforme

Le concentrateur d'oxygène CAIRE FreeStyle Comfort est destiné à l'administration d'oxygène supplémentaire. L'appareil n'est pas conçu pour le maintien en vie et ne fournit aucune capacité de surveillance des patients.



**AVERTISSEMENT : CONFORMÉMENT À LA LOI FÉDÉRALE DES ÉTATS-UNIS, LA VENTE ET LA LOCATION DE CET APPAREIL DOIVENT SE FAIRE SUR ORDONNANCE D'UN MÉDECIN OU D'UN PRESTATAIRE DE SOINS MUNI D'UNE LICENCE**

## Contre-indications d'utilisation



**AVERTISSEMENT : DANS CERTAINS CAS, L'UTILISATION D'OXYGÈNE SANS AVIS MÉDICAL PEUT S'AVÉRER DANGEREUSE. CET APPAREIL DOIT ÊTRE UTILISÉ UNIQUEMENT SUR PRESCRIPTION D'UN MÉDECIN.**

**AVERTISSEMENT : NE PAS UTILISER CET APPAREIL EN PRÉSENCE D'ANESTHÉSQUES INFLAMMABLES.**

**AVERTISSEMENT : COMME TOUT DISPOSITIF ÉLECTRIQUE, CET APPAREIL PEUT NE PAS FONCTIONNER EN RAISON D'UNE COUPURE DE COURANT OU NÉCESSITER D'ÊTRE RÉPARÉ PAR UN TECHNICIEN QUALIFIÉ. LE CONCENTRATEUR D'OXYGÈNE NE PEUT ÊTRE UTILISÉ POUR LES UTILISATEURS QUI PRÉSENTERAIENT DES RÉACTIONS INDÉSIRABLES DÉCOULANT D'UNE INTERRUPTION TEMPORAIRE DE L'APPAREIL.**

**AVERTISSEMENT : CET APPAREIL NE DOIT PAS ÊTRE UTILISÉ À DES FINS DE RÉANIMATION. IL PEUT ÊTRE NÉCESSAIRE DE SURVEILLER LES UTILISATEURS DES SERVICES GÉRIATRIQUES, PÉDIATRIQUES OU TOUT AUTRE TYPE D'UTILISATEUR N'ÉTANT PAS EN MESURE DE COMMUNIQUER UN MALAISE LORS DE L'UTILISATION DE L'APPAREIL. LES UTILISATEURS SOUFFRANT DE DÉFICIENCE AUDITIVE ET/OU VISUELLE PEUVENT AVOIR BESOIN D'UNE ASSISTANCE POUR SURVEILLER LES ALARMES. SI VOUS VOUS SENTEZ MAL À L'AISE OU EN CAS D'URGENCE MÉDICALE, SOLICITEZ IMMÉDIATEMENT UNE ASSISTANCE MÉDICALE.**

## Consignes de sécurité



**AVERTISSEMENT : LISEZ ATTENTIVEMENT ET FAMILIARISEZ-VOUS AVEC LES INFORMATIONS DE SÉCURITÉ IMPORTANTES SUIVANTES AU SUJET DU CONCENTRATEUR D'OXYGÈNE VISIONAIRE INTENSITY.**

**AVERTISSEMENT : IL EST TRÈS IMPORTANT DE SÉLECTIONNER LE DÉBIT D'OXYGÈNE QUI VOUS A ÉTÉ PRESCRIT. NE MODIFIEZ PAS LE RÉGLAGE DE DÉBIT SANS AVIS MÉDICAL.**

**AVERTISSEMENT : LISEZ ET ASSUREZ-VOUS D'AVOIR COMPRIS LES INFORMATIONS DE CE MANUEL AVANT D'UTILISER CET APPAREIL. SI VOUS NE COMPRENEZ PAS LES AVERTISSEMENTS ET LES INSTRUCTIONS, CONTACTEZ VOTRE FOURNISSEUR AGRÉÉ AVANT D'ESSAYER D'UTILISER L'APPAREIL AFIN D'ÉVITER TOUT RISQUE DE BLESSURE OU DE DÉGÂTS MATÉRIELS.**

**AVERTISSEMENT : FUMER EN UTILISANT DE L'OXYGÈNE CONSTITUE LA PREMIÈRE CAUSE DE BLESSURES ET DE DÉCÈS LIÉS AUX INCENDIES. VOUS DEVEZ IMPÉRATIVEMENT RESPECTER LES AVERTISSEMENTS DE SÉCURITÉ SUIVANTS :**

**AVERTISSEMENT : NE LAISSEZ PERSONNE FUMER ET N'UTILISEZ PAS DE BOUGIES OU DE FLAMMES NUES DANS LA MÊME PIÈCE QUE L'APPAREIL OU QUE LES ACCESSOIRES DE TRANSPORT D'OXYGÈNE.**

**AVERTISSEMENT : FUMER LORS DU PORT D'UNE CANULE À OXYGÈNE PEUT PROVOQUER DES BRÛLURES AU VISAGE OU MÊME LA MORT.**

**AVERTISSEMENT : LE FAIT DE RETIRER LA CANULE ET DE LA PLACER SUR UN VÊTEMENT, UN DRAP, UN SOFA OU TOUTE AUTRE MATIÈRE TEXTILE PEUT PROVOQUER UN EMBRASEMENT INSTANTANÉ EN CAS D'EXPOSITION À UNE CIGARETTE, À UNE SOURCE DE CHALEUR, À UNE ÉTINCELLE OU À UNE FLAMME NUE.**



**AVERTISSEMENT : SI VOUS FUMEZ, VOUS DEVEZ TOUJOURS RESPECTER CES TROIS (3) ÉTAPES PRIMORDIALES APRÈS AVOIR UTILISÉ L'APPAREIL : ARRÊTEZ LE CONCENTRATEUR D'OXYGÈNE, RETIREZ LA CANULE ET QUITTEZ LA PIÈCE DANS LAQUELLE SE TROUVE L'APPAREIL.**

**AVERTISSEMENT : DES INDICATIONS « INTERDICTION DE FUMER - UTILISATION D'OXYGÈNE » DOIVENT ÊTRE AFFICHÉES DE FAÇON BIEN VISIBLE À VOTRE DOMICILE OU DANS TOUT LIEU OÙ DE L'OXYGÈNE EST UTILISÉ. LES UTILISATEURS ET LE PERSONNEL SOIGNANT DOIVENT ÊTRE INFORMÉS DES DANGERS LIÉS AU FAIT DE FUMER EN PRÉSENCE OU PENDANT L'UTILISATION D'OXYGÈNE MÉDICAL.**

**AVERTISSEMENT : CONFORMÉMENT À LA LOI FÉDÉRALE DES ÉTATS-UNIS, LA VENTE ET LA LOCATION DE CET APPAREIL DOIVENT SE FAIRE SUR ORDONNANCE D'UN MÉDECIN OU D'UN PRESTATAIRE DE SOINS MUNI D'UNE LICENCE.**

**AVERTISSEMENT : CET APPAREIL DISPENSE UN OXYGÈNE EXTRÊMEMENT PUR, SUSCEPTIBLE DE S'ENFLAMMER TRÈS VITE. NE FUMEZ PAS À PROXIMITÉ ET ÉVITEZ TOUTE FLAMME NUE DANS LA MÊME PIÈCE QUE (1) CET APPAREIL, OU QUE (2) TOUT AUTRE ACCESSOIRE DE TRANSPORT D'OXYGÈNE. LE NON-RESPECT DE CET AVERTISSEMENT PEUT AVOIR POUR CONSÉQUENCES UN INCENDIE, DES DÉGÂTS MATÉRIELS ET/OU DES BLESSURES GRAVES VOIRE MORTELLES.**

**AVERTISSEMENT : N'UTILISEZ PAS VOTRE CONCENTRATEUR D'OXYGÈNE EN PRÉSENCE DE GAZ INFLAMMABLES, AFIN D'ÉVITER TOUT RISQUE D'EMBRASEMENT RAPIDE SUSCEPTIBLE D'ENTRAÎNER DES DÉGÂTS MATÉRIELS, DES BLESSURES OU LA MORT.**

**AVERTISSEMENT : NE LAISSEZ JAMAIS UNE CANULE NASALE SUR UN VÊTEMENT, UN DRAP OU UN COUSSIN. SI L'APPAREIL EST ALLUMÉ SANS ÊTRE UTILISÉ, CES MATIÈRES RISQUENT DE S'ENFLAMMER AU CONTACT DE L'OXYGÈNE. ÉTEIGNEZ SYSTÉMATIQUEMENT LE CONCENTRATEUR D'OXYGÈNE LORSQU'IL N'EST PAS UTILISÉ.**

**AVERTISSEMENT : VEILLEZ À NE PAS UTILISER D'HUILE, DE GRAISSE, DE PRODUITS À BASE DE PÉTROLE OU D'AUTRES SUBSTANCES INFLAMMABLES AVEC LES ACCESSOIRES DE TRANSPORT D'OXYGÈNE OU AVEC LE CONCENTRATEUR D'OXYGÈNE. L'OXYGÈNE ACCÉLÈRE LA COMBUSTION DES SUBSTANCES INFLAMMABLES. SEULES DES LOTIONS ET DES CRÈMES À BASE D'EAU ET COMPATIBLES AVEC LA PRÉSENCE D'OXYGÈNE DOIVENT ÊTRE UTILISÉES.**

**AVERTISSEMENT : NE LUBRIFIEZ PAS LES RACCORDS, LES RACCORDEMENTS, LES TUBULURES, OU TOUT AUTRE ACCESSOIRE DU CONCENTRATEUR D'OXYGÈNE POUR ÉVITER TOUT RISQUE D'INCENDIE ET DE BRÛLURES.**



**AVERTISSEMENT : LES CONDITIONS AMBIANTES PEUVENT AFFECTER LES PERFORMANCES DE L'APPAREIL. À UTILISER DANS UN ENVIRONNEMENT PROPRE ET EXEMPT D'ORGANISMES NUISIBLES.**

**AVERTISSEMENT : CET APPAREIL DOIT ÊTRE UTILISÉ UNIQUEMENT PAR LES UTILISATEURS FINAUX, LE PERSONNEL SOIGNANT OU DES TECHNICIENS QUALIFIÉS. NE PAS LAISSER À LA PORTÉE DES ENFANTS.**

**AVERTISSEMENT : POUR GARANTIR UNE QUANTITÉ D'OXYGÈNE THÉRAPEUTIQUE CORRESPONDANT À VOS BESOINS MÉDICAUX, LE VISIONAIRE DOIT ÊTRE UTILISÉ AVEC L'ASSOCIATION SPÉCIFIQUE DE PIÈCES ET D'ACCESSOIRES CORRESPONDANT AUX SPÉCIFICATIONS DU FABRICANT DU CONCENTRATEUR ET UTILISÉES LORSQUE VOS PARAMÈTRES ONT ÉTÉ DÉTERMINÉS.**

**AVERTISSEMENT : L'UTILISATION DE CET APPAREIL À UNE ALTITUDE, UNE TEMPÉRATURE OU UNE HUMIDITÉ RELATIVE DÉPASSANT LES VALEURS INDIQUÉES DANS CE MANUEL PEUT NUIRE AU DÉBIT ET À LA CONCENTRATION D'OXYGÈNE, ET DONC À LA QUALITÉ DE LA THÉRAPIE.**

**AVERTISSEMENT : LE RECOURS À DES ACCESSOIRES D'ADMINISTRATION D'OXYGÈNE NON PRÉVUS POUR UNE UTILISATION AVEC CE CONCENTRATEUR D'OXYGÈNE EST SUSCEPTIBLE DE NUIRE AUX PERFORMANCES DE L'APPAREIL. LES ACCESSOIRES RECOMMANDÉS SONT RÉFÉRENCÉS DANS CE MANUEL.**



**AVERTISSEMENT : LES FEMMES ENCEINTES OU QUI ALLAIENT NE DOIVENT PAS UTILISER LES ACCESSOIRES RECOMMANDÉS DANS CE MANUEL, CAR ILS PEUVENT CONTENIR DES PHTALATES.**

**AVERTISSEMENT : RISQUE DE CHOC ÉLECTRIQUE. ARRÊTEZ L'APPAREIL ET DÉBRANCHEZ LE CORDON D'ALIMENTATION DE LA PRISE ÉLECTRIQUE AVANT DE NETTOYER L'APPAREIL AFIN D'ÉVITER TOUT CHOC ÉLECTRIQUE ACCIDENTEL OU RISQUE DE BRÛLURE. SEUL LE FOURNISSEUR DE L'APPAREIL OU UN TECHNICIEN QUALIFIÉ EST HABILITÉ À RETIRER LES CAPOTS OU RÉPARER L'APPAREIL.**

**AVERTISSEMENT : PRENEZ TOUTES LES PRÉCAUTIONS NÉCESSAIRES POUR ÉVITER DE MOUILLER LE CONCENTRATEUR D'OXYGÈNE ET ASSUREZ-VOUS QU'AUCUN LIQUIDE NE PUISSE PÉNÉTRER À L'INTÉRIEUR DE L'APPAREIL, AFIN D'ÉVITER TOUT DYSFONCTIONNEMENT OU ARRÊT DE CELUI-CI, AINSI QU'UN RISQUE ACCRU DE CHOC ÉLECTRIQUE OU DE BRÛLURE.**

**AVERTISSEMENT : VEILLEZ À NE PAS UTILISER DE LIQUIDE DIRECTEMENT SUR L'APPAREIL. LES AGENTS CHIMIQUES À ÉVITER INCLUENT DE FAÇON NON EXHAUSTIVE : LES PRODUITS ALCOOLISÉS ET À BASE D'ALCOOL, LES PRODUITS À BASE DE CHLORE CONCENTRÉ (CHLORURE D'ÉTHYLÈNE) ET LES PRODUITS À BASE D'HUILE (PINE-SOL®, LESTOIL®). CES PRODUITS NE DOIVENT PAS ÊTRE UTILISÉS POUR NETTOYER LES PARTIES EN PLASTIQUE DU CONCENTRATEUR D'OXYGÈNE AU RISQUE DE LES ENDOMMAGER.**

**AVERTISSEMENT : NETTOYEZ LE BOÎTIER, LE PANNEAU DE COMMANDE ET LE CORDON D'ALIMENTATION UNIQUEMENT À L'AIDE D'UN DÉSINFECTANT DOUX APPLIQUÉ AU MOYEN D'UN CHIFFON OU D'UNE ÉPONGE LÉGÈREMENT HUMIDE, PUIS ESSUYEZ TOUTES LES SURFACES POUR LES SÉCHER. NE LAISSEZ AUCUN LIQUIDE PÉNÉTRER À L'INTÉRIEUR DE L'APPAREIL.**

**AVERTISSEMENT : LE CONCENTRATEUR D'OXYGÈNE NE DOIT PAS ÊTRE UTILISÉ LORSQU'IL EST ACCOLÉ À, OU EMPILÉ AVEC D'AUTRES ÉQUIPEMENTS. SI UN TEL POSITIONNEMENT NE PEUT PAS ÊTRE ÉVITÉ, IL CONVIENT DE SURVEILLER L'APPAREIL POUR S'ASSURER QU'IL FONCTIONNE CORRECTEMENT.**

**AVERTISSEMENT : PLACEZ TOUJOURS LES CORDONS D'ALIMENTATION ET LA TUBULURE D'ALIMENTATION EN OXYGÈNE DE SORTE À EMPÊCHER TOUTE PERSONNE DE TRÉBUCHER OU DE S'ÉTRANGLER ACCIDENTELLEMENT.**

**AVERTISSEMENT : AUCUNE MODIFICATION DE CET ÉQUIPEMENT N'EST AUTORISÉE.**

**AVERTISSEMENT : L'UTILISATION DE CÂBLES ET D'ADAPTATEURS AUTRES QUE CEUX SPÉCIFIÉS, À L'EXCEPTION DES CÂBLES ET ADAPTATEURS COMMERCIALISÉS PAR LE FABRICANT DE L'ÉQUIPEMENT ÉLECTRO-MÉDICAL POUR LE REMPLACEMENT DE COMPOSANTS INTERNES, RISQUE D'ENTRAÎNER UNE AUGMENTATION DES ÉMISSIONS ÉLECTROMAGNÉTIQUES OU UNE DIMINUTION DE L'IMMUNITÉ ÉLECTROMAGNÉTIQUE DU CONCENTRATEUR D'OXYGÈNE.**



**AVERTISSEMENT : UTILISEZ L'APPAREIL UNIQUEMENT À LA TENSION ÉLECTRIQUE INDIQUÉE SUR L'ÉTIQUETTE DES CARACTÉRISTIQUES TECHNIQUES APPOSÉE SUR L'APPAREIL.**

**AVERTISSEMENT : N'UTILISEZ PAS DE RALLONGE ÉLECTRIQUE AVEC CET APPAREIL ET VEILLEZ À NE PAS BRANCHER UN TROP GRAND NOMBRE D'APPAREILS SUR LA MÊME PRISE SECTEUR. L'UTILISATION D'UNE RALLONGE RISQUE D'AFFECTER LES PERFORMANCES DE L'APPAREIL. DE PLUS, SI VOUS EFFECTUEZ TROP DE BRANCHEMENTS SUR UNE MÊME PRISE, VOUS RISQUEZ DE PROVOQUER UNE SURCHARGE DU TABLEAU ÉLECTRIQUE ET DE DÉCLANCHER LE DISJONCTEUR OU DE PROVOQUER UN INCENDIE SI CELUI-CI NE FONCTIONNE PAS.**



**MISE EN GARDE** : conformément à la loi fédérale des États-Unis, la vente et la location de cet appareil doivent se faire sur ordonnance d'un médecin ou d'un prestataire de soins muni d'une licence.

**MISE EN GARDE** : positionnez toujours le concentrateur de façon à ce que le cordon d'alimentation soit facilement accessible.

**MISE EN GARDE** : le concentrateur d'oxygène doit être placé à l'écart de toute source de fumée, de pollution ou de vapeurs.

**MISE EN GARDE** : assurez-vous d'utiliser le concentrateur en position verticale.

**MISE EN GARDE** : disposez toujours la tubulure d'alimentation en oxygène et les cordons d'alimentation de façon à prévenir tout risque de chute.

**MISE EN GARDE** : placez l'appareil à l'écart des rideaux, des draperies, des registres d'air chaud et des chauffages. Assurez-vous que l'appareil est posé sur une surface plane et que tous les côtés sont à au moins 30 cm (1 pied) d'un mur ou de tout autre obstacle. Ne mettez pas l'appareil dans un espace confiné. Choisissez un emplacement sans poussière ni fumée et à l'abri de la lumière du soleil directe. N'utilisez pas l'appareil à l'extérieur à moins que l'appareil soit branché à une prise protégée par un disjoncteur différentiel de fuite à la terre (DDFT).

**MISE EN GARDE** : n'utilisez pas cet appareil dans un espace fermé ou confiné offrant une ventilation potentiellement insuffisante. Ceci pourrait provoquer une surchauffe de l'appareil et une dégradation de ses performances.

**MISE EN GARDE** : ne laissez pas les orifices d'admission et d'évacuation de l'air s'obstruer. **VEILLEZ À NE PAS** faire tomber ou insérer des objets dans les ouvertures de l'appareil. Ceci pourrait provoquer une surchauffe du concentrateur d'oxygène et une dégradation de ses performances.



**MISE EN GARDE** : le fabricant recommande de disposer d'une autre source d'alimentation en oxygène en cas de coupure de courant, de déclenchement d'alarme de l'appareil ou de panne mécanique. Consultez votre médecin ou votre fournisseur agréé au sujet du type de système de réserve à utiliser.

**MISE EN GARDE** : il est très important de sélectionner le débit d'oxygène qui vous a été prescrit. Ne modifiez pas le réglage de débit sans y avoir été invité par un médecin.

**MISE EN GARDE** : le concentrateur d'oxygène peut être utilisé pendant le sommeil du patient sous la recommandation d'un clinicien agréé.

**MISE EN GARDE** : l'utilisation ou le stockage du concentrateur d'oxygène dans des températures autres que celles recommandées peut affecter les performances de l'appareil. Reportez-vous à la section Caractéristiques techniques de ce manuel pour consulter les limites de température relatives au stockage et au fonctionnement de l'appareil.

**MISE EN GARDE** : si une alarme se déclenche ou si vous constatez que le concentrateur d'oxygène ne fonctionne pas correctement, reportez-vous à la section dépannage figurant dans ce manuel. Si vous ne parvenez pas à résoudre le problème, consultez votre fournisseur agréé.

**MISE EN GARDE** : si l'alarme sonore est faible ou inaudible, consultez immédiatement le fournisseur de l'appareil.

**MISE EN GARDE** : si la tubulure du flacon de l'humidificateur n'est pas correctement raccordée au raccord du flacon de l'humidificateur ou à la sortie d'oxygène, une fuite d'oxygène peut se produire.

**MISE EN GARDE** : normalement, il n'est pas nécessaire de régler le débitmètre sur votre appareil. Si vous tournez le bouton de réglage du débitmètre dans le sens des aiguilles d'une montre, vous réduirez et risquez de couper de débit d'oxygène produit par votre appareil. Pour votre confort, le débitmètre est marqué par incréments de 1/2 l/min. Pour les appareils équipés de l'option de débitmètre de 2 l/min, le débitmètre est marqué par incréments de 1/8 l/min pour les réglages de débit jusqu'à 2 l/min.

Remarque : la canule ne doit pas être pliée et peut être utilisée pour une longueur totale de 7,6 m (25 pieds) max.

Vérifiez que la canule est entièrement insérée et convenablement positionnée. Vous devriez entendre ou sentir le flux d'oxygène vers les branches de la canule nasale. Si l'oxygène semble ne pas circuler, vérifiez d'abord que la bille du débitmètre indique un débit. Puis, mettez le bout de la canule dans un verre d'eau ; si des bulles sortent de la canule, de l'oxygène circule. En l'absence de bulles, consultez la section dépannage de ce manuel.

Remarque : pour une utilisation correcte de la canule, reportez-vous toujours aux instructions du fabricant. Remplacez la canule jetable conformément aux recommandations du fabricant de la canule ou du fournisseur de l'équipement. D'autres fournitures sont disponibles auprès de votre fournisseur.

Remarque : le concentrateur d'oxygène VisionAire doit fonctionner pendant au moins cinq minutes à 2 l/min avant d'utiliser l'appareil.

Le VisionAire peut être utilisé par deux utilisateurs, tant que le débit combiné est d'au moins 2 l/min et ne dépasse pas le débit maximal du concentrateur.

À l'attention du fournisseur de l'équipement : les accessoires d'administration d'oxygène recommandés avec le concentrateur d'oxygène VisionAire sont les suivants :

- Flaçon de l'humidificateur : Réf. HU003-1
- Canule nasale et tubulure de 2,1 mètres (7 pieds) de long (6 l/min max) : Réf. CU002-1

Remarque : le fabricant ne recommande pas de stériliser cet équipement.

Remarque : en cas de longue période d'inutilisation, l'appareil doit fonctionner plusieurs minutes avant que l'alarme de panne d'alimentation ne puisse s'activer.

Remarque : le concentrateur libère de l'air chaud par le bas de l'appareil, ce qui peut décolorer de façon permanente les planchers sensibles à la température comme le vinyle. Le concentrateur ne doit pas être utilisé sur des planchers sujets aux taches de chaleur. Le fabricant décline toute responsabilité en cas de décoloration des planchers.

Remarque : suivez toutes les instructions du fabricant afin d'éviter l'annulation de la garantie.

Remarque : ne tentez pas de réaliser des opérations de maintenance autres que les solutions de dépannage détaillées dans ce manuel.

Remarque : les équipements portables et mobiles de communication par radiofréquences (RF) peuvent affecter le fonctionnement des équipements médicaux électriques.

Remarque : l'utilisation du concentrateur d'oxygène ne risque en aucun cas d'épuiser tout l'oxygène de la pièce.

Remarque : Pour le fournisseur d'équipement: Les accessoires d'administration d'oxygène suivants sont recommandés pour une utilisation avec le VisionAire:

- Canule nasale: référence CAIRE CU002-1
- Tuyau adaptateur pour humidificateur: référence CAIRE 20843882
- Bouteille d'humidificateur: référence CAIRE HU003-1
- Coupe-feu: référence CAIRE 20628668

Un coupe-feu est requis pour une utilisation avec n'importe quelle canule.

• CAIRE propose un coupe-feu destiné à être utilisé avec le concentrateur d'oxygène. Le coupe-feu est un fusible thermique pour arrêter le flux de gaz dans le cas où la canule en aval ou le tube d'oxygène est allumé et brûle jusqu'au coupe-feu. Il est placé en ligne avec la canule nasale ou la tubulure d'oxygène entre le patient et la sortie d'oxygène du VISIONAIRE. Pour une utilisation correcte du coupe-feu, reportez-vous toujours aux instructions du fabricant (incluses avec chaque kit coupe-feu).

- Des informations supplémentaires sur les accessoires recommandés sont disponibles en ligne sur [www.caireinc.com](http://www.caireinc.com).



**AVERTISSEMENT : CONSERVER HORS DE PORTÉE DES ENFANTS JUSQU'À SONT INSTALLATION.**

**AVERTISSEMENT : CE PRODUIT RISQUE DE VOUS EXPOSER À DES PRODUITS CHIMIQUES INCLUANT LE NICKEL, QUI EST RECONNU COMME ÉTANT CANCÉRIGÈNE PAR L'ÉTAT DE CALIFORNIE. POUR PLUS D'INFORMATIONS, ALLEZ À L'ADRESSE [WWW.P65WARNINGS.CA.GOV](http://WWW.P65WARNINGS.CA.GOV).**

**AVERTISSEMENT: EN CAS D'INCIDENT GRAVE SURVENANT AVEC CET APPAREIL, L'UTILISATEUR DOIT IMMÉDIATEMENT SIGNALER L'INCIDENT AU FOURNISSEUR ET / OU AU FABRICANT. UN INCIDENT GRAVE EST DÉFINI COMME UNE BLESSURE, LA MORT OU LA POSSIBILITÉ DE CAUSER DES BLESSURES OU LA MORT EN CAS DE RÉAPPARITION DE L'INCIDENT. L'UTILISATEUR PEUT ÉGALEMENT SIGNALER L'INCIDENT À L'AUTORITÉ COMPÉTENTE DU PAYS OÙ L'INCIDENT S'EST PRODUIT.**

## Caractéristiques techniques

	VisionAire 5
Pression de sortie	9 psig Max
Débits*	1 l/min – 5 l/min ±10 % du réglage indiqué, ou 200 mL, selon la valeur la plus élevée*
Dimensions	35,8 cm L x 29,2 cm D x 52,8 cm H (14,1 po L x 11,5 po D x 20,8 cm H)
Poids	13,6 kg (30 livres)
Niveau de pression acoustiqu**	39,53 dB(A) ± 0,41 dB(A) @ 3 LPM
Consommation	290 W
Concentration en O2	90% (5.5% to / -3%)
Exigences électriques	115 V CA / 60 Hz, 3,0 A 230 V CA / 50 Hz, 1,5 A 230 V CA / 60 Hz, 1,5 A
Conditions de fonctionnement*	5–40 °C (41–104 °F) à des altitudes jusqu'à 3 048 m (10 000 pieds) au-dessus du niveau de la mer. 15–90% d'humidité (sans condensation)
Altitude	-381 à 3048 m (-1250–10,000 ft) (testé à 700–1060 hPa)
Conditions de stockage	-25–70 °C (-13–158 °F)

\* À une plage de pression atmosphérique de 700 hPa à 1060 hPa et une température de 21 °C (70 °F)

\*\* Niveau sonore mesuré selon la méthode d'essai Nr. 14-1 10/2018 MDS-Hi.

La durée de vie estimée de l'appareil est d'au moins cinq ans.

La maintenance est la responsabilité du fournisseur et sera suivie par le fournisseur.



**AVERTISSEMENT : L'UTILISATION DE CET APPAREIL À UNE ALTITUDE, UNE TEMPÉRATURE OU UNE HUMIDITÉ RELATIVE DÉPASSANT LES VALEURS INDIQUÉES DANS CE MANUEL PEUT NUIRE AU DÉBIT ET À LA CONCENTRATION D'OXYGÈNE, ET DONC À LA QUALITÉ DE LA THÉRAPIE.**

**AVERTISSEMENT: L'UTILISATION D'UN DISPOSITIF HORS DES CONDITIONS D'EXPLOITATION SPÉCIFIÉES DEVRAIT INFLUENCER DE FAÇON ADÉQUATE LE DÉBIT ET LE POURCENTAGE D'OXYGÈNE ET, PAR CONSÉQUENT, LA QUALITÉ DU TRAITEMENT.**

## Instructions d'utilisation

Lisez les informations suivantes avant d'utiliser votre concentrateur d'oxygène.

Remarque : le concentrateur libère de l'air chaud par le bas de l'appareil, ce qui peut décolorer de façon permanente les planchers sensibles à la température comme le vinyle. Le concentrateur ne doit pas être utilisé sur des planchers sujets aux taches de chaleur. Le fabricant décline toute responsabilité en cas de décoloration des planchers.

### Flacon de l'humidificateur (en option)

Si une humidification est nécessaire pour votre oxygénothérapie, suivez les étapes suivantes chaque fois que vous remplissez ou nettoyez l'humidificateur, qui peut avoir été initialement installé pour votre utilisation.

1. Retirez le flacon de l'humidificateur de son logement.
2. Ouvrez le flacon de l'humidificateur. Si vous avez un flacon pré-rempli, passez cette étape. Passez à l'étape 5.
3. Remplissez le flacon de l'humidificateur avec de l'eau tiède ou froide (de l'eau distillée de préférence) jusqu'à la ligne de remplissage indiquée sur la bouteille. **NE PAS TROP REMPLIR.**
4. Rebranchez le capot supérieur au flacon de l'humidificateur.
5. Placez le flacon de l'humidificateur dans son logement à l'arrière du concentrateur et raccordez la tubulure du flacon de l'humidificateur à la sortie d'oxygène et au raccord du flacon de l'humidificateur.



**MISE EN GARDE : si la tubulure du flacon de l'humidificateur n'est pas correctement raccordée au raccord du flacon de l'humidificateur ou à la sortie d'oxygène, une fuite d'oxygène peut se produire.**

### Raccord de la canule

Raccordez la tubulure et la canule à la sortie d'oxygène de l'appareil, ou à la sortie d'oxygène de l'humidificateur en option.

Remarque : La canule ne doit pas être pliée et peut être utilisée pour une longueur totale de 15.2 m (50 pieds) max.

Vérifiez que la canule est entièrement insérée et convenablement positionnée. Vous devriez entendre ou sentir le flux d'oxygène vers les branches de la canule nasale. Si l'oxygène semble ne pas circuler, vérifiez d'abord que la bille du débitmètre indique un débit. Puis, mettez le bout de la canule dans un verre d'eau ; si des bulles sortent de la canule, de l'oxygène circule. En l'absence de bulles, consultez la section dépannage de ce manuel.

Pour une utilisation correcte de la canule, reportez-vous toujours aux instructions du fabricant. Remplacez la canule jetable conformément aux recommandations du fabricant de la canule ou du fournisseur de l'équipement. D'autres fournitures sont disponibles auprès de votre fournisseur.

### Démarrage du concentrateur



**AVERTISSEMENT : DES INDICATIONS « INTERDICTION DE FUMER - UTILISATION D'OXYGÈNE » DOIVENT ÊTRE AFFICHÉES DE FAÇON BIEN VISIBLE À VOTRE DOMICILE OU DANS TOUT LIEU OÙ DE L'OXYGÈNE EST UTILISÉ. LES UTILISATEURS ET LE PERSONNEL SOIGNANT DOIVENT ÊTRE INFORMÉS DES DANGERS LIÉS AU FAIT DE FUMER EN PRÉSENCE OU PENDANT L'UTILISATION D'OXYGÈNE MÉDICAL.**

**AVERTISSEMENT : N'UTILISEZ PAS DE RALLONGE ÉLECTRIQUE AVEC CET APPAREIL ET VEILLEZ À NE PAS BRANCHER UN TROP GRAND NOMBRE D'APPAREILS SUR LA MÊME PRISE SECTEUR. L'UTILISATION D'UNE RALLONGE RISQUE D'AFFECTER LES PERFORMANCES DE L'APPAREIL. DE PLUS, SI VOUS EFFECTUEZ TROP DE BRANCHEMENTS SUR UNE MÊME PRISE, VOUS RISQUEZ DE PROVOQUER UNE SURCHARGE DU TABLEAU ÉLECTRIQUE ET DE DÉCLANCHER LE DISJONCTEUR OU DE PROVOQUER UN INCENDIE SI CELUI-CI NE FONCTIONNE PAS.**



**MISE EN GARDE :** Placez l'appareil à l'écart des rideaux, des draperies, des bouches de chaleur chaud et des chauffages. Assurez-vous que l'appareil est posé sur une surface plane et que tous les côtés sont à au moins 30 cm (1 pied) d'un mur ou de tout autre obstacle. Ne mettez pas l'appareil dans un espace confiné. Choisissez un emplacement sans poussière ni fumée et à l'abri de la lumière du soleil directe. N'utilisez pas l'appareil à l'extérieur à moins que l'appareil soit branché à une prise protégée par un disjoncteur différentiel de fuite à la terre (DDFT).

**MISE EN GARDE :** n'utilisez pas cet appareil dans un espace fermé ou confiné offrant une ventilation potentiellement insuffisante. Ceci pourrait provoquer une surchauffe de l'appareil et une dégradation de ses performances.

**MISE EN GARDE :** ne laissez pas les orifices d'admission et d'évacuation de l'air s'obstruer. **VEILLEZ À NE PAS faire tomber ou insérer des objets dans les ouvertures de l'appareil. Cela peut provoquer une**

**MISE EN GARDE :** surchauffe du concentrateur d'oxygène et une diminution des performances.

1. Placez l'appareil près de la prise secteur dans la pièce où vous passez le plus de temps.
2. Insérez la fiche du cordon d'alimentation dans la prise secteur.
3. Mettez l'interrupteur d'alimentation I/O sur « I » pour allumer l'appareil. Une alarme sonore se fera entendre très clairement pendant environ 1 secondes.
4. Le témoin de faible concentration en oxygène reste allumé pendant quelques minutes et jusqu'à ce que la concentration en oxygène atteigne les exigences minimales de concentration, (uniquement pour les appareils équipés d'un moniteur d'oxygène)
5. Pour régler le débit d'oxygène d'appoint, tournez le bouton de réglage du débitmètre vers la gauche ou la droite jusqu'à ce que la bille à l'intérieur du débitmètre se centre sur le numéro de ligne de débit prescrit par votre médecin. Pour voir le débitmètre sous le bon angle, notez que la ligne arrière et la ligne avant avec le numéro doivent sembler ne faire qu'une ligne.
6. Le concentrateur est maintenant prêt à être utilisé.



**MISE EN GARDE :** le fabricant recommande de disposer d'une autre source d'alimentation en oxygène en cas de coupure de courant, de déclenchement d'alarme de l'appareil ou de panne mécanique. Consultez votre médecin ou votre fournisseur agréé au sujet du type de système de réserve à utiliser.

**MISE EN GARDE :** il est très important de sélectionner le débit d'oxygène qui vous a été prescrit. Ne modifiez pas le réglage de débit sans y avoir été invité par un médecin.

**MISE EN GARDE :** le concentrateur d'oxygène peut être utilisé pendant le sommeil du patient sous la recommandation d'un clinicien qualifié

**MISE EN GARDE :** assurez-vous d'utiliser le concentrateur en position verticale.

Remarque : vous obtiendrez une concentration optimale en oxygène dans les 10 minutes après allumage de l'appareil (90 % de la concentration est obtenue après environ 5 minutes).

Normalement, il n'est pas nécessaire de régler le débitmètre sur votre appareil. Si vous tournez le bouton de réglage du débitmètre dans le sens des aiguilles d'une montre, vous réduirez et risquez de couper de débit d'oxygène produit par votre appareil.

### Arrêt du concentrateur

Mettez l'interrupteur d'alimentation I/O sur « 0 » pour arrêter l'appareil.

### Boîtier



**AVERTISSEMENT : RISQUE DE CHOC ÉLECTRIQUE. ARRÊTEZ L'APPAREIL ET DÉBRANCHEZ LE CORDON D'ALIMENTATION DE LA PRISE ÉLECTRIQUE AVANT DE NETTOYER L'APPAREIL AFIN D'ÉVITER TOUT CHOC ÉLECTRIQUE ACCIDENTEL OU RISQUE DE BRÛLURE. SEUL LE FOURNISSEUR DE L'APPAREIL OU UN TECHNICIEN QUALIFIÉ EST HABILITÉ À RETIRER LES CAPOTS OU RÉPARER L'APPAREIL.**

**AVERTISSEMENT : PRENEZ TOUTES LES PRÉCAUTIONS NÉCESSAIRES POUR ÉVITER DE MOUILLER LE CONCENTRATEUR D'OXYGÈNE ET ASSUREZ-VOUS QU'AUCUN LIQUIDE NE PUISSE PÉNÉTRER À L'INTÉRIEUR DE L'APPAREIL, AFIN D'ÉVITER TOUT DYSFONCTIONNEMENT OU ARRÊT DE CELUI-CI, AINSI QU'UN RISQUE ACCRU DE CHOC ÉLECTRIQUE OU DE BRÛLURE.**

**AVERTISSEMENT : VEILLENZ À NE PAS UTILISER D'HUILE, DE GRAISSE, DE PRODUITS À BASE DE PÉTROLE OU D'AUTRES SUBSTANCES INFLAMMABLES AVEC LES ACCESSOIRES DE TRANSPORT D'OXYGÈNE OU AVEC LE CONCENTRATEUR D'OXYGÈNE. L'OXYGÈNE ACCÉLÈRE LA COMBUSTION DES SUBSTANCES INFLAMMABLES.**

**AVERTISSEMENT : SEULES DES LOTIONS ET DES CRÈMES À BASE D'EAU ET COMPATIBLES AVEC LA PRÉSENCE D'OXYGÈNE DOIVENT ÊTRE UTILISÉES AVANT ET PENDANT LA THÉRAPIE. N'UTILISEZ JAMAIS DE LOTIONS OU CRÈMES À BASE DE PÉTROLE OU D'HUILE POUR ÉVITER TOUT RISQUE D'INCENDIE OU DE BRÛLURES.**

**AVERTISSEMENT : VEILLENZ À NE PAS UTILISER DE LIQUIDE DIRECTEMENT SUR L'APPAREIL. LES AGENTS CHIMIQUES À ÉVITER INCLUENT DE FAÇON NON EXHAUSTIVE : LES PRODUITS ALCOOLISÉS ET À BASE D'ALCOOL, LES PRODUITS À BASE DE CHLORE CONCENTRÉ (CHLORURE D'ÉTHYLÈNE) ET LES PRODUITS À BASE D'HUILE (PINE-SOL®, LESTOIL®). CES PRODUITS NE DOIVENT PAS ÊTRE UTILISÉS POUR NETTOYER LES PARTIES EN PLASTIQUE DU CONCENTRATEUR D'OXYGÈNE AU RISQUE DE LES ENDOMMAGER. NETTOYEZ LE BOÎTIER, LE PANNEAU DE COMMANDE ET LE CORDON D'ALIMENTATION UNIQUEMENT À L'AIDE D'UN DÉTERGENT DOUX APPLIQUÉ AU MOYEN D'UN CHIFFON OU D'UNE ÉPONGE LÉGÈREMENT HUMIDE, PUIS ESSUYEZ TOUTES LES SURFACES POUR LES SÉCHER. NE LAISSEZ AUCUN LIQUIDE PÉNÉTRER À L'INTÉRIEUR DE L'APPAREIL.**

**AVERTISSEMENT : NETTOYEZ LE BOÎTIER, LE PANNEAU DE COMMANDE ET LE CORDON D'ALIMENTATION UNIQUEMENT AVEC UN CHIFFON OU UNE ÉPONGE HUMIDE (PAS MOUILLÉE) IMBIBÉE D'UN PRODUIT DÉSINFECTANT, PUIS ESSUYEZ TOUTES LES SURFACES. NE LAISSEZ AUCUN LIQUIDE PÉNÉTRER À L'INTÉRIEUR DU CONCENTRATEUR. FAITES PARTICULIÈREMENT ATTENTION À LA SORTIE D'OXYGÈNE DESTINÉE AU RACCORD DE LA CANULE, AFIN QU'ELLE NE CONTIENNE NI POUSSIÈRE, NI EAU, NI PARTICULES.**

Remarque : pour une utilisation correcte de la canule, reportez-vous toujours aux instructions du fabricant. Remplacez la canule jetable conformément aux recommandations du fabricant de la canule ou du fournisseur de l'équipement. D'autres fournitures sont disponibles auprès de votre fournisseur.

Remarque : le fabricant ne recommande pas de stériliser cet équipement.



Utilisez un désinfectant avec un chiffon ou une éponge humide pour nettoyer l'extérieur du concentrateur, puis essuyez toutes les surfaces pour les sécher. NE laissez AUCUN liquide pénétrer à l'intérieur de l'appareil. Le boîtier de l'appareil doit être nettoyé au minimum entre chaque utilisateur.

### Flacon de l'humidificateur (en option) :

- Vérifiez quotidiennement le niveau d'eau et ajoutez de l'eau au besoin.
- Pour nettoyer et désinfecter l'humidificateur, suivez les instructions du fournisseur de l'appareil, ou les instructions fournies avec le flacon de l'humidificateur.

## Conditions d'alarme

Toutes les alarmes sont des alarmes de faible priorité.

Alarme	Message	Action
Dysfonctionnement général : témoin jaune  et alarme sonore intermittente	pression élevée dans le réservoir de produit OU faible pression du réservoir de produit OU température élevée de l'appareil	Assurez-vous que le débitmètre est ouvert au débit minimum ou au-dessus. Assurez-vous que la canule n'est pas pliée ou obstruée. Retirez tous les appareils connectés en aval de la sortie de l'appareil. Assurez-vous d'avoir au moins 300 mm (12 po) de dégagement de tous les côtés et que les admissions ne sont pas obstruées. Assurez-vous que le filtre à particules brutes d'admission est propre et dégagé. Assurez-vous que l'appareil est dans la plage de température de fonctionnement. Si le problème persiste, contactez le fournisseur de l'appareil pour réparation.
Moniteur d'oxygène : témoin jaune  et alarme sonore intermittente	Concentration faible en oxygène	Contactez le fournisseur de l'appareil pour réparation.
Panne d'alimentation : témoin jaune  et alarme sonore intermittente	panne d'alimentation	Assurez-vous que l'appareil est branché sur une prise secteur connue pour être en bon état de marche. Assurez-vous que l'interrupteur du disjoncteur est enfoncé. Si le problème persiste, contactez le fournisseur de l'appareil pour réparation.

## Dépannage

Si votre concentrateur en oxygène VisionAire ne fonctionne pas correctement, consultez le tableau dans les pages suivantes pour les causes possibles et les solutions, et si besoin, consultez le fournisseur de l'appareil.

Si vous ne parvenez pas à faire fonctionner l'appareil, raccordez votre canule nasale, votre masque, ou tout autre accessoire à une réserve d'oxygène d'appoint.

Remarque : ne tentez pas de réaliser des opérations de maintenance autres que les solutions de dépannage détaillées dans ce manuel. La maintenance est la responsabilité du fournisseur et sera suivie par le fournisseur.

Remarque : suivez toutes les instructions du fabricant afin d'éviter l'annulation de la garantie.

Remarque : en cas de longue période d'inutilisation, l'appareil doit fonctionner pendant au moins 15 minutes avant que l'alarme de panne d'alimentation ne puisse s'activer.

Problème	Cause probable	Solution
L'appareil ne fonctionne pas. Une panne d'alimentation déclenche une alarme sonore.	Le cordon d'alimentation n'est pas raccordé à la prise secteur.	Vérifiez que le cordon d'alimentation est correctement branché sur la prise secteur.
	Prise secteur non alimentée.	Vérifiez la source d'alimentation, l'interrupteur mural, le fusible, ou le disjoncteur de la maison.
	Le disjoncteur du concentrateur d'oxygène est activé.	Appuyez sur le bouton de réinitialisation du disjoncteur (sans le maintenir) à l'avant de l'appareil.  Si le disjoncteur se déclenche de nouveau ou l'alarme continue de se faire entendre après l'allumage de l'appareil, contactez le fournisseur de l'appareil.
Débit d'oxygène limité.	Flacon de l'humidificateur sale ou obstrué.	Retirez le flacon de l'humidificateur de la sortie d'oxygène. Si le débit revient, nettoyez ou remplacez le flacon de l'humidificateur.
	Canule nasale, masque, cathéter, et/ou tube de distribution d'oxygène ou autre accessoire défectueux.	Retirez et vérifiez les accessoires à la recherche de plis ou d'obstructions. Réparez si nécessaire.
	Tubulure de la canule desserrée.	Vérifiez le raccordement de la tubulure de la canule au niveau du panneau de commande.
De la condensation s'accumule dans la tubulure d'oxygène lorsque vous utilisez le flacon de l'humidificateur.	Appareil mal ventilé. Température de fonctionnement élevée.	Assurez-vous que l'appareil est à l'écart des rideaux, des draperies, des registres d'air chaud, des chauffages et des cheminées. Assurez-vous que tous les côtés de l'appareil sont à au moins 30,5 cm (12 pouces) d'un mur ou de tout autre obstacle. Ne mettez pas l'appareil dans un espace confiné.  Remplissez le flacon de l'humidificateur avec de l'eau FROIDE.  NE PAS TROP REMPLIR. Laissez la tubulure d'oxygène sécher, ou remplacez-la.
Une alarme intermittente se fait entendre.	Consultez la section « Dispositifs de sécurité » pour une description des témoins sonores.	Mettez l'interrupteur d'alimentation I/O sur 0, utilisez votre réserve d'oxygène et consultez immédiatement le fournisseur de l'appareil.



Problème	Cause probable	Solution
Le témoin du moniteur d'oxygène reste allumé (jaune).	La concentration en oxygène est $\leq 82\%$ .	Mettez l'interrupteur d'alimentation I/O sur 0, utilisez votre réserve d'oxygène (le cas échéant) et consultez immédiatement le fournisseur de l'appareil.
Tous les autres problèmes.		Mettez l'interrupteur d'alimentation I/O sur 0, utilisez votre réserve d'oxygène et consultez immédiatement le fournisseur de l'appareil.

## Accessoires

Afin de garantir des performances et une sécurité optimales, utilisez uniquement les accessoires ci-dessous fournis par CAIRE par le biais de votre fournisseur d'oxygène. L'utilisation de produits différents pourrait nuire aux performances et/ou à la sécurité du concentrateur.

Tubulure d'oxygène, 7,6 m (25 pieds)	Référence – CU004-3
Connecteur de la tubulure/canule	Référence – CU009-1

Remarque : si elles sont reprises ci-dessus, des options supplémentaires peuvent être disponibles pour les cordons d'alimentation spécifiques aux pays. Contactez CAIRE ou votre fournisseur d'oxygène si vous souhaitez commander d'autres accessoires.

Accessoires standard de la famille VisionAire	
Flacon de l'humidificateur (6–15 LPM)	Référence – HU003-1
Canule, 7,6 m (25 pieds) (6 l/min max)	Référence – CU002-4
Tubulure du flacon de l'humidificateur	Référence – TU255-1
Raccord du flacon de l'humidificateur	Référence – F0655-1

## Test CEM

L'appareil médical doit faire l'objet de précautions particulières concernant la compatibilité électromagnétique (CEM) et doit être installé et mis en service conformément aux informations CEM fournies dans cette section.

### Directives et déclaration du fabricant - Émissions électromagnétiques

Le système VisionAire est prévu pour une utilisation dans les environnements électromagnétiques spécifiés ci-dessous. Le client ou l'utilisateur du système VisionAire doit s'assurer que celui-ci est utilisé dans un environnement de ce type.

Test d'émissions	Conformité	Environnement électromagnétique - Directives
Émissions RF CISPR 11	Groupe 1	Le système VisionAire utilise de l'énergie RF uniquement pour son fonctionnement interne. Par conséquent, ses émissions RF sont très faibles et ne sont pas susceptibles de provoquer des interférences avec des équipements électroniques situés à proximité.  Le système VisionAire convient à une utilisation dans tous les établissements, y compris les habitations et les établissements directement connectés au réseau d'alimentation public basse tension qui alimente les bâtiments à usage d'habitation.
Émissions RF CISPR 11	Classe B	
Émissions de courant harmonique CEI 61000-3-2	Conforme	
Fluctuations de tension/ papillotement CEI 61000-3-3	Conforme	

### Distances de séparation recommandées entre les équipements de communication RF mobiles et portables et les appareils VisionAire

Le VisionAire est prévu pour une utilisation dans un environnement dans lequel les perturbations dues aux radiofréquences rayonnées sont contrôlées. Le client ou l'utilisateur du système VisionAire peut prévenir les perturbations électromagnétiques en respectant les distances minimum recommandées ci-dessous pour la séparation entre les équipements de communication RF portables et mobiles (émetteurs) et l'appareil VisionAire, en fonction de la puissance maximum de sortie de l'équipement de communication.

Puissance nominale de sortie maximum de l'émetteur  W	Distance de séparation en fonction de la fréquence de l'émetteur m		
	de 150 kHz à 80 MHz $d = 1,2\sqrt{P}$	de 80 MHz à 800 MHz $d = 1,2\sqrt{P}$	de 800 MHz à 2,5 GHz $d = 1,2\sqrt{P}$
	0,01	0,12	0,12
0,1	0,38	0,38	0,73
1	1,2	1,2	2,3
10	3,8	3,8	7,3
100	12	12	23

Pour les émetteurs avec une puissance nominale de sortie maximum ne figurant pas dans le tableau ci-dessus, la distance de séparation recommandée  $d$  en mètres (m) peut être déterminée à l'aide de l'équation applicable à la fréquence de l'émetteur, où  $P$  correspond à la puissance nominale de sortie maximum de l'émetteur en watts (W), indiquée par le fabricant de l'émetteur.

REMARQUE 1 : à 80 MHz et 800 MHz, la distance de séparation correspondant à la plage de fréquences supérieure s'applique.

REMARQUE 2 : il est possible que ces directives ne s'appliquent pas à toutes les situations. La propagation électromagnétique dépend des phénomènes d'absorption et de réflexion induits par les structures, les objets et les personnes.

**Directives et déclaration du fabricant - Immunité électromagnétique**

Le système VisionAire est prévu pour une utilisation dans les environnements électromagnétiques spécifiés ci-dessous. Le client ou l'utilisateur du système VisionAire doit s'assurer que celui-ci est utilisé dans un environnement de ce type.

Test d'immunité	Niveau de test CEI 60601	Niveau de conformité	Environnement électromagnétique - Directives
Environnement électromagnétique - Directives CEI 61000-4-2	Contact $\pm 6$ kV Air $\pm 8$ kV	Contact $\pm 6$ kV Air $\pm 8$ kV	Les sols doivent être en bois, en ciment ou carrelés. Si les sols sont revêtus d'un matériau synthétique, le taux d'humidité relative doit être d'au moins 30 %.
Transitoires électriques rapides/ Salves CEI 61000-4-4	$\pm 2$ kV pour les lignes d'alimentation  $\pm 1$ kV pour les lignes d'entrée/sortie	$\pm 2$ kV pour les lignes d'alimentation  S/O	La qualité de l'alimentation secteur doit être celle d'un environnement commercial ou médical standard.
Surtension CEI 61000-4-5	$\pm 1$ kV entre fils de ligne  $\pm 2$ kV entre un fil et la terre	$\pm 1$ kV entre fils de ligne  $\pm 2$ kV entre un fil et la terre	La qualité de l'alimentation secteur doit être celle d'un environnement commercial ou médical standard.
Creux de tension, coupures brèves et variations de tension sur les circuits d'alimentation électrique CEI 61000-4-11	$< 5\% U_T$ (baisse $> 95\%$ en $U_T$ ) pendant 0,5 cycle  $40\% U_T$ (baisse de $60\%$ en $U_T$ ) pendant 5 cycles  $70\% U_T$ (baisse de $30\%$ en $U_T$ ) pendant 25 cycles  $< 5\% U_T$ (baisse $> 95\%$ en $U_T$ ) pendant 5 s	$< 5\% U_T$ (baisse $> 95\%$ en $U_T$ ) pendant 0,5 cycle  $40\% U_T$ (baisse de $60\%$ en $U_T$ ) pendant 5 cycles  $70\% U_T$ (baisse de $30\%$ en $U_T$ ) pendant 25 cycles  $< 5\% U_T$ (baisse $> 95\%$ en $U_T$ ) pendant 5 s	La qualité de l'alimentation secteur doit être celle d'un environnement commercial ou médical standard. Si l'utilisateur du système VisionAire nécessite un fonctionnement continu de l'appareil en cas de coupure de courant, il est recommandé d'utiliser le système VisionAire avec une alimentation sans interruption (UPS).
Champ magnétique à la fréquence du réseau CEI 61000-4-8	3 A/m	3 A/m	Les champs magnétiques à la fréquence du réseau doivent correspondre à ceux d'un environnement commercial ou médical standard.

REMARQUE :  $U_T$  correspond à la tension secteur CA avant l'application du niveau de test.

## Directives et déclaration du fabricant - Immunité électromagnétique

Le système VisionAire est prévu pour une utilisation dans les environnements électromagnétiques spécifiés ci-dessous. Le client ou l'utilisateur du système VisionAire doit s'assurer que celui-ci est utilisé dans un environnement de ce type.

Test d'immunité	Niveau de test CEI 60601	Niveau de conformité	Environnement électromagnétique - Directives
RF conduites CEI 61000-4-6	3 Vrms 150 kHz à 80 MHz	3 Vrms	<p>Les équipements de communication RF portables et mobiles ne doivent pas être utilisés à proximité des composants de l'équipement VisionAire, y compris les câbles, à une distance inférieure à la distance de séparation recommandée calculée sur la base de l'équation applicable à la fréquence de l'émetteur.</p> <p>Distance de séparation recommandée</p> $d = 1,2\sqrt{P}$ <p><math>d = 1,2\sqrt{P} = 80 \text{ MHz à } 800 \text{ MHz}</math></p> <p><math>d = 1,2\sqrt{P} = 800 \text{ MHz à } 2,5 \text{ GHz}</math></p> <p>où <math>P</math> correspond à la puissance nominale de sortie maximum de l'émetteur en watts (<math>W</math>), indiquée par le fabricant de l'émetteur, et <math>d</math> correspond à la distance de séparation recommandée en mètres (m).</p> <p>L'intensité des champs émis par des émetteurs RF fixes, déterminée par l'étude électromagnétique d'un site <sup>a</sup>, doit être inférieure au niveau de conformité pour chaque plage de fréquences <sup>b</sup>.</p> <p>Des interférences peuvent se produire à proximité des équipements portant le symbole suivant :</p> 
RF rayonnées CEI 61000-4-3	3 V/m 80 MHz à 2,5 GHz	3 V/m	

REMARQUE 1 : à 80 MHz et 800 MHz, la plage de fréquences supérieure s'applique.

REMARQUE 2 : il est possible que ces directives ne s'appliquent pas à toutes les situations. La propagation électromagnétique dépend des phénomènes d'absorption et de réflexion induits par les structures, les objets et les personnes.

<sup>a</sup> L'intensité des champs produits par des émetteurs fixes, tels que les stations de base pour les radiotéléphones (cellulaires/sans fil) et les radios mobiles, les radios amateurs, les radios AM et FM et la télévision ne peut pas être prédite théoriquement avec précision. Pour évaluer l'environnement électromagnétique dû aux émetteurs RF fixes, une étude électromagnétique du site doit être envisagée. Si l'intensité du champ, mesurée à l'emplacement où le système VisionAire est utilisé, dépasse le niveau de conformité RF applicable indiqué ci-dessus, il conviendra de s'assurer du bon fonctionnement du système VisionAire dans un tel environnement. En cas d'anomalie, il pourra être nécessaire de réaliser des mesures supplémentaires, par exemple en modifiant l'orientation ou la position du système VisionAire.

<sup>b</sup> Sur la plage de fréquences de 150 kHz à 80 MHz, l'intensité des champs doit être inférieure à 3 V/m.

## Mode d'élimination

### Élimination des déchets

Tous les déchets relatifs au concentrateur d'oxygène VisionAire de CAIRE doivent être éliminés selon les manières appropriées indiquées par les autorités locales

### Élimination de l'appareil

Afin de préserver l'environnement, le concentrateur doit être éliminé selon les manières appropriées indiquées par les autorités locales

## Classification

Type de protection contre les chocs électriques :  
 Classe II La protection contre les chocs électriques est assurée par une double isolation. Il n'est pas nécessaire d'effectuer une mise à la terre de protection ou de se fier aux conditions d'installation.

Degré de protection contre les chocs électriques :  
 Type BF Équipement assurant un degré particulier de protection contre les chocs électriques concernant :  
 1) le courant de fuite autorisé ;  
 2) la fiabilité de la mise à la terre de protection (le cas échéant).  
 Non destiné aux utilisations cardiaques directes.

Degré de protection contre la pénétration nocive de l'eau :  
 Équipement protégé contre les gouttes d'eau - IP21  
 Protection contre la pénétration de corps solides étrangers mesurant au moins 12,5 mm de diamètre et protection contre la pénétration de gouttes d'eau tombant à la verticale.

Mode autorisé de nettoyage et de prévention des infections :  
 Veuillez consulter la section Maintenance dans les manuels de réparation VisionAire.

Degré de sécurité d'utilisation en présence de gaz anesthésiques inflammables :  
 Appareil non adapté à ce type d'application.

Mode de fonctionnement :  
 Fonctionnement en continu.

Remarque : pour une utilisation correcte de la canule, reportez-vous toujours aux instructions du fabricant. Remplacez la canule jetable conformément aux recommandations du fabricant de la canule ou du fournisseur de l'équipement. D'autres fournitures sont disponibles auprès de votre fournisseur.

Remarque : le fabricant ne recommande pas de stériliser cet équipement.





CAIRE et CAIRE Inc. sont des marques déposées de CAIRE Inc. Veuillez visiter notre site Web ci-dessous pour obtenir une liste complète des marques de commerce.  
 Marques : [www.caireinc.com/corporate/trademarks](http://www.caireinc.com/corporate/trademarks).

Copyright © 2022 CAIRE Inc. CAIRE Inc. se réserve le droit d'interrompre la commercialisation de ses produits ou de modifier les tarifs, les matériaux, les équipements, les niveaux de qualité, les descriptions, les caractéristiques et/ou les processus de ses produits, et ce à tout moment, sans avertissement préalable et sans aucune autre obligation ni conséquence. Nous nous réservons tous les droits non expressément stipulés dans le présent document, selon les conditions applicables.

## Steuerungselemente und Systemstatusanzeigen

<b>ISO 7000</b>	
	Lesen Sie vor der Verwendung diese Bedienungsanleitung. Reg.-Nr. 1641
	Vor Regen schützen, trocken aufbewahren. Reg.-Nr. 0626
	Stapelgrenze (Zahl). Reg. # 2403
	Name und Adresse des Herstellers. Reg.-Nr. 3082
	Herstellungsland und -datum. Das „CC“ kennzeichnet den aus zwei Buchstaben bestehenden Ländercode des Herstellungslandes. Das Herstellungsdatum hat das Format JJJJ-MM-TT. Reg.-Nr. # 6049
	Vorsicht, Begleitdokumente beachten. Reg.-Nr. 0434A
	Katalognummer. Reg.-Nr. 2493
	Seriennummer. Reg.-Nr. 2498
	Lager- oder Betriebstemperaturbereich. Reg.-Nr. 0632
	Lagerung luftfeuchtigkeit bereich. Reg.-Nr. 2620
	Diese Seite nach oben. Reg.-Nr. 0623
	Zerbrechlich, Vorsicht bei der Handhabung. Reg.-Nr. 0621
	Enthält gefährliche Stoffe. Reg.-Nr. # 3723
	Importeur. Reg.-Nr. # 3725
<b>ISO 7010</b>	
	Die Betriebsanleitung ist aufmerksam durchzulesen. Reg.-Nr. M002
	Von Flammen, offenem Feuer und Funken fernhalten. Offene Zündquellen und Rauchen verboten. Reg.-Nr. P003
	Nicht in der Nähe des Geräts oder während dessen Betrieb rauchen. Reg.-Nr. P002
	Anwendungsteil des Typs BF (Schutzgrad gegen Stromschlag). Reg.-Nr. 5333

	Warnung: Reg.-Nr. W001
<b>Richtlinie 93/42/EWG des Rates</b>	
	Autorisierter Vertreter in der Europäischen Gemeinschaft
	Wenn auf dem UDI-Etikett (Product Unique Device Identifier) das CE ##### -Symbol angebracht ist, entspricht das Gerät den Anforderungen der Richtlinie 93/42 / EWG für Medizinprodukte. Das CE ##### -Symbol zeigt die Nummer des angemeldeten Körpers an.
<b>Zusätzliche Symbole</b>	
	Von entzündlichen Materialien, Öl und Fett fernhalten.
	Nicht zerlegen.
	Wenn das Gerät über eine Alarmeinheit verfügt, meldet sie, dass eine Unterbrechung der externen Stromversorgung erkannt wurde.
	Aufkleber 2018: Wenn das Gerät über eine Alarmeinheit verfügt, meldet sie eine niedrige Sauerstoffkonzentration am Geräteausgang.
	EIN (Strom eingeschaltet)
	AUS (Strom ausgeschaltet)
	Bevollmächtigter Vertreter in der Schweiz.
	Wenn das Gerät das UKCA-Zeichen trägt, wie gezeigt, wobei UKCA##### die Nummer der benannten Stelle angibt, entspricht dieses Gerät den UKCA-Bestimmungen.
<b>IEC 60417</b>	
	Gerät der Klasse II
<b>21 CFR 801.15</b>	
<b>RX ONLY</b>	Nach den in den USA geltenden Gesetzen darf dieses Gerät nur von einem Arzt oder im Auftrag eines Arztes verkauft werden.
<b>EN 60601-1</b>	
<b>IP21</b>	Tropfwassergeschütztes Gerät – Schutzart IP21

<b>Richtlinie 2012/19/EU des Rates</b>	
	<p>WEEE-Richtlinie</p> <p>Das Symbol soll den Besitzer des Geräts darauf hinweisen, dass das Gerät gemäß der Richtlinie über Elektro- und Elektronik-Altgeräte am Ende seiner Lebensdauer zu einer Recyclingstelle gebracht werden muss.</p> <p>Unsere Produkte entsprechen der Richtlinie zur Beschränkung der Verwendung bestimmter gefährlicher Stoffe (RoHS). Sie enthalten Blei oder andere gefährliche Materialien höchstens in Spuren.</p>
<b>ISO 15223-1</b>	
	Medizinisches Gerät. Reg.-Nr. # 5.7.7
	Eindeutige Gerätekenung # 5.7.10
<b>QPS-Zertifizierung für elektrische Sicherheit</b>	
	<p>Sicherheitsrichtlinie CAN/CSA C22.2 Nr. 60601-1-14 zu elektrischen Medizinprodukten. Sowohl für den US- als auch für den kanadischen Markt zugelassen; entspricht den US-Normen und kanadischen Normen.</p>

Dieses Produkt kann von einem oder mehreren US-amerikanischen oder internationalen Patenten abgedeckt sein. Auf unserer Webseite finden Sie eine Auflistung der geltenden Patente. Pat.: [www.caireinc.com/corporate/patents/](http://www.caireinc.com/corporate/patents/).

## VisionAire Sauerstoffkonzentrator

Diese Bedienungsanleitung macht Sie mit der Bedienung des CAIRE VisionAire 5 -Sauerstoffkonzentrators vertraut (beide Versionen 120 V und 230 V) sowie alle verfügbaren Varianten. Lesen Sie die in dieser Anleitung enthaltenen Informationen sorgfältig durch, bevor Sie den Konzentrator in Betrieb nehmen. Wenden Sie sich bei Fragen an Ihren Geräteanbieter.

## Was genau ist der Sauerstoffkonzentrator?

Die Atemluft enthält ca. 21 % Sauerstoff, 78 % Stickstoff und 1 % andere Gase. Bei dem VisionAire-Sauerstoffkonzentrator wird Raumluft durch die Lufteinlässe in die Maschine eingesaugt. Sie fließt dann durch ein Absorbermaterial, das sogenannte Molekularsieb. Dieses Material trennt den Sauerstoff vom Stickstoff und lässt nur den Sauerstoff hindurch. Das Ergebnis ist hochreiner Sauerstoff, der dem Anwender zugeführt wird.

Hinweis: Der Sauerstoff innerhalb eines Raumes kann nicht aufgebraucht werden, wenn Sie den Sauerstoffkonzentrator verwenden.

## Gründe für die Verschreibung von Sauerstoff durch den Arzt

Viele Menschen leiden unter verschiedenartigen Herz-, Lungen- und anderen Atemwegserkrankungen. Einem bedeutenden Teil dieser Menschen kann durch eine zusätzliche Sauerstoffzufuhr zu Hause, auf Reisen oder bei Tagesaktivitäten geholfen werden.

Die Raumluft, die wir einatmen, besteht zu 21 % aus dem Gas Sauerstoff. Unser Körper benötigt einen stetigen Zufluss von Sauerstoff, damit er richtig funktioniert. Ihr Arzt hat Ihnen eine Flussrate oder eine Einstellung gemäß Ihrem persönlichen respiratorischen Zustand verschrieben.

Obleich Sauerstoff als Medikament nicht süchtig macht, kann eine unbefugte Sauerstofftherapie gefährlich sein. Vor der Verwendung dieses Sauerstoffkonzentrators müssen Sie einen Arzt konsultieren. Der Geräteanbieter Ihres Sauerstoffgeräts wird Ihnen zeigen, wie Sie die verschriebene Flussrate einstellen.



**WARNUNG: SCHILDER MIT DER AUFSCHRIFT „RAUCHEN VERBOTEN – SAUERSTOFF IN GEBRAUCH“ MÜSSEN IM HAUS ODER AN DEM ORT, AN DEM DER SAUERSTOFF VERWENDET WIRD, DEUTLICH ERKENNBAR ANGEBRACHT SEIN. ANWENDER UND PFLEGEPERSONAL MÜSSEN ÜBER DIE GEFAHREN DES RAUCHENS IN DER NÄHE ODER WÄHREND DES GEBRAUCHS VON MEDIZINISCHEM SAUERSTOFF AUFGEKLÄRT WERDEN.**



**VORSICHT: Für den Fall eines Stromausfalls, Alarms oder mechanischen Versagens empfiehlt der Hersteller eine alternative Sauerstoffzufuhr. Den Arzt oder Geräteanbieter fragen, welche Art von Reservesystem benötigt wird.**

**Das vorgeschriebene Sauerstoffniveau muss unbedingt eingehalten werden. Einstellungen der Flussrate dürfen nur geändert werden, wenn dies auf Anweisung eines approbierten Arztes erfolgt.**

**Der Gebrauch des Sauerstoffkonzentrators während des Schlafs darf nur auf Empfehlung durch qualifiziertes klinisches Personal erfolgen.**

## Profil des Anwenders

Konzentratoren sind für die zusätzliche Sauerstoffzufuhr an den Anwender bestimmt, die unter Beschwerden aufgrund eines beeinträchtigten Übergangs des Sauerstoffs von der Lunge in den Blutkreislauf leiden. Stationäre Sauerstoffkonzentratoren (POCs) speichern und enthalten keinen Sauerstoff. Sie müssen nicht wieder aufgefüllt werden und können überall aufgeladen werden, wo Wechsel- oder Gleichstrom fließt. Die Verwendung eines Sauerstoffkonzentrators muss von einem Arzt verschrieben werden. Das Gerät ist nicht für lebenserhaltende Maßnahmen geeignet.

Obleich Sauerstofftherapien Menschen jeden Alters verordnet werden können, handelt es sich in der Regel um Personen über 65 Jahre, die an einer Atemwegserkrankung wie z. B. der chronischen obstruktiven Lungenerkrankung (COPD) leiden. Üblicherweise verfügen die Anwender noch über gute kognitive Fähigkeiten und müssen dazu in der Lage sein, Unwohlsein mitzuteilen. Ist der Anwender nicht (mehr) in der Lage, Unwohlsein mitzuteilen oder die Aufkleber auf dem Konzentrador bzw. die Gebrauchsanweisung zu lesen und zu verstehen, darf das Gerät nur unter Aufsicht einer Person verwendet werden, die hierzu in der Lage ist. Treten während der Verwendung eines Konzentrators Beschwerden auf, sollten sich die betroffenen Anwender mit ihrem Arzt in Verbindung setzen. Es wird Anwendern empfohlen, Reservesauerstoff (z. B. in Form einer Sauerstoffflasche) bereitzuhalten, der im Falle eines Stromausfalls oder eines sonstigen Ausfalls des Konzentrators verwendet werden kann. Weitere besondere Fertigkeiten oder Fähigkeiten des Anwenders sind für den Gebrauch des Sauerstoffkonzentrators nicht erforderlich.



## Sicherheitsmerkmale

Die folgenden Informationen betreffen die Sicherheit des VisionAire-Sauerstoffkonzentrators. Lesen Sie die in dieser Anleitung enthaltenen Informationen aufmerksam durch, bevor Sie das Gerät in Betrieb nehmen. Wenden Sie sich bei Fragen an Ihren Geräteanbieter.



Warnaufkleber und Warnanzeige des Produkts.

- **Sauerstoffmonitor:** Der Sauerstoffmonitor erkennt jedes Absinken der Konzentration unter 82 %. Tritt dieser Fall ein, leuchtet die Sauerstoffkonzentrations-Warnleuchte ( $\downarrow O_2$ ) auf. Bleibt die  $O_2$ -Konzentration weiterhin niedrig, wird zusätzlich zur Warnleuchte ein Piepton aktiviert.
- **Stromausfall:** Wird das Gerät gerade betrieben und ein Stromausfall tritt auf, leuchtet die Stromwarnleuchte () auf und ein Piepton ist zu hören. Siehe Aufkleberbild.
- **Produktfilter:**  $\geq 10\text{-}\mu\text{m}$ -Filter

- **Kompressormotor:** Am Kompressoraustritt befindet sich ein Überdruckventil, das auf 280 KPa (40 psig) eingestellt ist. Die thermische Sicherheit wird durch ein Thermostat gewährleistet, das sich in der Statorwicklung des Kompressors befindet (135° C/275° F).

- **Allgemeine Funktionsstörung:** Tritt eine der unten aufgelisteten Bedingungen auf, leuchtet die Warnleuchte für allgemeine Funktionsstörungen () auf und ein Piepton ist zu hören.

Dies schließt Folgendes ein:

- Hindernisse, die den Sauerstofffluss beeinträchtigen, z. B. Verengungen oder Knickstellen in der Kanüle; verursacht durch hohen Produktspeicherdruck
- Produktspeicherdruck höher als 33 psig ( $\pm 1$ )
- Produktspeicherdruck niedriger als 5 psig ( $\pm 1$ )
- Produktspeichertemperatur höher als 135° C (275° F); verursacht durch niedrigen Produktspeicherdruck, wenn der thermische Schalter im Kompressor ausgelöst wird (Ausschalten des Kompressors)

## Auspacken Ihres VisionAire

Überprüfen Sie, ob alle aufgeführten Komponenten im Paket enthalten sind. Falls etwas fehlen sollte, setzen Sie sich sofort mit Ihrem Sauerstoffanbieter in Verbindung.

- Stationärer Sauerstoffkonzentrator

## Erste Schritte mit Ihrem VisionAire-Sauerstoffkonzentrator

Machen Sie sich zunächst mit den wichtigsten Teilen Ihres VisionAire-Sauerstoffkonzentrators vertraut.

- A. Ein/Aus-Netzschalter (E/A): Startet und stoppt den Betrieb des Geräts.
- B. Reset-Taste des Schutzschalters: Setzt das Gerät nach einer Abschaltung durch elektrische Überlast zurück
- C. Stundenzähler: Erfasst die Gesamtbetriebszeit.
- D. Durchflussmesser/Einstellknopf: Regelt den Sauerstoffvolumenstrom in Litern pro Minute (l/min) und zeigt ihn an.
- E. Sauerstoffauslass: Anschluss für einen Befeuchter (falls benötigt) oder eine Kanüle.
- F. Griffe oben und an der Seite: Damit lässt sich das Gerät bequem tragen.
- G. Warn- und Alarmaufkleber
- H. Spezifikationsaufkleber: Listet elektrische Daten und die Seriennummer auf.
- I. Netzkabel: Darüber kann das Gerät an eine Netzsteckdose angeschlossen werden.
- J. Rollen: Mit den vier Rollen kann das Gerät (falls nötig) leicht bewegt werden.
- K. Einbuchtung für Befeuchterflasche: Position der optionalen Befeuchterflasche.
- L. Befeuchterflasche (optional)
- M. Sauerstoffauslass der Befeuchterflasche: Darüber können ein Sauerstoffschlauch oder eine Kanüle angeschlossen werden.
- N. Sauerstoffauslass der Befeuchterflasche
- O. Schlauch der Befeuchterflasche
- P. Befestigung der Befeuchterflasche
- Q. Sauerstoffschlauch/-kanüle



**WARNUNG: KEINE VERLÄNGERUNGSKABEL FÜR DIESES GERÄT VERWENDEN UND NICHT ZU VIELE STECKER MIT DERSELBEN STECKDOSE VERBINDEN. DIE VERWENDUNG EINES VERLÄNGERUNGSKABELS KANN DIE LEISTUNG DES GERÄTES BEEINTRÄCHTIGEN. DIE VERBINDUNG ZU VIELER STECKER MIT EINER STECKDOSE KANN DEN SCHALTSCHRANK ÜBERLASTEN UND ZUM AUSLÖSEN VON TRENNSCHALTER/SICHERUNG ODER BEI FEHLFUNKTION VON TRENNSCHALTER/SICHERUNG ZUM AUSBRUCH EINES FEUERS FÜHREN.**



Abbildung 1a



Abbildung 1b



## Wichtig!

Warn- und Sicherheitshinweise sind folgendermaßen gekennzeichnet:

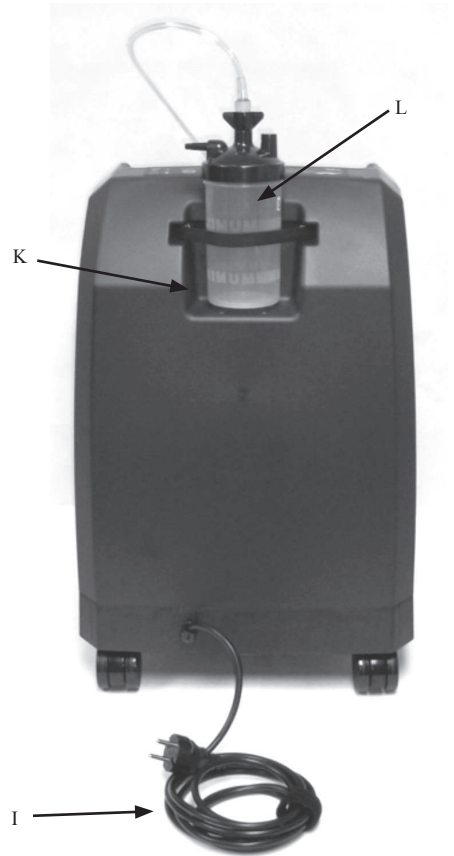
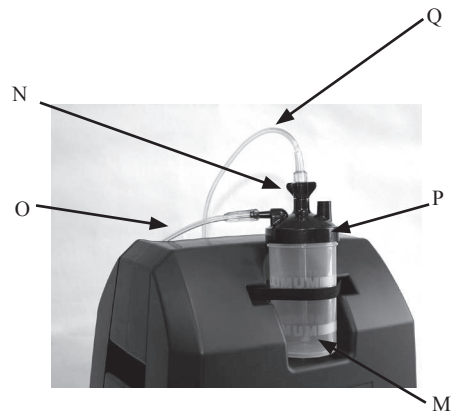

**WARNUNG: WEIST AUF GEFAHREN HIN, DIE SCHWERE VERLETZUNGEN ZUR FOLGE HABEN KÖNNEN.**



**VORSICHT: Weist auf Gefahren hin, die Sachschäden an der VisionAire-Produktserie verursachen können.**

Hinweis: Besonders zu beachtende Informationen.

## Gebrauchshinweise

### Verwendungszweck

Der CAIRE FreeStyle Comfort Sauerstoffkonzentrator ist für die Verabreichung von zusätzlichem Sauerstoff vorgesehen. Das Gerät ist weder für die Lebenserhaltung vorgesehen, noch bietet es Funktionen zur Patientenüberwachung.



**WARNUNG: LAUT US-GESETZEN DARF DIESES GERÄT NUR AUF ANWEISUNG EINES ARZTES ODER EINES ANDEREN LIZENZIERTEN GESUNDHEITSDIENSTLEISTERS VERKAUFT ODER VERLIEHEN WERDEN.**

## Gegenanzeigen



**WARNUNG: DIE VERWENDUNG VON SAUERSTOFF OHNE ÄRZTLICHE VERSCHREIBUNG IST UNTER UMSTÄNDEN GEFÄHRLICH. DAS GERÄT DARF NUR AUF VERSCHREIBUNG EINES ARZTES VERWENDET WERDEN.**

**WARNUNG: DAS GERÄT DARF NICHT VERWENDET WERDEN, WENN BRENNBARE ANÄSTHETIKA VORHANDEN SIND.**

**WARNUNG: WIE ALLE ELEKTRISCH BETRIEBENEN GERÄTE KANN AUCH DER SAUERSTOFFKONZENTRATOR, BEISPIELSWEISE BEI EINEM STROMAUSFALL ODER WENN EINE WARTUNG DURCH EINEN QUALIFIZIERTEN TECHNIKER ERFORDERLICH IST, AUSFALLEN. DER SAUERSTOFFKONZENTRATOR IST NICHT FÜR ANWENDER GEEIGNET, DIE DURCH EINE SOLCHE TEMPORÄRE UNTERBRECHUNG GESUNDHEITLICHEN SCHADEN NEHMEN WÜRDEN.**

**WARNUNG: DIESES GERÄT DARF NICHT FÜR LEBENSERHALTENDE MASSNAHMEN EINGESETZT WERDEN. ÄLTERE, PÄDIATRISCHE ODER ANDERE ANWENDER, DIE IHR UNWOHLSEIN WÄHREND DER VERWENDUNG DES GERÄTS NICHT KOMMUNIZIEREN KÖNNEN, MÜSSEN MÖGLICHERWEISE ZUSÄTZLICH ÜBERWACHT WERDEN. ANWENDER MIT HÖR- UND/ODER SEHBEHINDERUNG BENÖTIGEN MÖGLICHERWEISE HILFE BEIM ÜBERWACHEN DER ALARME. BEI UNWOHLSEIN ODER EINEM MEDIZINISCHEN NOTFALL SOFORT ÄRZTLICHE HILFE ZURATE ZIEHEN.**

## Sicherheitsrichtlinien



**WARNUNG: DIE FOLGENDEN WICHTIGEN SICHERHEITSINFORMATIONEN ZUM VISIONAIRE INTENSITY-SAUERSTOFFKONZENTRATOR SORGFÄLTIG DURCHLESEN UND SICH MIT DEM INHALT VERTRAUT MACHEN.**

**WARNUNG: DAS VORGESCHRIEBENE SAUERSTOFFNIVEAU MUSS UNBEDINGT EINGEHALTEN WERDEN. EINSTELLUNGEN DER FLUSSRATE DÜRFEN NUR GEÄNDERT WERDEN, WENN DIES AUF ANWEISUNG EINES APPROBIERTEN ARZTES ERFOLGT.**

**WARNUNG: DAS GERÄT NUR NACH EINGEHENDEM STUDIUM UND VERSTÄNDNIS DIESER ANLEITUNG VERWENDEN. SOLLTEN DIE WARNUNGEN UND ANWEISUNGEN NICHT VERSTANDEN WERDEN, VOR DEM VERSUCH, DAS GERÄT ZU VERWENDEN, AN DEN GERÄTEANBIETER WENDEN; ANDERNFALLS KANN ES ZU VERLETZUNGEN ODER SCHÄDEN KOMMEN.**

**WARNUNG: DAS RAUCHEN WÄHREND DER SAUERSTOFFVERABREICHUNG IST DER HAUPTGRUND FÜR BRANDVERLETZUNGEN UND -TODE. DIESE SICHERHEITSWARNUNGEN MÜSSEN UNBEDINGT BEFOLGT WERDEN:**

**WARNUNG: RAUCHEN, KERZEN ODER OFFENE FLAMMEN SIND IN DEM RAUM, IN DEM SICH DAS GERÄT ODER EIN SAUERSTOFF BEFÖRDERNDES ZUBEHÖRTEIL BEFINDEN, VERBOTEN.**

**WARNUNG: RAUCHEN WÄHREND DES TRAGENS EINER SAUERSTOFFKANÜLE KANN ZU GESICHTSVERBRENNUNGEN UND ZUM TODE FÜHREN.**

**WARNUNG: EIN ABNEHMEN DER KANÜLE UND EINE LAGERUNG AUF KLEIDUNG, BETTWÄSCHE, SOFAS ODER ANDEREM POLSTERMATERIAL FÜHREN BEI VORHANDENSEIN EINER ZIGARETTE, WÄRMEQUELLE ODER OFFENEN FLAMME ZU EINER VERPUFFUNG.**



**WARNUNG: VOR DEM RAUCHEN MÜSSEN STETS DIE FOLGENDEN DREI (3) WICHTIGEN SCHRITTE BEFOLGT WERDEN: DEN SAUERSTOFFKONZENTRATOR AUSSCHALTEN, DIE KANÜLE ABNEHMEN UND DEN RAUM, IN DEM DAS GERÄT SICH BEFINDET, VERLASSEN.**

**WARNUNG: SCHILDER MIT DER AUFSCHRIFT „RAUCHEN VERBOTEN – SAUERSTOFF IN GEBRAUCH“ MÜSSEN IM HAUS ODER AN DEM ORT, AN DEM DER SAUERSTOFF VERWENDET WIRD, DEUTLICH ERKENNBAR ANGEBRACHT SEIN. ANWENDER UND PFLEGEPERSONAL MÜSSEN ÜBER DIE GEFAHREN DES RAUCHENS IN DER NÄHE ODER WÄHREND DES GEBRAUCHS VON MEDIZINISCHEM SAUERSTOFF AUFGEKLÄRT WERDEN.**

**WARNUNG: LAUT US-GESETZEN DARF DIESES GERÄT NUR AUF ANWEISUNG EINES ARZTES ODER EINES ANDEREN LIZENZIERTEN GESUNDHEITSDIENSTLEISTERS VERKAUFT ODER VERLIEHEN WERDEN.**

**WARNUNG: DIESES GERÄT LIEFERT HOCHKONZENTRIERTEN SAUERSTOFF, DER SCHNELL ZU BRÄNDEN FÜHREN KANN. RAUCHEN ODER OFFENE FLAMMEN SIND IM RAUM, IN DEM SICH (1) DAS GERÄT ODER (2) EIN SAUERSTOFF TRANSPORTIERENDES ZUBEHÖRTEIL BEFINDEN, NICHT ERLAUBT. DIE MISSACHTUNG DIESER WARNUNG KANN SCHWERE BRÄNDE, SACH- BZW. PERSONENSCHÄDEN ZUR FOLGE HABEN ODER ZUM TOD FÜHREN.**

**WARNUNG: DEN SAUERSTOFFKONZENTRATOR NICHT BEI VORHANDENSEIN ENTZÜNDLICHER GASE VERWENDEN. DIES KANN SCHNELL ZU BRÄNDEN FÜHREN, DIE SACHSCHÄDEN, VERLETZUNGEN ODER DEN TOD NACH SICH ZIEHEN KÖNNEN.**

**WARNUNG: EINE KANÜLE NICHT AUF KLEIDUNG, BETTWÄSCHE ODER STUHLPOLSTERN LIEGEN LASSEN. WENN DAS GERÄT EINGESCHALTET IST, ABER NICHT BETRIEBEN WIRD, KANN DER SAUERSTOFF ENTZÜNDLICH WIRKEN. DAS GERÄT AUSSCHALTEN, WENN ES NICHT IN GEBRAUCH IST.**

**WARNUNG: KEINE ÖL-, FETT-, ODER PETROLEUMBASIERTE ODER ANDEREN ENTZÜNDLICHEN PRODUKTE MIT DEM SAUERSTOFFKONZENTRATOR ODER DESSEN SAUERSTOFF BEINHALTENDEM ZUBEHÖR VERWENDEN. SAUERSTOFF BESCHLEUNIGT DIE VERBRENNUNG ENTZÜNDLICHER SUBSTANZEN. ES SOLLTEN AUSSCHLIESSLICH WASSERBASIERTE, SAUERSTOFFVERTRÄGLICHE LOTIONEN ODER SALBEN VERWENDET WERDEN.**

**WARNUNG: BESCHLÄGE, ANSCHLÜSSE, SCHLÄUCHE ODER ANDERE ZUBEHÖRTEILE DES SAUERSTOFFKONZENTRATORS NICHT SCHMIEREN, UM EINE GEFÄHRDUNG DURCH BRÄNDE ODER VERBRENNUNGEN ZU VERMEIDEN.**



**WARNUNG:** DIE LEISTUNG DES GERÄTS KANN DURCH UNGÜNSTIGE UMWELTEINFLÜSSE VERMINDERT WERDEN. STELLEN SIE ES IN EINER SAUBEREN UND SCHADORGANISMUSFREIEN UMGEBUNG AUF.

**WARNUNG:** DAS GERÄT SOLLTE NUR VON ENDANWENDERN, GESCHULTEM PFLEGEPERSONAL ODER GESCHULTEN TECHNIKERN EINGESETZT WERDEN. KINDER SOLLTEN DAS GERÄT NICHT BEDIENEN.

**WARNUNG:** DAMIT GEWÄHRLEISTET IST, DASS SIE IHREM GESUNDHEITZUSTAND GEMÄSS MIT DER ENTSPRECHENDEN THERAPIEDOSIS SAUERSTOFF VERSORGT WERDEN, MUSS DAS VISIONAIRE-GERÄT MIT GENAU DER KOMBINATION AN TEILEN UND ZUBEHÖR EINGESETZT WERDEN, DIE DEN HERSTELLERANGABEN DES KONZENTRATORS ENTSPRICHT UND DIE AUCH BEIM FESTLEGEN DER EINSTELLUNGEN VERWENDET WURDE.

**WARNUNG:** DIE VERWENDUNG DES GERÄTES AUSSERHALB DER IN DIESER ANLEITUNG ANGEgebenEN BEREICHE FÜR HÖHE, TEMPERATUR ODER LUFTFEUCHTIGKEIT KANN DIE DURCHFLUSSRATE UND DEN SAUERSTOFFANTEIL UND SOMIT DIE QUALITÄT DER THERAPIE BEEINTRÄCHTIGEN.

**WARNUNG:** DER EINSATZ EINIGER SAUERSTOFFFÜHRENDER ZUBEHÖRTEILE, DIE NICHT FÜR DIE VERWENDUNG MIT DIESEM SAUERSTOFFKONZENTRATOR ANGEgebenEN SIND, KANN DESSEN LEISTUNG BEEINTRÄCHTIGEN. EMPFOHLENES ZUBEHÖR WIRD IN DIESER ANLEITUNG ERWÄHNT.



**WARNUNG:** SCHWANGERE ODER STILLENDE FRAUEN SOLLTEN KEINE IN DIESEM HANDBUCH EMPFOHLENEN ZUBEHÖRTEILE VERWENDEN, DA SIE PHTHALATE ENTHALTEN KÖNNEN.

**WARNUNG:** STROMSCHLAGEGFAHR. DAS GERÄT AUSSCHALTEN UND DAS NETZKABEL AUS DER NETZSTECKDOSE ZIEHEN, BEVOR DAS GERÄT GEREINIGT ODER GEWARTET WIRD, UM EINE STROMSCHLAGEGFAHR UND VERBRENNUNGSGEFAHR ZU VERMEIDEN. NUR DER GERÄTEANBIETER ODER EIN QUALIFIZIERTER WARTUNGSTECHNIKER DÜRFEN DIE ABDECKUNGEN ENTFERNEN ODER DAS GERÄT WARTEN.

**WARNUNG:** ES MUSS DARAUF GEACHTET WERDEN, DASS DER SAUERSTOFFKONZENTRATOR STETS TROCKEN BLEIBT UND KEINERLEI FLÜSSIGKEIT IN DAS GERÄT EINTRIT. ANDERNFALLS KANN ES ZU EINER FEHLFUNKTION ODER ZUR ABSCHALTUNG KOMMEN ODER ES BESTEHT EIN ERHÖHTES RISIKO EINES ELEKTRISCHEN SCHLAGS ODER VON VERBRENNUNGEN.

**WARNUNG:** KEINE FLÜSSIGKEITEN DIREKT AUF DEM GERÄT VERWENDEN. ZU DEN NICHT VERTRÄGLICHEN CHEMISCHEN MITTELN ZÄHLEN UNTER ANDEREM: ALKOHOL UND PRODUKTE AUF ALKOHOLBASIS, KONZENTRIERTE PRODUKTE AUF CHLORBASIS (ETHYLCHLORID) UND PRODUKTE AUF ÖLBASIS (PINE-SOL®, LESTOIL®). DIESE DÜRFEN NICHT VERWENDET WERDEN, UM DAS KUNSTSTOFFGEHÄUSE DES SAUERSTOFFKONZENTRATORS ZU REINIGEN, DA SIE DEN KUNSTSTOFF BESCHÄDIGEN KÖNNTEN.

**WARNUNG:** GEHÄUSE, BEDIENFELD UND STROMKABEL NUR MIT EINEM SANFTEN DESINFIZIATIONSMITTEL, DER MIT EINEM FEUCHTEN (NICHT NASSEN) TUCH ODER SCHWAMM AUFGETRAGEN WIRD, REINIGEN. ANSCHLIESSEND ALLE OBERFLÄCHEN TROCKEN WISCHEN. KEINE FLÜSSIGKEITEN IN DAS INNERE DES GERÄTES GELANGEN LASSEN.

**WARNUNG:** DER SAUERSTOFFKONZENTRATOR SOLLTE NICHT DIREKT NEBEN ANDEREN GERÄTEN ODER MIT ANDEREN GERÄTEN GESTAPELT VERWENDET WERDEN. IST EINE SOLCHE SITUATION NICHT ZU VERMEIDEN, MUSS DAS GERÄT AUF ORDNUNGSGEMÄSSEN BETRIEB HIN ÜBERWACHT WERDEN.

**WARNUNG:** DIE SAUERSTOFFVERSORGUNGSLEITUNG UND DAS STROMKABEL IMMER SO PLATZIEREN, DASS NIEMAND DARÜBER STOLPERN ODER SICH DAMIT STRANGULIEREN KANN.

**WARNUNG:** AN DIESEM GERÄT DÜRFEN KEINE MODIFIKATIONEN VORGENOMMEN WERDEN.

**WARNUNG:** DIE VERWENDUNG VON ANDEREN KABELN UND ADAPTERN ALS DEN ANGEgebenEN, MIT AUSNAHME DER KABEL UND ADAPTER, DIE VOM HERSTELLER DES MEDIZINISCHEN ELEKTRISCHEN GERÄTS ALS ERSATZTEILE FÜR INTERNE KOMPONENTEN VERKAUFT WERDEN, KANN ZU ERHÖHTEN EMISSIONEN ODER EINER REDUZIERTEN STÖRFESTIGKEIT DES SAUERSTOFFKONZENTRATORS FÜHREN.

**WARNUNG: NUR DIE ELEKTRISCHE SPANNUNG ANLEGEN, DIE AUF DEM GERÄTEETIKETT MIT DEN TECHNISCHEN DATEN ANGEGEBEN IST.**

**WARNUNG: KEINE VERLÄNGERUNGSKABEL FÜR DIESES GERÄT VERWENDEN UND NICHT ZU VIELE STECKER MIT DERSELBEN STECKDOSE VERBINDEN. DIE VERWENDUNG EINES VERLÄNGERUNGSKABELS KANN DIE LEISTUNG DES GERÄTES BEEINTRÄCHTIGEN. DIE VERBINDUNG ZU VIELER STECKER MIT EINER STECKDOSE KANN DEN SCHALTSCHRANK ÜBERLASTEN UND ZUM AUSLÖSEN VON TRENNSCHALTER/SICHERUNG ODER BEI FEHLFUNKTION VON TRENNSCHALTER/SICHERUNG ZUM AUSBRUCH EINES FEUERS FÜHREN.**



**VORSICHT: Laut US-Gesetzen darf dieses Gerät nur auf Anweisung eines Arztes oder eines anderen lizenzierten Gesundheitsdienstleisters verkauft oder verliehen werden.**

**VORSICHT: Das Gerät immer so platzieren, dass das Stromkabel gut erreichbar ist.**

**VORSICHT: Der Konzentrator darf nicht mit Rauch, Schadstoffen oder Dämpfen in Kontakt kommen.**

**VORSICHT: Sicherstellen, dass der Konzentrator in aufrechter Position betrieben wird.**

**VORSICHT: Stromkabel und Sauerstoffschläuche so platzieren, dass eine Stolpergefahr vermieden wird.**

**VORSICHT: Das Gerät entfernt von Vorhängen oder Gardinen, Heißluftregistern oder Heizungen aufstellen. Sicherstellen, dass das Gerät auf einer flachen Oberfläche aufgestellt wird, darauf achten, dass an allen Seiten ein Mindestabstand von 30 cm (1 Fuß) zu Wänden oder anderen Hindernissen besteht. Das Gerät nicht auf engem Raum aufstellen. Einen staub- und rauchfreien Aufstellort wählen, der vor direkter Sonneneinstrahlung geschützt ist. Das Gerät nicht in Außenbereichen betreiben, sofern die Netzsteckdose, an der das Gerät angeschlossen ist, nicht über eine Fehlerstrom-Schutzeinrichtung (RCD) verfügt.**

**VORSICHT: Das Gerät nicht in einem eingeschränkten oder engen Bereich betreiben, in dem die Belüftung unzureichend sein könnte. Dies könnte zu einer Überhitzung des Geräts und einer Beeinträchtigung der Leistung führen.**

**VORSICHT: Sicherstellen, dass Lufteinlass und -auslass nicht blockiert werden. Keine Gegenstände in die Geräteöffnungen einführen und nichts in diese hineinfallen lassen. Hierdurch kann sich der Sauerstoffkonzentrator überhitzen und die Leistung beeinträchtigt werden.**



**VORSICHT: Für den Fall eines Stromausfalls, Alarms oder mechanischen Versagens empfiehlt der Hersteller eine alternative Sauerstoffzufuhr. Den Arzt oder Geräteanbieter fragen, welche Art von Reservesystem benötigt wird.**

**VORSICHT: Das vorgeschriebene Sauerstoffniveau muss unbedingt eingehalten werden. Einstellungen der Flussrate dürfen nur geändert werden, wenn dies auf Anweisung eines approbierten Arztes erfolgt.**

**VORSICHT: Der Gebrauch des Sauerstoffkonzentrators während des Schlafs darf nur auf Empfehlung durch qualifiziertes klinisches Personal erfolgen.**

**VORSICHT: Der Betrieb oder die Aufbewahrung des Sauerstoffkonzentrators außerhalb des normalen Betriebstemperaturbereichs kann die Leistung des Geräts beeinträchtigen. Lagerungs- und Temperaturgrenzwerte sind dem Abschnitt „Technische Daten“ in dieser Anleitung zu entnehmen.**

**VORSICHT: Sollte ein Alarm ausgegeben werden oder der Sauerstoffkonzentrator nicht ordnungsgemäß funktionieren, den Abschnitt „Fehlerbehebung“ dieser Anleitung zurate ziehen. An den Geräteanbieter wenden, wenn das Problem nicht gelöst werden kann.**

**VORSICHT: Wenn der akustische Warnton schwach ist oder gar nicht ertönt, schnellstmöglich an den Geräteanbieter wenden.**

**VORSICHT: Wenn die Schläuche der Befeuchterflasche nicht ordnungsgemäß am Anschluss der Befeuchterflasche oder am Sauerstoffauslass angeschlossen sind, kann Sauerstoff austreten.**

**VORSICHT: Im Normalfall muss der Durchflussmesser an Ihrem Gerät nicht eingestellt werden. Durch Drehen des Einstellknopfs des Durchflussmessers im Uhrzeigersinn wird der Sauerstofffluss zum Gerät verringert oder ausgeschaltet. Zur vereinfachten Einstellung verfügt der Durchflussmesser über Markierungen in Schritten von ½ l/min. Bei Geräten, die mit der Durchflussmesser-Option von 2 l/min ausgestattet sind, ist der Durchflussmesser für Durchflusseinstellungen von bis zu 2 l/min mit Markierungen in Schritten von 1/8 l/min versehen.**

Hinweis: Die Kanüle darf kein Knicken zulassen und kann in einer Gesamtlänge bis max. 7,6 m (25 Fuß) verwendet werden.

Sicherstellen, dass die Kanüle vollständig eingeführt ist und fest sitzt. Der Sauerstofffluss zu den Zinken der Nasenkanüle sollte hörbar oder fühlbar sein. Wenn es scheint, als würde kein Sauerstoff strömen, muss zunächst sichergestellt werden, dass die Kugel im Durchflussmesser einen Durchfluss erfasst. Die Spitze der Kanüle anschließend in ein Glas mit Wasser stellen; wenn Luftblasen aus der Kanüle austreten, fließt Sauerstoff. Falls keine Luftblasen austreten, den Abschnitt „Fehlerbehebung“ in dieser Anleitung zurate ziehen.

Hinweis: Für einen ordnungsgemäßen Gebrauch stets den Anleitungen des Kanülenherstellers folgen. Die Einweg-Kanüle gemäß den Empfehlungen des Kanülenherstellers oder des Geräteanbieters ersetzen. Weiteres Zubehör erhalten Sie von Ihrem Geräteanbieter.

Hinweis: Der VisionAire-Sauerstoffkonzentrator muss vor der Verwendung des Geräts mindestens fünf Minuten bei 2 l/min oder einem höheren Durchfluss laufen gelassen werden.

Der VisionAire ist geeignet zur Verwendung durch zwei Anwender, vorausgesetzt, der Sauerstofffluss beträgt insgesamt mindestens 2 l/min und überschreitet nicht die maximale Kapazität des Konzentrators.

An den Geräteanbieter: Folgendes Sauerstoffanwendungszubehör wird für die Verwendung mit dem VisionAire Intensity-Sauerstoffkonzentrator empfohlen:

- Luftbefeuchterflasche: Teile-Nr. HU003-1
- Nasenkanüle mit 2,1 m (7 Fuß) langem Schlauch (6 l/m max.): Teile-Nr. CU002-1

Hinweis: Der Hersteller empfiehlt, dieses Gerät nicht zu sterilisieren.

Hinweis: Wenn das Gerät für einen längeren Zeitraum nicht benutzt wurde, muss es einige Minuten laufen gelassen werden, bevor das Stromausfall-Warnsignal aktiviert werden kann.

Hinweis: Der Konzentrator gibt an der Unterseite des Geräts warme Luft ab, durch die sich temperaturempfindliche Bodenoberflächen (z. B. Vinyl) permanent verfärben können. Der Konzentrator sollte nicht über Bodenoberflächen eingesetzt werden, die gegenüber Verfärbungen durch Wärme anfällig sind. Der Hersteller übernimmt keine Haftung für sich verfärbende Bodenoberflächen.

Hinweis: Alle Anweisungen des Herstellers befolgen, damit die Garantie ihre Gültigkeit behält.

Hinweis: Nicht versuchen, das Gerät – abgesehen von den in dieser Anleitung aufgeführten Störungsbehebungen – zu warten.

Hinweis: Tragbare und mobile Hochfrequenz (HF)-Kommunikationsausrüstung kann medizinische elektrische Geräte beeinträchtigen.

Hinweis: Der Sauerstoff innerhalb eines Raumes kann nicht aufgebraucht werden, wenn Sie den Sauerstoffkonzentrator verwenden.

Hinweis: An den Geräteanbieter: Das folgende Zubehör für die Sauerstoffverabreichung wird zur Verwendung mit dem VisionAire empfohlen:

- Nasenkanüle: CAIRE-Teilenummer CU002-1
- Luftbefeuchteradapterschlauch: CAIRE-Teilenummer 20843882
- Luftbefeuchterflasche: CAIRE-Teilenummer HU003-1
- Brandschutz: CAIRE-Teilenummer 20629671

Für die Verwendung mit einer Kanüle wird eine Feuerpause empfohlen / benötigt.

• CAIRE bietet einen Brandschutz an, der in Verbindung mit dem Sauerstoffkonzentrator verwendet werden soll. Die Brandschutzklemme ist eine thermische Zündschnur, um den Gasfluss zu stoppen, falls die nachgeschaltete Kanüle oder der Sauerstoffschlauch entzündet werden und zur Brandschutzstelle verbrennen. Es wird in Linie mit der Nasenkanüle oder dem Sauerstoffschlauch zwischen dem Patienten und dem Sauerstoffauslass des EINHEITENNAMENS platziert. Beziehen Sie sich für die ordnungsgemäße Verwendung des Brandschutzes immer auf die Anweisungen des Herstellers (im Lieferumfang jedes Brandschutz-Kits enthalten).

- Weitere Informationen zu empfohlenem Zubehör finden Sie online unter [www.caireinc.com](http://www.caireinc.com).



**WARNUNG: BIS ZUR INSTALLATION AUSSERHALB DER REICHWEITE VON KINDERN AUFBEWAHREN.**

**WARNUNG: DURCH DIESES PRODUKT KÖNNEN SIE MIT CHEMIKALIEN EINSCHLISSLICH NICKEL IN KONTAKT KOMMEN, WELCHES IM STAAT KALIFORNIEN ALS KREBSVERURSACHEND GILT. WEITERE INFORMATIONEN FINDEN SIE UNTER [WWW.P65WARNINGS.CA.GOV](http://WWW.P65WARNINGS.CA.GOV).**

**WARNUNG: WENN BEI DIESEM GERÄT EIN SCHWERWIEGENDER VORFALL AUFTRIT, SOLLTE DER BENUTZER DEN VORFALL UNVERZÜGLICH DEM ANBIETER UND / ODER DEM HERSTELLER MELDEN. EIN SCHWERWIEGENDER VORFALL IST DEFINIERT ALS EINE VERLETZUNG, DER TOD ODER DIE MÖGLICHKEIT, EINE VERLETZUNG / DEN TOD ZU VERURSACHEN, FALLS DER VORFALL ERNEUT AUFTRIT. DER BENUTZER KANN DEN VORFALL AUCH DER ZUSTÄNDIGEN BEHÖRDE DES LANDES MELDEN, IN DEM DER VORFALL AUFGETRETEN IST.**



## Technische Daten

	VisionAire 5
Ausgangsdruck	9 psig max.
Durchflussmengen*	1 l/min–5 l/min ± 10 % der angegebenen Einstellung oder 200 ml, je nachdem, welcher Wert höher ist*
Abmessungen	14,1 Zoll B x 11,5 Zoll B x 20,8 Zoll H (35,8 cm W x 29,2 cm D x 52,8 cm H)
Gewicht	30 lbs (13,6 kg)
Schalldruckpegel**	39,53 dB(A) ± 0,41 dB(A) @ 3 LPM
Stromverbrauch	290 Watt
O2-Konzentration	90% (5.5% to / -3%)
Elektrische Anforderungen	115 VAC/60 Hz, 3,0 A 230 VAC/50 Hz, 1,5 A 230 VAC/60 Hz, 1,5 A
Betriebsumgebung*	5–40° C (41–104° F) bei Höhen von bis 10.000 Fuß (3048 m) über dem Meeresspiegel. 15–90% Feuchtigkeit (nicht kondensierend)
Höhe über N.N.	-381–3048 m (-1250–10,000 ft) (getestet auf 700–1060 hPa)
Lagerumgebung	-25–70° C (-13–158° F)

\* Basierend auf einem Luftdruckbereich von 700–1060 hPa bei 21° C (70° F)

\*\* Schallpegel gemessen nach Prüfmethode Nr. 14-1 10/2018 MDS-Hi.

Die erwartete Lebensspanne des Geräts beträgt mindestens 5 Jahre.

Siehe Technisches Handbuch (PN MN138-1) für Schalleistungspegel.



**WARNUNG: DIE VERWENDUNG DES GERÄTES AUSSERHALB DER IN DIESER ANLEITUNG ANGEgebenEN BEREICHE FÜR HÖHE, TEMPERATUR ODER LUFTFEUCHTIGKEIT KANN DIE DURCHFLUSSRATE UND DEN SAUERSTOFFANTEIL UND SOMIT DIE QUALITÄT DER THERAPIE BEEINTRÄCHTIGEN.**

**WARNUNG: DIE VERWENDUNG EINES GERÄTS AUSSERHALB DER ANGEgebenEN BETRIEBSBEDINGUNGEN WIRD VORAUSSICHTLICH DIE DURCHFLUSSRATE UND DEN PROZENTSATZ DES SAUERSTOFFS UND FOLGLICH DIE QUALITÄT DER THERAPIE NEGATIV BEEINFLUSSEN.**

## Gebrauchsanweisungen

Lesen Sie die folgenden Informationen aufmerksam durch, bevor Sie den Sauerstoffkonzentrator verwenden.

Hinweis: Der Konzentrator gibt an der Unterseite des Geräts warme Luft ab, durch die sich temperaturempfindliche Bodenoberflächen (z. B. Vinyl) permanent verfärben können. Der Konzentrator sollte nicht über Bodenoberflächen eingesetzt werden, die gegenüber Verfärbungen durch Wärme anfällig sind. Der Hersteller übernimmt keine Haftung für sich verfärbende Bodenoberflächen.

### Befeuchterflasche (optional)

Wenn zusätzlich zur Sauerstofftherapie eine Befeuchtung benötigt wird, führen Sie die folgenden Schritte jedes Mal aus, bevor Sie den Befeuchter füllen oder reinigen, der ursprünglich für Ihre Benutzung eingerichtet wurde.

1. Entfernen Sie die Befeuchterflasche aus der Einbuchtung für die Befeuchterflasche.
2. Öffnen Sie die Befeuchterflasche. Führen Sie diesen Schritt nicht durch, wenn die Flasche bereits gefüllt ist. Fahren Sie mit Schritt 5 fort.
3. Füllen Sie die Befeuchterflasche bis zur Markierung auf der Flasche mit kaltem Wasser (nach Möglichkeit destilliert) auf. NICHT ÜBERFÜLLEN.
4. Verbinden Sie die obere Abdeckung wieder mit der Befeuchterflasche.
5. Stellen Sie die Befeuchterflasche wieder in die Einbuchtung für die Befeuchterflasche an der Rückseite des Konzentrators und schließen Sie den Schlauch der Befeuchterflasche an den Sauerstoffauslass und den Anschluss der Befeuchterflasche an.



**VORSICHT: Wenn die Schläuche der Befeuchterflasche nicht ordnungsgemäß am Anschluss der Befeuchterflasche oder am Sauerstoffauslass angeschlossen sind, kann Sauerstoff austreten.**

### Anschluss der Kanüle

Verbinden Sie die Schläuche und die Kanüle mit dem Sauerstoffauslass oder mit dem Ausgang des optionalen Befeuchters.

Hinweis: Die Kanüle darf kein Knicken zulassen und kann in einer Gesamtlänge bis max. 15,2 m (50 Fuß) verwendet werden.

Sicherstellen, dass die Kanüle vollständig eingeführt ist und fest sitzt. Der Sauerstofffluss zu den Zinken der Nasenkanüle sollte hörbar oder fühlbar sein. Wenn es scheint, als würde kein Sauerstoff strömen, muss zunächst sichergestellt werden, dass die Kugel im Durchflussmesser einen Durchfluss erfasst. Die Spitze der Kanüle anschließend in ein Glas mit Wasser stellen; wenn Luftblasen aus der Kanüle austreten, fließt Sauerstoff. Falls keine Luftblasen austreten, den Abschnitt „Fehlerbehebung“ in dieser Anleitung zurate ziehen.

Für einen ordnungsgemäßen Gebrauch stets den Anleitungen des Kanülenherstellers folgen. Die Einweg-Kanüle gemäß den Empfehlungen des Kanülenherstellers oder des Geräteanbieters ersetzen. Weiteres Zubehör erhalten Sie von Ihrem Geräteanbieter.

### Start des Konzentrators



**WARNUNG: SCHILDER MIT DER AUFSCHRIFT „RAUCHEN VERBOTEN – SAUERSTOFF IN GEBRAUCH“ MÜSSEN IM HAUS ODER AN DEM ORT, AN DEM DER SAUERSTOFF VERWENDET WIRD, DEUTLICH ERKENNBAR ANBRACHT SEIN. ANWENDER UND PFLEGEPERSONAL MÜSSEN ÜBER DIE GEFAHREN DES RAUCHENS IN DER NÄHE ODER WÄHREND DES GEBRAUCHS VON MEDIZINISCHEM SAUERSTOFF AUFGEKLÄRT WERDEN.**

**WARNUNG: KEINE VERLÄNGERUNGSKABEL FÜR DIESES GERÄT VERWENDEN UND NICHT ZU VIELE STECKER MIT DERSELBEN STECKDOSE VERBINDEN. DIE VERWENDUNG EINES VERLÄNGERUNGSKABELS KANN DIE LEISTUNG DES GERÄTES BEEINTRÄCHTIGEN. DIE VERBINDUNG ZU VIELER STECKER MIT EINER STECKDOSE KANN DEN SCHALTSCHRANK ÜBERLASTEN UND ZUM AUSLÖSEN VON TRENNSCHALTER/SICHERUNG ODER BEI FEHLFUNKTION VON TRENNSCHALTER/SICHERUNG ZUM AUSBRUCH EINES FEUERS FÜHREN.**



**VORSICHT:** Das Gerät entfernt von Vorhängen oder Gardinen, Heißluftregistern oder Heizungen aufstellen. Sicherstellen, dass das Gerät auf einer flachen Oberfläche aufgestellt wird, darauf achten, dass an allen Seiten ein Mindestabstand von 30 cm (1 Fuß) zu Wänden oder anderen Hindernissen besteht. Das Gerät nicht auf engem Raum aufstellen. Einen staub- und rauchfreien Aufstellort wählen, der vor direkter Sonneneinstrahlung geschützt ist. Das Gerät nicht in Außenbereichen betreiben, sofern die Netzsteckdose, an der das Gerät angeschlossen ist, nicht über eine Fehlerstrom-Schutzeinrichtung (RCD) verfügt.

**VORSICHT:** Das Gerät nicht in einem eingeschränkten oder engen Bereich betreiben, in dem die Belüftung unzureichend sein könnte. Dies könnte zu einer Überhitzung des Geräts und einer Beeinträchtigung der Leistung führen.

**VORSICHT:** Sicherstellen, dass Lufteinlass und -auslass nicht blockiert werden. Keine Gegenstände in die Geräteöffnungen einführen und nichts in diese hineinfallen lassen. Dies könnte zu einer Überhitzung des Geräts und einer Beeinträchtigung der Leistung führen.

1. Das Gerät in dem Raum, in dem Sie sich hauptsächlich aufhalten, in der Nähe einer Netzsteckdose aufstellen.
2. Stecken Sie den Stromkabelstecker in die Netzsteckdose.
3. Stellen Sie den E/A-Netzschalter auf die Stellung „E“, um das Gerät einzuschalten. Ein lautes akustisches Warnsignal ertönt für ca. 1 Sekunden.
4. Die Anzeige für eine geringe Sauerstoffkonzentration bleibt für einige Minuten aktiv, bis die Sauerstoffkonzentration die Mindestkonzentration erreicht (nur bei Geräten mit Sauerstoffmonitor).
5. Drehen Sie den Einstellknopf des Durchflussmessers zum Einstellen des Flusses der zusätzlichen Sauerstoffzufuhr nach links oder rechts, bis sich die Kugel im Durchflussmesser in der Mitte der Durchfluss-Liniennummer befindet, die von Ihrem Arzt verordnet wurde. Damit sich der Durchflussmesser im korrekten Winkel befindet, muss an der Markierungslinie auf der Rück- und Vorderseite die gleiche Zahl sichtbar sein.
6. Der Konzentrator ist nun einsatzbereit.



**VORSICHT:** Für den Fall eines Stromausfalls, Alarms oder mechanischen Versagens empfiehlt der Hersteller eine alternative Sauerstoffzufuhr. Den Arzt oder Geräteanbieter fragen, welche Art von Reservesystem benötigt wird.

**VORSICHT:** Das vorgeschriebene Sauerstoffniveau muss unbedingt eingehalten werden. Einstellungen der Flussrate dürfen nur geändert werden, wenn dies auf Anweisung eines approbierten Arztes erfolgt.

**VORSICHT:** Der Gebrauch des Sauerstoffkonzentrators während des Schlafs darf nur auf Empfehlung durch qualifiziertes klinisches Personal erfolgen.

**VORSICHT:** Sicherstellen, dass der Konzentrator in aufrechter Position betrieben wird.

Hinweis: Die optimale Sauerstoffkonzentration wird innerhalb von 10 Minuten nach dem Einschalten des Geräts erreicht (90 % der Konzentration werden nach ca. 5 Minuten erreicht).

Im Normalfall muss der Durchflussmesser an Ihrem Gerät nicht eingestellt werden. Durch Drehen des Einstellknopfs des Durchflussmessers im Uhrzeigersinn wird der Sauerstofffluss zum Gerät verringert oder ausgeschaltet.

### Ausschalten des Konzentrators

Stellen Sie den E/A-Netzschalter auf die Stellung „A“, um das Gerät auszuschalten.

### Schrank



**WARNUNG: STROMSCHLAGGEFAHR. DAS GERÄT AUSSCHALTEN UND DAS NETZKABEL AUS DER NETZSTECKDOSE ZIEHEN, BEVOR DAS GERÄT GEREINIGT ODER GEWARTET WIRD, UM EINE STROMSCHLAGGEFAHR UND VERBRENNUNGSGEFAHR ZU VERMEIDEN. NUR DER GERÄTEANBIETER ODER EIN QUALIFIZIERTER WARTUNGSTECHNIKER DÜRFEN DIE ABDECKUNGEN ENTFERNEN ODER DAS GERÄT WARTEN.**

**WARNUNG: ES MUSS DARAUF GEACHTET WERDEN, DASS DER SAUERSTOFFKONZENTRATOR STETS TROCKEN BLEIBT UND KEINERLEI FLÜSSIGKEIT IN DAS GERÄT EINTRIT. ANDERNFALLS KANN ES ZU EINER FEHLFUNKTION ODER ZUR ABSCHALTUNG KOMMEN ODER ES BESTEHT EIN ERHÖHTES RISIKO EINES ELEKTRISCHEN SCHLAGS ODER VON VERBRENNUNGEN.**

**WARNUNG: KEINE ÖL-, FETT- ODER ERDÖLBASIERTE ODER ANDEREN ENTZÜNDLICHE PRODUKTE MIT DEM SAUERSTOFFKONZENTRATOR ODER DESSEN SAUERSTOFF BEINHALTENDEM ZUBEHÖR VERWENDEN. SAUERSTOFF BESCHLEUNIGT DIE VERBRENNUNG ENTZÜNDLICHER SUBSTANZEN.**

**WARNUNG: NUR SAUERSTOFFVERTRÄGLICHE LOTIONEN ODER SALBEN AUF WASSERBASIS VOR ODER WÄHREND DER SAUERSTOFFTHERAPIE VERWENDEN. NIEMALS LOTIONEN ODER SALBEN AUF ERDÖL- ODER ÖLBASIS VERWENDEN, UM EINE GEFÄHRDUNG DURCH BRÄNDE ODER VERBRENNUNGEN ZU VERMEIDEN.**

**WARNUNG: KEINE FLÜSSIGKEITEN DIREKT AUF DEM GERÄT VERWENDEN. ZU DEN NICHT VERTRÄGLICHEN CHEMISCHEN MITTELN ZÄHLEN UNTER ANDEREM: ALKOHOL UND PRODUKTE AUF ALKOHOLBASIS, KONZENTRIERTE PRODUKTE AUF CHLORBASIS (ETHYLCHLORID) UND PRODUKTE AUF ÖLBASIS (PINE-SOL®, LESTOIL®). DIESE DÜRFEN NICHT VERWENDET WERDEN, UM DAS KUNSTSTOFFGEHÄUSE DES SAUERSTOFFKONZENTRATORS ZU REINIGEN, DA SIE DEN KUNSTSTOFF BESCHÄDIGEN KÖNNTEN. GEHÄUSE, BEDIENFELD UND STROMKABEL NUR MIT EINEM SANFTEN HAUSHALTSREINIGER, DER MIT EINEM FEUCHTEN (NICHT NASSEN) TUCH ODER SCHWAMM AUFGETRAGEN WIRD, REINIGEN. ANSCHLIESSEND ALLE OBERFLÄCHEN TROCKEN WISCHEN. KEINE FLÜSSIGKEITEN IN DAS INNERE DES GERÄTES GELANGEN LASSEN.**

**WARNUNG: DAS GEHÄUSE, BEDIENFELD UND NETZKABEL MIT EINEM SCHONENDEN DESINFIZIATIONSMITTEL REINIGEN. DAZU EIN FEUCHTES (ABER KEIN NASSES) TUCH ODER EINEN FEUCHTEN SCHWAMM VERWENDEN. ALLE BESTANDTEILE NACH DER REINIGUNG ABTROCKNEN. KEINE FLÜSSIGKEIT IN DAS GERÄT EINDRINGEN LASSEN. BESONDERS DARAUF ACHTEN, DASS DER SAUERSTOFFAUSLASS FÜR DEN ANSCHLUSS DER KANÜLE FREI VON STAUB, WASSER UND ANDEREN PARTIKELN BLEIBT.**

Hinweis: Für einen ordnungsgemäßen Gebrauch stets den Anleitungen des Kanülenherstellers folgen. Die Einweg-Kanüle gemäß den Empfehlungen des Kanülenherstellers oder des Geräteanbieters ersetzen. Weiteres Zubehör erhalten Sie von Ihrem Geräteanbieter.

Hinweis: Der Hersteller empfiehlt, dieses Gerät nicht zu sterilisieren.



Das Gehäuse des Konzentrators nur mit einem sanften Desinfektionsmittel reinigen, der mit einem feuchten Tuch oder Schwamm aufgetragen wird. Anschließend alle Oberflächen trocken wischen. Keine Flüssigkeiten in das Innere des Gerätes gelangen lassen. Der Geräteschrank sollte auf jeden Fall vor dem Benutzerwechsel oder häufiger gereinigt werden.

### Befeuchterflasche (optional)

- Täglich den Wasserstand prüfen und falls nötig neues Wasser nachfüllen.
- Zur Reinigung und Desinfektion des Befeuchters den Anweisungen des Geräteanbieters oder den Anweisungen, die mit der Befeuchterflasche geliefert wurden, folgen.

## Warnzustände

Alle Warnsignale sind Warnsignale mit niedriger Priorität.

Warnsignal	Bedeutung	Maßnahme
Gelbe Warnleuchte für allgemeine Funktionsstörungen und Piepton 	Hoher Produktspeicherdruck ODER niedriger Produktspeicherdruck ODER Hohe Gerätetemperatur	Sicherstellen, dass der Durchflussmesser die Mindestflussrate oder mehr durchlässt. Sicherstellen, dass die Kanüle weder umgeknickt noch verstopft ist. Alle Geräte entfernen, die dem Geräteausgang nachgeschaltet sind. Sicherstellen, dass rund um das Gerät ein Abstand von mindestens 12 Zoll besteht und alle Einlässe frei sind. Sicherstellen, dass der grobe Lufteinlass-Partikelfilter sauber und nicht verstopft ist. Sicherstellen, dass das Gerät sich im Betriebstemperaturbereich befindet. Sollte das Problem weiterhin bestehen, für die Wartung mit dem Geräteanbieter in Verbindung setzen.
Gelbe Warnleuchte  O <sub>2</sub> des Sauerstoffmonitors und Piepton	Sauerstoffkonzentration gering	Für die Wartung mit dem Geräteanbieter in Verbindung setzen.
Gelbe Warnleuchte  für Stromausfall und Piepton	Stromausfall	Sicherstellen, dass das Gerät mit einer funktionierenden Steckdose verbunden ist. Sicherstellen, dass der Schutzschalter nicht ausgelöst ist. Sollte das Problem weiterhin bestehen, für die Wartung mit dem Geräteanbieter in Verbindung setzen.

## Fehlerbehebung

Wenn Ihr VisionAire-Sauerstoffkonzentrator nicht ordnungsgemäß funktioniert, ziehen Sie die Tabelle auf den folgenden Seiten zurate, um die möglichen Ursachen und Lösungen herauszufinden, und wenden Sie sich bei Bedarf an den Geräteanbieter.

Wenn das Gerät nicht funktioniert, schließen Sie die Nasenkanüle, Gesichtsmaske oder andere Zubehörteile an ein Reservesauerstoffgerät an.

Hinweis: Nicht versuchen, das Gerät – abgesehen von den in dieser Anleitung aufgeführten Störungsbehebungen – zu warten. Die Wartung liegt in der Verantwortung des Anbieters und wird vom Anbieter verfolgt.

Hinweis: Alle Anweisungen des Herstellers befolgen, damit die Garantie ihre Gültigkeit behält.

Hinweis: Wenn das Gerät für einen längeren Zeitraum nicht benutzt wurde, muss es mindestens 15 Minuten laufen gelassen werden, bevor das Stromausfall-Warnsignal aktiviert werden kann.

Problem	Mögliche Ursache	Lösung
Das Gerät funktioniert nicht. Durch einen Stromausfall wird ein akustisches Warnsignal aktiviert.	Das Stromkabel ist nicht mit einer Steckdose verbunden.	Überprüfen Sie, ob der Stecker des Stromkabels ordnungsgemäß mit der Steckdose verbunden ist.
	Es fließt kein Strom an der Steckdose.	Überprüfen Sie die Stromquelle, den Stromschalter, die Sicherung oder den internen Schutzschalter.
	Der Schutzschalter des Sauerstoffkonzentrators ist aktiviert.	Drücken Sie kurz auf den Schutzschalter an der Vorderseite des Gerätes.  Wenn der Schutzschalter ausgelöst wird oder das akustische Warnsignal weiterhin aktiv ist, nachdem das Gerät eingeschaltet wurde, wenden Sie sich an den Geräteanbieter.
Begrenzter Sauerstofffluss	Verunreinigte oder verstopfte Befeuchterflasche	Trennen Sie die Befeuchterflasche vom Sauerstoffauslass. Wenn der Fluss wiederhergestellt wurde, reinigen Sie die Flasche oder ersetzen Sie sie durch eine neue Befeuchterflasche.
	Nasenkanüle, Gesichtsmaske, Katheter und/oder Sauerstoffzufuhrschlauch oder ein anderes Zubehörteil defekt.	Entfernen und prüfen Sie die Zubehörteile auf Knickstellen oder Verstopfungen. Bei Bedarf reparieren.
	Lockerer Kanülenschlauch	Überprüfen Sie die Verbindung von Kanülenschlauch und Bedienfeld.
Beim Einsatz der Befeuchterflasche bildet sich im Sauerstoffschlauch Kondenswasser.	Das Gerät wird nicht ausreichend belüftet. Betriebstemperatur erhöht	Das Gerät entfernt von Vorhängen oder Gardinen, Heißluftregistern, Heizungen und Feuerstellen aufstellen. Darauf achten, dass an allen Seiten des Geräts ein Mindestabstand von 30,5 cm (12 Zoll) zu Wänden oder anderen Hindernissen besteht. Das Gerät nicht auf engem Raum aufstellen.  Die Befeuchterflasche mit KALTEM Wasser auffüllen.  NICHT ÜBERFÜLLEN. Den Sauerstoffschlauch trocknen lassen oder durch einen neuen Schlauch austauschen.
Pieptöne	Unter „Sicherheitsfunktionen“ finden Sie eine Beschreibung der akustischen Anzeigen.	Bringen Sie den E/A-Netzschalter in die Stellung „A“, verwenden Sie die Ersatz-Sauerstoffzufuhr und wenden Sie sich sofort an den Geräteanbieter.

Problem	Mögliche Ursache	Lösung
Das gelbe Licht des Sauerstoffmonitors leuchtet weiterhin.	Die Sauerstoffkonzentration beträgt $\leq 82\%$ .	Bringen Sie den E/A-Netzschalter in die Stellung „A“, verwenden Sie die Ersatz-Sauerstoffzufuhr (falls vorhanden) und wenden Sie sich sofort an den Geräteanbieter.
Alle übrigen Probleme.		Bringen Sie den E/A-Netzschalter in die Stellung „A“, verwenden Sie die Ersatz-Sauerstoffzufuhr und wenden Sie sich sofort an den Geräteanbieter.

## Zubehör

Um einen ordnungsgemäßen und sicheren Betrieb zu gewährleisten, bitte ausschließlich folgende Zubehörteile von CAIRE verwenden, die Ihnen von Ihrem Sauerstoff-Versorger bereitgestellt werden. Die Verwendung von Zubehörteilen, die hier nicht aufgeführt sind, kann die Funktion und/oder die Sicherheit des Geräts nachhaltig beeinträchtigen.

Sauerstoffschlauch, 7,6 m	Teilenummer – CU004-3
Schlauch-/ Kanülenanschluss	Teilenummer – CU009-1

Hinweis: Landesspezifische Stecker sind, sofern oben angegeben, ebenfalls erhältlich. Falls weitere Ersatzteile bestellt werden müssen, wenden Sie sich bitte an CAIRE oder an Ihren Geräteanbieter.

Standardzubehör der VisionAire-Serie	
Luftbefeuchterflasche (6–15 LPM)	Teilenummer – HU003-1
Kanüle, 7,6 m (25 Fuß) (max. 6 l/min)	Teilenummer – CU002-4
Schlauch der Befeuchterflasche	Teilenummer – TU255-1
Befestigung der Befeuchterflasche	Teilenummer – F0655-1

Medizinische Geräte unterliegen hinsichtlich der elektromagnetischen Verträglichkeit (EMV) besonderen Vorsichtsmaßnahmen und müssen gemäß den in diesem Abschnitt bereitgestellten Informationen zur EMV installiert und in Betrieb genommen werden.

Leitlinien und Herstellererklärung – elektromagnetische Aussendungen		
Der VisionAire ist für den Gebrauch in einer wie im Folgenden beschriebenen elektromagnetischen Umgebung bestimmt. Der Kunde oder Anwender des VisionAire muss sicherstellen, dass das Gerät in einer entsprechenden Umgebung verwendet wird.		
Störaussendungsmessungen	Übereinstimmung	Elektromagnetische Umgebung – Leitlinien
HF-Aussendung CISPR 11	Gruppe 1	Der VisionAire verwendet HF-Energie ausschließlich für den internen Betrieb. Daher ist die HF-Aussendung sehr gering, und es ist unwahrscheinlich, dass benachbarte elektronische Geräte gestört werden.
HF-Aussendung CISPR 11	Klasse B	Der VisionAire ist für den Gebrauch in allen Einrichtungen einschließlich denen im Wohnbereich und solchen geeignet, die unmittelbar an ein öffentliches Versorgungsnetz angeschlossen sind, das auch Gebäude versorgt, die zu Wohnzwecken benutzt werden.
Oberwellenaussendungen IEC 61000-3-2	stimmt überein	
Spannungsschwankungen/ Flicker IEC 61000-3-3	stimmt überein	

Empfohlene Schutzabstände zwischen tragbaren und mobilen HF-Telekommunikationsgeräten und den VisionAire-Geräten			
Der VisionAire ist für den Betrieb in einer elektromagnetischen Umgebung bestimmt, in der die HF-Störgrößen kontrolliert sind. Der Kunde oder der Anwender des VisionAire kann dazu beitragen, elektromagnetische Störungen zu vermeiden, indem er den Mindestabstand zwischen tragbaren und mobilen HF-Telekommunikationsgeräten (Sendern) und dem VisionAire – abhängig von der Ausgangsleistung des Kommunikationsgeräts – wie unten angegeben einhält.			
Nennleistung des Senders  W	Trennungsabstand je nach Frequenz des Senders  m		
	von 150 kHz bis 80 MHz  $d = 1,2\sqrt{P}$	80 MHz bis 800 MHz  $d = 1,2\sqrt{P}$	von 800 MHz bis 2,5 GHz  $d = 1,2\sqrt{P}$
0,01	0,12	0,12	0,23
0,1	0,38	0,38	0,73
1	1,2	1,2	2,3
10	3,8	3,8	7,3
100	12	12	23
Für Sender, deren maximale Nennleistung in obiger Tabelle nicht angegeben ist, kann der empfohlene Schutzabstand $d$ in Metern (m) unter Verwendung der Gleichung ermittelt werden, die für die jeweilige Sendefrequenz gilt. Dabei ist $P$ die maximale Nennleistung des Senders in Watt (W) gemäß Angabe des Herstellerherstellers.			
ANMERKUNG 1 Bei 80 MHz und 800 MHz gilt der Schutzabstand für den höheren Frequenzbereich.			
ANMERKUNG 2 Diese Leitlinien sind möglicherweise nicht in allen Fällen anwendbar. Die Ausbreitung elektromagnetischer Wellen wird durch Absorptionen und Reflexionen von Gebäuden, Gegenständen und Menschen beeinflusst.			



**Leitlinien und Herstellererklärung – elektromagnetische Störfestigkeit**

Der VisionAire ist für den Gebrauch in einer wie im Folgenden beschriebenen elektromagnetischen Umgebung bestimmt. Der Kunde oder Anwender des VisionAire muss sicherstellen, dass das Gerät in einer entsprechenden Umgebung verwendet wird.

Störfestigkeitsprüfung	IEC 60601 Prüfpegel	Übereinstimmungspegel	Elektromagnetische Umgebung – Leitlinien
Elektromagnetische Umgebung – Leitlinien IEC 61000-4-2	± 6 kV Kontakt ± 8 kV Luft	± 6 kV Kontakt ± 8 kV Luft	Fußböden sollten aus Holz oder Beton bestehen oder mit Keramikfliesen versehen sein. Wenn der Fußboden mit synthetischem Material versehen ist, muss die relative Luftfeuchte mindestens 30 % betragen.
Schnelle transiente elektrische Störgrößen/ Bursts IEC 61000-4-4	± 2 kV für Netzleitungen  ± 1 kV für Eingangs- und Ausgangsleitungen	± 2 kV für Netzleitungen  n. z.	Die Qualität der Versorgungsspannung sollte der einer typischen Geschäfts- oder Krankenhausumgebung entsprechen.
Stoßspannungen IEC 61000-4-5	± 1 kV Gegentaktspannung  ± 2 kV Gleichtaktspannung	± 1 kV Gegentaktspannung  ± 2 kV Gleichtaktspannung	Die Qualität der Versorgungsspannung sollte der einer typischen Geschäfts- oder Krankenhausumgebung entsprechen.
Spannungseinbrüche, Kurzzeitunterbrechungen und Schwankungen der Versorgungsspannung gemäß IEC 61000-4-11	< 5 % $U_T$ (> 95 % Einbruch der $U_T$ ) für 0,5 Zyklen  40 % $U_T$ (60 % Einbruch der $U_T$ ) für 5 Zyklen  70 % $U_T$ (30 % Einbruch der $U_T$ ) für 25 Zyklen  < 5 % $U_T$ (> 95 % Einbruch der $U_T$ ) für 5 Sekunden	< 5 % $U_T$ (> 95 % Einbruch der $U_T$ ) für 0,5 Zyklen  40 % $U_T$ (60 % Einbruch der $U_T$ ) für 5 Zyklen  70 % $U_T$ (30 % Einbruch der $U_T$ ) für 25 Zyklen  < 5 % $U_T$ (> 95 % Einbruch der $U_T$ ) für 5 Sekunden	Die Qualität der Versorgungsspannung sollte der einer typischen Geschäfts- oder Krankenhausumgebung entsprechen. Wenn der Anwender des VisionAire auch bei Unterbrechungen der Netzstromversorgung auf einen fortgesetzten Betrieb angewiesen ist, wird empfohlen, den VisionAire über eine unterbrechungsfreie Stromversorgung zu speisen.
Magnetfeld bei der Netzfrequenz gemäß IEC 61000-4-8	3 A/m	3 A/m	Magnetfelder bei der Netzfrequenz sollten den typischen Werten, wie sie in der Geschäfts- und Krankenhausumgebung vorzufinden sind, entsprechen.
HINWEIS: $U_T$ ist die Netzwechselfspannung vor der Anwendung des Prüfpegels.			

## Leitlinien und Herstellererklärung – elektromagnetische Störfestigkeit

Der VisionAire ist für den Gebrauch in einer wie im Folgenden beschriebenen elektromagnetischen Umgebung bestimmt. Der Kunde oder Anwender des VisionAire muss sicherstellen, dass das Gerät in einer entsprechenden Umgebung verwendet wird.

Störfestigkeitsprüfung	IEC 60601 Prüfpegel	Übereinstimmungspegel	Elektromagnetische Umgebung – Leitlinien
Geleitete HF IEC 61000-4-6	3 Veff 150 kHz bis 80 MHz	3 Veff	Tragbare und mobile Funkgeräte sollten in keinem geringeren Abstand zum VisionAire einschließlich der Leitungen verwendet werden als dem empfohlenen Schutzabstand, der nach der für die Sendefrequenz zutreffenden Gleichung berechnet wird.  Empfohlener Schutzabstand $d = 1,2\sqrt{P}$  $d = 1,2\sqrt{P} = 80 \text{ MHz bis } 800 \text{ MHz}$  $d = 1,2\sqrt{P} = 800 \text{ MHz bis } 2,5 \text{ GHz}$  Mit $P$ als der Nennleistung des Senders in Watt (W) gemäß Angaben des Herstellerherstellers und $d$ als empfohlenem Schutzabstand in Metern (m).  Die Feldstärke stationärer Funksender sollte bei allen Frequenzen gemäß einer Untersuchung vor Ort <sup>a</sup> geringer als der Übereinstimmungspegel sein. <sup>b</sup>  In der Umgebung von Geräten, die das folgende Bildzeichen tragen, sind Störungen möglich: <div style="text-align: center;">  </div>
Gestrahlte HF IEC 61000-4-3	3 V/m 80 MHz bis 2,5 GHz	3 V/m	

ANMERKUNG 1 Bei 80 MHz und 800 MHz gilt der höhere Frequenzbereich.

ANMERKUNG 2 Diese Leitlinien sind möglicherweise nicht in allen Fällen anwendbar. Die Ausbreitung elektromagnetischer Wellen wird durch Absorptionen und Reflexionen von Gebäuden, Gegenständen und Menschen beeinflusst.

<sup>a</sup> Die Feldstärke stationärer Sender, z. B. Basisstationen von Funktelefonen und mobilen Landfunkgeräten, Amateurfunkstationen, AM- und FM-Rundfunk- und Fernsehsendern, können theoretisch nicht genau vorherbestimmt werden. Um die elektromagnetische Umgebung hinsichtlich der stationären Sender zu ermitteln, sollte eine Standortanalyse erwogen werden. Wenn die gemessene Feldstärke an dem Standort, an dem der VisionAire benutzt wird, die obigen Übereinstimmungspegel überschreitet, sollte der VisionAire beobachtet werden, um die bestimmungsgemäße Funktion nachzuweisen. Wenn eine anormale Leistung festgestellt wird, können zusätzliche Maßnahmen erforderlich sein, z. B. eine veränderte Ausrichtung oder ein anderer Standort des VisionAire.

<sup>b</sup> Über den Frequenzbereich von 150 kHz bis 80 MHz muss die Feldstärke unter 3 V/m liegen.

## Entsorgungsmethode

### Entsorgung gebrauchter und defekter Teile

Alle gebrauchten oder defekten CAIRE VisionAire-Sauerstoffkonzentratoren müssen ordnungsgemäß und in Übereinstimmung mit den örtlichen Gesetzen entsorgt werden.

### Entsorgung des Gerätes

Zum Schutz der Umwelt muss der Konzentrator ordnungsgemäß und in Übereinstimmung mit den örtlichen Gesetzen entsorgt werden.

## Klassifikation

Art des Schutzes vor elektrischem Schlag:

Klasse II Der Schutz vor Stromschlag wird durch eine doppelte Isolierung erreicht. Eine Schutzerdung oder Sicherung der Installationsbedingungen ist nicht erforderlich.

Grad des Schutzes vor elektrischem Schlag:

Typ BF Das Gerät bietet einen bestimmten Grad von Schutz gegen Stromschlag hinsichtlich

- 1) zulässigem Verluststrom;
- 2) Zuverlässigkeit der Schutzerdung (sofern vorhanden).

Nicht für die Direktanwendung am Herzen geeignet.

Schutzgrad gegenüber schädlichem Eindringen von Wasser:

Tropfwassergeschütztes Gerät – Schutzart IP21  
Schutz gegenüber dem Eindringen von festen Fremdkörpern mit einem Durchmesser von mehr als 12,5 mm und Schutz gegenüber senkrecht fallendem Tropfwasser.

Zulässige Reinigungs- und Infektionskontrollmethoden:

Siehe Abschnitt „Wartung“ in den VisionAire-Wartungshandbüchern.

Grad der Anwendungssicherheit bei Vorhandensein entzündlicher anästhetischer Gase:

Die Geräte sind für solche Anwendungen nicht geeignet.

Betriebsmodus:

Dauerbetrieb.

















Hinweis: Für einen ordnungsgemäßen Gebrauch stets den Anleitungen des Kanülenherstellers folgen. Die Einweg-Kanüle gemäß den Empfehlungen des Kanülenherstellers oder des Geräteanbieters ersetzen. Weiteres Zubehör erhalten Sie von Ihrem Geräteanbieter.















Hinweis: Der Hersteller empfiehlt, dieses Gerät nicht zu sterilisieren.





CAIRE und CAIRE Inc. sind eingetragene Marken von CAIRE Inc. Eine vollständige Liste der Marken finden Sie auf unserer Website.  
Warenzeichen: [www.caireinc.com/corporate/trademarks](http://www.caireinc.com/corporate/trademarks).

Copyright © 2022 CAIRE Inc. CAIRE Inc. behält sich das Recht vor, die Vermarktung seiner Produkte einzustellen bzw. Preise, Werkstoffe, Ausrüstungsteile, Qualität, Beschreibung, Spezifikationen bzw. Prozesse ohne Vorankündigung zu einem beliebigen Zeitpunkt zu ändern, ohne dass hieraus irgendwelche Verpflichtungen oder Rechtsfolgen entstehen. Alle hier nicht ausdrücklich genannten Rechte bleiben im gesetzlich zulässigen Rahmen CAIRE Inc. vorbehalten.

## Controles del usuario e indicadores de estado del sistema

<b>ISO 7000</b>	
	Lea el manual del usuario antes de usar el equipo. Reg. n.º 1641
	Mantenerlo alejado de la lluvia. Mantenerlo seco. Reg. n.º 0626
	Límite de apilamiento por número. Reg. n.º 2403
	Nombre y domicilio del fabricante. Reg. n.º 3082
	El país y la fecha de fabricación. El "CC" identifica el código de país de dos letras del país de fabricación. La fecha de fabricación está en formato AAAA-MM-DD. registro # 6049
	Precaución: consulte los documentos que acompañan al producto. Reg. n.º 0434A
	Número de catálogo. Reg. n.º 2493
	Número de serie. Reg. n.º 2498
	Rango de temperatura de almacenamiento u operación. Reg. n.º 0632
	Rango de humedad de almacenamiento. Reg. n.º 2620
	Este lado hacia arriba. Reg. n.º 0623
	Frágil. Manipular con cuidado. Reg. n.º 0621
	Contiene sustancias peligrosas. registro #3723
	Importador. registro #3725
<b>ISO 7010</b>	
	Debe leer el manual de instrucciones Reg. n.º M002
	Mantener alejado de las llamas, del fuego y de las chispas. No acercar a fuentes de ignición abiertas. Se prohíbe fumar. Reg. n.º P003
	No fumar cerca de la unidad ni mientras la esté utilizando. Reg. n.º P002
	Parte aplicada tipo BF (grado de protección frente a choques eléctricos). Reg. n.º 5333

	Advertencia. Reg. n.º W001
<b>Directiva del Consejo 93/42/CEE</b>	
	Representante autorizado en la Comunidad Europea
	Si la etiqueta del identificador único de dispositivo (UDI) del producto tiene el símbolo CE ####, el dispositivo cumple con los requisitos de la Directiva 93/42 / CEE sobre dispositivos médicos. El símbolo CE #### indica el número del cuerpo notificado.
<b>Símbolos adicionales</b>	
	Mantener la unidad lejos de materiales inflamables, aceite y grasa.
	No desmontar.
	Cuando este símbolo aparece en el panel de alarma del dispositivo, indica que se ha detectado una interrupción de la fuente de alimentación externa.
	Etiquetado 2018: Cuando este símbolo aparece en el panel de alarma del dispositivo, indica una baja concentración de oxígeno en la salida del dispositivo.
	ON (interruptor de encendido)
	OFF (interruptor de apagado)
	Representante autorizado en Suiza.
	Si el dispositivo lleva la marca UKCA como se muestra con UKCA#### que indica el número del organismo notificado, este dispositivo cumple con las regulaciones de UKCA.
<b>IEC 60417</b>	
	Equipo de Clase II
<b>21 CFR 801.15</b>	
	La legislación federal limita la venta de este dispositivo a médicos o por orden médica.
<b>IEC 60601-1</b>	
	Equipo IP21 a prueba de goteo

<b>Directiva del Consejo 2012/19/UE</b>	
	<p>RAEE</p> <p>Este símbolo pretende recordar a los propietarios de los equipos que deben llevarlos a un centro de reciclado al final de su vida útil, de conformidad con la Directiva sobre residuos de aparatos eléctricos y electrónicos (RAEE).</p> <p>Nuestros productos cumplirán con la Restricción sobre Sustancias Peligrosas (RoHS). No contendrán más que trazas de plomo o de otros materiales peligrosos.</p>
<b>ISO 15223-1</b>	
	Dispositivo médico. registro # 5.7.7
	Identificador único de dispositivo # 5.7.10
<b>Certificación de seguridad eléctrica QPS</b>	
	<p>Agencia de seguridad para la norma CAN/CSA C22.2 n.º 60601-1-14 para equipos eléctricos médicos. Certificado para los mercados de EE. UU. y Canadá, según las normas vigentes en ambos países.</p>

## Concentrador de oxígeno VisionAire

Este manual le ayudará a familiarizarse con el concentrador de oxígeno VisionAire 5 de CAIRE (versiones de 120 V y 230 V) y todas las variaciones disponibles. Asegúrese de que lee y comprende toda la información contenida en esta guía antes de utilizar la unidad. En caso de que le surjan preguntas al respecto, el proveedor del equipo las contestará con gusto.

### Qué es el concentrador de oxígeno

El aire que respiramos contiene aproximadamente un 21 % de oxígeno, un 78 % de nitrógeno y un 1 % de otros gases. En el concentrador de oxígeno VisionAire, el aire ambiente se aspira al interior de la máquina a través de las entradas de aire. A continuación, pasa a través de un material adsorbente llamado tamiz molecular. Este material separa el oxígeno del nitrógeno y permite que solo el oxígeno pase a través de él. El resultado es el suministro al usuario de un flujo de oxígeno de alta concentración.

Aclaración: en ningún caso existe el peligro de reducir el oxígeno presente en una habitación al usar el concentrador de oxígeno.

Este producto puede estar cubierto por una o dos patentes, de EE. UU. o internacionales. Visite nuestro sitio web para obtener el listado de patentes aplicables. Pat.: [www.caireinc.com/corporate/patents/](http://www.caireinc.com/corporate/patents/).

## Por qué su médico le ha prescrito oxígeno

Muchas personas padecen multitud de enfermedades cardíacas, pulmonares y otras enfermedades respiratorias. Un número considerable de estas personas pueden beneficiarse del tratamiento con oxígeno suplementario en casa, al viajar, o mientras realiza actividades cotidianas fuera de casa.

El oxígeno es un gas que constituye el 21 % del aire ambiente que respiramos. El cuerpo humano depende del suministro constante de este para funcionar correctamente. Su médico le ha prescrito un flujo o una configuración para tratar su trastorno respiratorio particular.

Aunque el oxígeno no se trata de una droga adictiva, la oxigenoterapia sin autorización puede ser peligrosa. Debe consultar con un médico antes de utilizar el concentrador de oxígeno. El proveedor de equipos que suministra el equipo de oxígeno le mostrará cómo ajustar el caudal que se le ha prescrito.



**ADVERTENCIA: DEBEN EXHIBIRSE LETREROS DE "NO FUMAR: OXÍGENO EN USO" EN EL HOGAR O EN EL SITIO DONDE SE USE EL OXÍGENO. LOS USUARIOS Y LOS CUIDADORES SANITARIOS DEBEN RECIBIR INFORMACIÓN ACERCA DE LOS PELIGROS DE FUMAR AL USAR OXÍGENO MEDICINAL O EN PRESENCIA DE ESTE.**



**PRECAUCIÓN:** el fabricante recomienda disponer de una fuente alternativa de oxígeno complementario en caso de corte eléctrico, condición de alarma o avería mecánica. Consulte a su médico o al proveedor del equipo para determinar el tipo de sistema de reserva que necesita.

Es muy importante seleccionar solo el nivel de oxígeno prescrito. No cambie la selección de flujo a menos que un profesional médico acreditado así se lo haya indicado.

El concentrador de oxígeno puede usarse cuando duerme si así se lo ha recomendado un profesional autorizado.

## Perfil del operador

Los concentradores están destinados a suministrar oxígeno suplementario a los usuarios con molestias debidas a alteraciones que afectan a la eficiencia de sus pulmones para transferir el oxígeno en el aire a su torrente sanguíneo. Los concentradores de oxígeno fijos (SOC) no almacenan o contienen oxígeno. No necesitan ser rellenados y pueden recargarse en cualquier fuente de alimentación de CA o CC. El uso del concentrador de oxígeno requiere una prescripción médica y no está destinado a soporte vital.



Aunque puede prescribirse un tratamiento con oxígeno a usuarios de todas las edades, el usuario habitual de la oxigenoterapia es mayor de 65 años y padece diversas enfermedades respiratorias, incluida la enfermedad pulmonar obstructiva crónica (EPOC). Por lo general, los usuarios presentan buenas capacidades cognitivas, y deben ser capaces de comunicar su incomodidad. Si el usuario es incapaz de comunicar su incomodidad, o es incapaz de leer y comprender el etiquetado y las instrucciones de uso del concentrador, el uso se recomienda solo bajo la supervisión de alguien que pueda. Si se siente alguna molestia durante el uso del concentrador, se recomienda a los usuarios que se pongan en contacto con su proveedor de atención médica. Asimismo, se recomienda a los usuarios que dispongan de una fuente de oxígeno de respaldo (por ejemplo, un tanque de oxígeno) para contar con un suministro de oxígeno en caso de que se produzca un corte eléctrico o una avería del concentrador. El uso del concentrador de oxígeno no requiere de otras habilidades o capacidades singulares del usuario.

## Características de seguridad

La siguiente información le ayudará a familiarizarse con las características de seguridad del concentrador de oxígeno VisionAire. Asegúrese de que lee y comprende toda la información contenida en este manual antes de manipular la unidad. En caso de que le surjan preguntas al respecto, el proveedor del equipo estará encantado de contestarlas.



Etiqueta de advertencia del dispositivo e indicadores de alarma.

- Control de oxígeno: El control de oxígeno detecta cualquier caída a una concentración de menos del 82 %. Si esto ocurre, la luz de advertencia ( $\downarrow O_2$ ) del concentrador de oxígeno se iluminará. Si la condición de  $O_2$  bajo persiste, se activará una alarma sonora intermitente, además de la luz de alarma.
  - Corte de suministro eléctrico: En caso de que la unidad esté en funcionamiento y se produzca una pérdida de energía, la luz de advertencia de alimentación () se iluminará y se activará una alarma sonora intermitente. Véase la imagen de la etiqueta.
  - Filtro de producto: filtro de  $\geq 10 \mu m$
- Motor del compresor: la salida del compresor está equipada con una válvula de alivio de presión que está calibrada a 280 kPa (40 psig). La seguridad térmica se garantiza mediante un termostato situado en el bobinado del estátor del compresor (135 °C/275 °F).
  - Avería general: si se presentan algunas de las condiciones enumeradas a continuación, la luz de avería general () se encenderá y se activará una alarma sonora intermitente. Esto incluye:
    - Obstrucción del flujo de oxígeno, como un pellizco o una torcedura en la cánula de suministro, provocada por la alta presión del tanque de producto
    - Presión alta del tanque de producto del dispositivo de más de 33 psig ( $\pm 1$ )
    - Presión baja del tanque de producto del dispositivo de menos de 5 psig ( $\pm 1$ )
    - Temperatura alta del dispositivo de más de 135 °C (275 °F), provocada por la baja presión del tanque de producto si el interruptor térmico situado dentro del compresor se activa (lo que apaga el compresor)

## Desembalaje del VisionAire

Compruebe que todos los componentes enumerados están incluidos en el paquete. Si falta algún elemento, póngase en contacto con el proveedor de su concentrador de oxígeno inmediatamente.

- Concentrador de oxígeno fijo

## Conocer su concentrador de oxígeno VisionAire

En primer lugar, familiarícese con las partes importantes del concentrador de oxígeno VisionAire.

- A. Interruptor de encendido/apagado (I/O): inicia y detiene el funcionamiento de la unidad.
- B. Botón de reinicio del disyuntor: reinicia la unidad después de una parada por sobrecarga eléctrica.
- C. Horómetro: registra las horas totales de funcionamiento de la unidad.
- D. Medidor de flujo/perilla de ajuste: controla e indica el caudal de oxígeno en litros por minuto (lpm).
- E. Salida de oxígeno: ofrece la conexión para un humidificador (si es necesario) o una cánula.
- F. Asas superior y laterales: facilitan el transporte de la unidad.
- G. Etiqueta de advertencia y alarma
- H. Etiqueta de especificaciones: presenta las especificaciones eléctricas y el número de serie.
- I. Cable de alimentación: permite la conexión de la unidad a la toma eléctrica.
- J. Ruedas: las cuatro ruedas permiten mover fácilmente la unidad cuando sea necesario.
- K. Hueco para la botella humidificadora: espacio donde colocar la botella humidificadora opcional.
- L. Botella humidificadora (opcional)
- M. Salida de oxígeno para la botella humidificadora: conexión para el tubo de oxígeno/cánula.
- N. Salida de oxígeno para la botella humidificadora
- O. Tubo de la botella humidificadora
- P. Conector de la botella humidificadora
- Q. Tubo de oxígeno/cánula



**ADVERTENCIA: NO UTILICE CABLES DE EXTENSIÓN EN ESTA UNIDAD NI CONECTE DEMASIADOS ENCHUFES A LA MISMA TOMA ELÉCTRICA. EL USO DE CABLES DE EXTENSIÓN PODRÍA AFECTAR DE FORMA ADVERSA EL RENDIMIENTO DEL DISPOSITIVO. DEMASIADOS ENCHUFES EN UNA TOMA PUEDEN OCASIONAR UNA SOBRECARGA DEL PANEL ELÉCTRICO Y HACER QUE EL DISYUNTOR/FUSIBLE SE ACTIVE O DISPARE SI EL DISYUNTOR O EL FUSIBLE NO FUNCIONAN.**





Ilustración 1a



Ilustración 1b



## ¡Importante!

Las instrucciones de seguridad se definen de la siguiente manera:

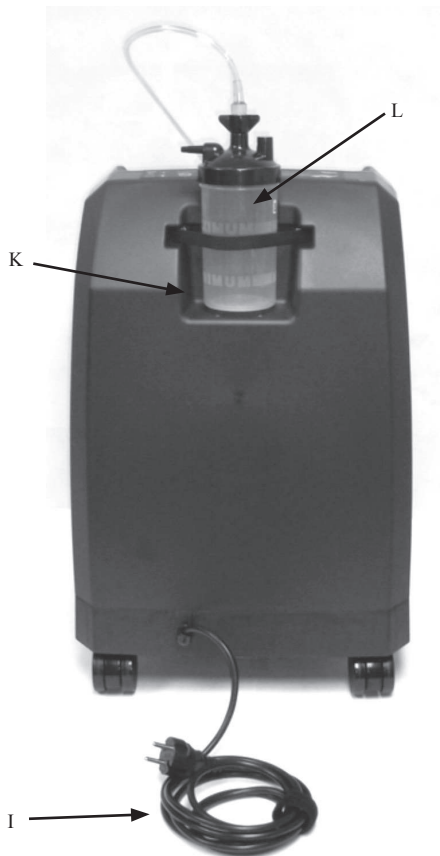
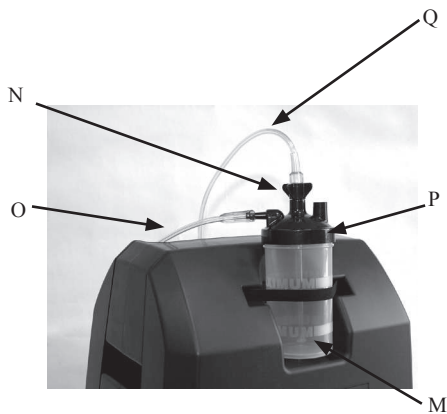

**ADVERTENCIA: INFORMACIÓN DE SEGURIDAD IMPORTANTE SOBRE PELIGROS QUE PUEDEN CAUSAR LESIONES GRAVES.**



**PRECAUCIÓN:** Información importante sobre la prevención de daños en la familia VisionAire.

Aclaración: información que requiere atención especial.

## Indicaciones de uso

### Uso previsto

El concentrador de oxígeno CAIRE FreeStyle Comfort está diseñado para la administración de oxígeno suplementario. El dispositivo no está destinado a soporte vital ni proporciona ninguna capacidad de monitoreo del paciente.



**ADVERTENCIA: LAS LEYES FEDERALES (DE LOS ESTADOS UNIDOS) LIMITAN LA VENTA O ALQUILER DE ESTE DISPOSITIVO POR PARTE DE UN MÉDICO U OTRO PROVEEDOR DE ATENCIÓN MÉDICA ACREDITADO.**

## Contraindicaciones de uso



**ADVERTENCIA: EN ALGUNAS CIRCUNSTANCIAS, EL USO DE OXÍGENO NO PRESCRITO PUEDE SER PELIGROSO. ESTE DISPOSITIVO SOLO DEBERÁ UTILIZARSE CUANDO LO PRESCRIBA UN MÉDICO.**

**ADVERTENCIA: NO UTILIZAR EN PRESENCIA DE ANESTÉSICOS INFLAMABLES.**

**ADVERTENCIA: AL IGUAL QUE CON CUALQUIER DISPOSITIVO ELÉCTRICO, EL USUARIO PUEDE EXPERIMENTAR PERÍODOS DE FALTA DE FUNCIONAMIENTO COMO RESULTADO DE UN CORTE EN LA ENERGÍA ELÉCTRICA, O LA NECESIDAD DE TAREAS DE INSPECCIÓN EN EL CONCENTRADOR DE OXÍGENO POR PARTE DE UN TÉCNICO CUALIFICADO. EL CONCENTRADOR DE OXÍGENO NO ES APROPIADO PARA USUARIOS QUE EXPERIMENTARÍAN CONSECUENCIAS ADVERSAS EN LA SALUD COMO RESULTADO DE TAL INTERRUPTCIÓN TEMPORAL.**

**ADVERTENCIA: LA UNIDAD NO DEBE USARSE COMO SOPORTE VITAL. EN LOS PACIENTES GERIÁTRICOS, PEDIÁTRICOS O CUALQUIER OTRO USUARIO INCAPAZ DE COMUNICAR SU INCOMODIDAD MIENTRAS USA ESTE DISPOSITIVO, PODRÍA SER NECESARIO UTILIZAR UN SISTEMA DE SUPERVISIÓN O VIGILANCIA ADICIONAL. LOS USUARIOS CON TRASTORNOS AUDITIVOS O VISUALES PUEDEN NECESITAR ASISTENCIA PARA CONTROLAR LAS ALARMAS. SI SIENTE MALESTAR O TIENE UNA EMERGENCIA MÉDICA, BUSQUE ASISTENCIA MÉDICA DE INMEDIATO.**

## Instrucciones de seguridad



**ADVERTENCIA: REVISE CON ATENCIÓN Y FAMILIARÍCESE CON LA SIGUIENTE INFORMACIÓN IMPORTANTE DE SEGURIDAD ACERCA DEL CONCENTRADOR DE OXÍGENO VISIONAIRE INTENSIFY.**

**ADVERTENCIA: ES MUY IMPORTANTE SELECCIONAR SOLO EL NIVEL DE OXÍGENO PRESCRITO. NO CAMBIE LA SELECCIÓN DE FLUJO A MENOS QUE UN PROFESIONAL MÉDICO ACREDITADO ASÍ SE LO HAYA INDICADO.**

**ADVERTENCIA: NO UTILICE ESTE EQUIPO SIN ANTES LEER Y COMPRENDER ESTE MANUAL. SI NO COMPRENDE LAS ADVERTENCIAS E INSTRUCCIONES, CONTACTE CON EL PROVEEDOR DE SU EQUIPO ANTES DE INTENTAR USARLO; DE LO CONTRARIO, PODRÍAN PRODUCIRSE LESIONES O DAÑOS.**

**ADVERTENCIA: FUMAR MIENTRAS SE USA OXÍGENO ES LA CAUSA PRINCIPAL DE LESIONES POR INCENDIOS Y MUERTES RELACIONADAS. DEBE SEGUIR LAS ADVERTENCIAS DE SEGURIDAD:**

**ADVERTENCIA: NO PERMITA QUE HAYA CIGARRILLOS ENCENDIDOS, VELAS O LLAMAS EXPUESTAS EN LA MISMA HABITACIÓN EN QUE SE ENCUENTREN EL DISPOSITIVO O LOS ACCESORIOS QUE TRANSPORTAN OXÍGENO.**

**ADVERTENCIA: FUMAR MIENTRAS SE USA UNA CÁNULA DE OXÍGENO PUEDE CAUSAR QUEMADURAS FACIALES Y POSIBLEMENTE LA MUERTE.**

**ADVERTENCIA: RETIRAR LA CÁNULA Y COLOCARLA SOBRE LA ROPA, LA CAMA, EL SOFÁ U OTRO MATERIAL ACOLCHADO CAUSARÁ UNA LLAMARADA SI SE LA EXPONE A UN CIGARRILLO, UNA FUENTE DE CALOR O UNA LLAMA VIVA.**



**ADVERTENCIA:** SI FUMA, DEBE SEGUIR SIEMPRE ESTOS TRES (3) IMPORTANTES PASOS ANTES DE HACERLO: APAGUE EL CONCENTRADOR DE OXÍGENO, RETIRE LA CÁNULA Y SALGA DE LA HABITACIÓN DONDE SE ENCUENTRE EL DISPOSITIVO.

**ADVERTENCIA:** DEBEN EXHIBIRSE LETREROS DE "NO FUMAR: OXÍGENO EN USO" EN EL HOGAR O EN EL SITIO DONDE SE USE EL OXÍGENO. LOS USUARIOS Y LOS CUIDADORES SANITARIOS DEBEN RECIBIR INFORMACIÓN ACERCA DE LOS PELIGROS DE FUMAR AL USAR OXÍGENO MEDICINAL O EN PRESENCIA DE ESTE.

**ADVERTENCIA:** LAS LEYES FEDERALES (DE LOS ESTADOS UNIDOS) RESTRINGEN ESTE DISPOSITIVO A SU VENTA O ALQUILER POR PARTE DE UN MÉDICO U OTRO PROVEEDOR DE ATENCIÓN MÉDICA ACREDITADO.

**ADVERTENCIA:** ESTE DISPOSITIVO SUMINISTRA OXÍGENO DE ALTA CONCENTRACIÓN, LO QUE LO HACE MUY INFLAMABLE. NO PERMITA QUE SE FUME NI LA PRESENCIA DE LLAMAS EXPUESTAS DENTRO DE LA MISMA HABITACIÓN EN LA QUE SE ENCUENTRE (1) ESTE DISPOSITIVO O (2) ALGÚN ACCESORIO QUE CONTENGA OXÍGENO. SI NO SE TIENE EN CUENTA ESTA ADVERTENCIA, PUEDEN PRODUCIRSE UN INCENDIO GRAVE, DAÑOS A LOS BIENES O HASTA LESIONES FÍSICAS O LA MUERTE.

**ADVERTENCIA:** NO USE SU CONCENTRADOR DE OXÍGENO EN PRESENCIA DE GASES INFLAMABLES. ESTO PUEDE GENERAR UN FUEGO RÁPIDO QUE PUEDE PROVOCAR DAÑOS A LOS BIENES, LESIONES CORPORALES O LA MUERTE.

**ADVERTENCIA:** NO DEJE UNA CÁNULA NASAL SOBRE O DEBAJO DE LA ROPA, LA CAMA O LOS ALMOHADONES DE UNA SILLA. SI LA UNIDAD ESTÁ ENCENDIDA PERO NO EN USO, EL OXÍGENO PODRÍA VOLVER INFLAMABLES ESOS MATERIALES. COLOQUE EL INTERRUPTOR DE ENCENDIDO I/O EN LA POSICIÓN 0 (APAGADO) CUANDO EL CONCENTRADOR DE OXÍGENO NO ESTÉ EN USO.

**ADVERTENCIA:** NO USE ACEITE, GRASA, PRODUCTOS A BASE DE PETRÓLEO NI OTROS PRODUCTOS INFLAMABLES CON LOS ACCESORIOS DE TRANSPORTE DE OXÍGENO O CON EL CONCENTRADOR DE OXÍGENO. EL OXÍGENO ACELERA LA COMBUSTIÓN DE LAS SUSTANCIAS INFLAMABLES. SOLO DEBEN USARSE LOCIONES O BÁLSAMOS COMPATIBLES CON EL OXÍGENO, A BASE DE AGUA.

**ADVERTENCIA:** NO LUBRIQUE LOS CONECTORES, LAS CONEXIONES NI OTROS ACCESORIOS DEL CONCENTRADOR DE OXÍGENO PARA EVITAR EL RIESGO DE INCENDIO Y QUEMADURAS.

**ADVERTENCIA:** RIESGO DE DESCARGA ELÉCTRICA. APAGUE LA UNIDAD Y DESCONECTE EL CABLE DE ALIMENTACIÓN DE LA TOMA ELÉCTRICA ANTES DE LIMPIAR LA UNIDAD PARA PREVENIR UNA DESCARGA ELÉCTRICA ACCIDENTAL O EL RIESGO DE QUEMADURAS. ÚNICAMENTE EL PROVEEDOR DE SU EQUIPO O UN TÉCNICO DE SERVICIO CUALIFICADO DEBEN QUITAR LAS TAPAS O REALIZAR LA INSPECCIÓN DE LA UNIDAD.

**ADVERTENCIA:** HAY QUE TENER CUIDADO DE EVITAR QUE EL CONCENTRADOR DE OXÍGENO SE MOJE Y NO HAY QUE DEJAR QUE NINGÚN LÍQUIDO INGRESE A LA UNIDAD. ESTO PUEDE CAUSAR UNA AVERÍA O DESACTIVACIÓN DE LA UNIDAD Y PRODUCIR UN MAYOR RIESGO DE DESCARGA ELÉCTRICA O QUEMADURAS.

**ADVERTENCIA:** NO USE LÍQUIDO EN CONTACTO DIRECTO CON LA UNIDAD. A CONTINUACIÓN, SE INCLUYE UNA LISTA DE ALGUNOS AGENTES QUÍMICOS NO DESEABLES, ENTRE OTROS: ALCOHOL Y PRODUCTOS A BASE DE ALCOHOL, PRODUCTOS A BASE DE CLORO CONCENTRADO (CLORURO DE ETILENO) Y PRODUCTOS A BASE DE ACEITE (PINE-SOL®, LESTOIL®). ESTOS NO DEBEN USARSE PARA LIMPIAR LA CARCASA DE PLÁSTICO DEL CONCENTRADOR DE OXÍGENO, YA QUE PUEDEN DAÑAR EL PLÁSTICO DE LA UNIDAD.

**ADVERTENCIA:** LIMPIE EL GABINETE, EL PANEL DE CONTROL Y EL CABLE DE ALIMENTACIÓN SOLO CON UN DESINFECTANTE APLICADO CON UN PAÑO HÚMEDO (NO MOJADO) O UNA ESPONJA, Y LUEGO SEQUE TODAS LAS SUPERFICIES. NO PERMITA QUE NINGÚN LÍQUIDO SE INTRODUZCA EN EL DISPOSITIVO.

**ADVERTENCIA:** EL CONCENTRADOR DE OXÍGENO NO DEBE USARSE ADYACENTE A O APILADO CON OTROS EQUIPOS. SI EL USO ADYACENTE O APILADO ES INEVITABLE, EL DISPOSITIVO DEBE OBSERVARSE PARA VERIFICAR SU FUNCIONAMIENTO NORMAL.

**ADVERTENCIA:** SIEMPRE COLOQUE EL TUBO DE SUMINISTRO DE OXÍGENO Y LOS CABLES DE ALIMENTACIÓN DE FORMA TAL QUE EVITE EL RIESGO DE TROPIEZOS O DE ESTRANGULACIÓN ACCIDENTAL.

**ADVERTENCIA:** NO SE PERMITE REALIZAR MODIFICACIONES A ESTE EQUIPO.

**ADVERTENCIA:** EL USO DE CABLES Y ADAPTADORES DIFERENTES A LOS ESPECIFICADOS, CON EXCEPCIÓN DE LOS CABLES Y DE LOS ADAPTADORES VENDIDOS POR EL FABRICANTE DEL EQUIPO MÉDICO ELÉCTRICO COMO PIEZAS DE REPUESTO PARA COMPONENTES INTERNOS, PUEDE DERIVAR EN UNA MAYOR EMISIÓN DE MENOR INMUNIDAD DEL CONCENTRADOR DE OXÍGENO.



**ADVERTENCIA:** LAS CONDICIONES DEL ENTORNO PUEDEN AFECTAR AL RENDIMIENTO DEL DISPOSITIVO. SÍTUELO EN UN ENTORNO LIMPIO Y LIBRE DE ORGANISMOS NOCIVOS.

**ADVERTENCIA:** SOLO LOS USUARIOS FINALES, LOS CUIDADORES SANITARIOS CUALIFICADOS O TÉCNICOS CUALIFICADOS DEBEN MANIPULAR EL DISPOSITIVO. LOS NIÑOS NO DEBEN MANIPULAR EL DISPOSITIVO.

**ADVERTENCIA:** PARA GARANTIZAR QUE RECIBE LA CANTIDAD TERAPÉUTICA DE OXÍGENO ACORDE A SU PROBLEMA DE SALUD, LA UNIDAD VISIONAIRE DEBE UTILIZARSE CON LA COMBINACIÓN ESPECÍFICA DE PIEZAS Y ACCESORIOS QUE RESPONDAN A LAS ESPECIFICACIONES DEL FABRICANTE DEL CONCENTRADOR Y QUE SE UTILIZARON AL ESTABLECER LOS AJUSTES PARA USTED.

**ADVERTENCIA:** EL USO DE ESTE DISPOSITIVO A UNA ALTITUD, TEMPERATURA O HUMEDAD RELATIVA FUERA DE LOS VALORES ESPECIFICADOS EN ESTE MANUAL PUEDE AFECTAR NEGATIVAMENTE AL CAUDAL Y LA CONCENTRACIÓN DE OXÍGENO Y, EN CONSECUENCIA, A LA CALIDAD DEL TRATAMIENTO.

**ADVERTENCIA:** EL USO DE CIERTOS ACCESORIOS DE LA ADMINISTRACIÓN DE OXÍGENO NO ESPECIFICADOS PARA ESTE CONCENTRADOR DE OXÍGENO PUEDE AFECTAR DE FORMA ADVERSA A SU RENDIMIENTO. LOS ACCESORIOS RECOMENDADOS SE MENCIONAN DENTRO DE ESTE MANUAL.



**ADVERTENCIA:** LAS MUJERES EMBARAZADAS O LACTANTES NO DEBEN USAR LOS ACCESORIOS RECOMENDADOS EN ESTE MANUAL, YA QUE PUEDEN CONTENER FETALATOS.

**ADVERTENCIA:** USE ÚNICAMENTE EL VOLTAJE ELÉCTRICO INDICADO EN LA ETIQUETA DE ESPECIFICACIONES ADHERIDA AL DISPOSITIVO.

**ADVERTENCIA:** NO UTILICE CABLES DE EXTENSIÓN EN ESTA UNIDAD NI CONECTE DEMASIADOS ENCHUFES A LA MISMA TOMA ELÉCTRICA. EL USO DE CABLES DE EXTENSIÓN PODRÍA AFECTAR DE FORMA NEGATIVA AL RENDIMIENTO DEL DISPOSITIVO. DEMASIADOS ENCHUFES EN UNA TOMA PUEDEN OCASIONAR UNA SOBRECARGA DEL PANEL ELÉCTRICO Y HACER QUE EL DISYUNTOR/ FUSIBLE SE ACTIVE O DISPARE SI EL DISYUNTOR O EL FUSIBLE NO FUNCIONAN.



**PRECAUCIÓN:** las leyes federales (de los Estados Unidos) limitan la venta o alquiler de este dispositivo por parte de un médico u otro proveedor de atención médica acreditado.

**PRECAUCIÓN:** no coloque la unidad de manera que el acceso al cable de alimentación resulte complicado.

**PRECAUCIÓN:** el concentrador debe ubicarse de forma tal que se puedan evitar el humo, los contaminantes o los gases tóxicos.

**PRECAUCIÓN:** asegúrese de que el concentrador se utiliza en posición vertical.

**PRECAUCIÓN:** siempre coloque el tubo de suministro de oxígeno y los cables de alimentación de forma tal que evite el riesgo de tropiezos.

**PRECAUCIÓN:** coloque la unidad alejada de cortinas, rejillas de conductos de ventilación o calefactores. Asegúrese de colocar la unidad en una superficie plana y de que todos los lados se encuentran al menos a 30 cm (1 pie) de una pared u otro elemento de obstrucción. No coloque la unidad en un área reducida. Elija una ubicación donde no haya polvo ni humo y apartada de la luz directa del sol. No utilice la unidad en el exterior a menos que se encuentre conectada a una toma eléctrica protegida por un interruptor accionado por corriente de pérdida a tierra (GFCI).

**PRECAUCIÓN:** no utilice esta unidad en un espacio restringido o reducido donde la ventilación pueda ser limitada. Esto puede ocasionar que el dispositivo se sobrecaliente y que el rendimiento se vea afectado.

**PRECAUCIÓN:** no permita que se bloqueen las aberturas de entrada y de salida de aire. NO deje caer ni inserte objetos en ninguna abertura del dispositivo. Esto puede ocasionar que el concentrador de oxígeno se sobrecaliente y que su rendimiento se vea perjudicado.



**PRECAUCIÓN:** el fabricante recomienda disponer de una fuente alternativa de oxígeno complementario en caso de corte eléctrico, condición de alarma o avería mecánica. Consulte a su médico o al proveedor del equipo para determinar el tipo de sistema de reserva que necesita.

**PRECAUCIÓN:** es muy importante seleccionar solo el nivel de oxígeno prescrito. No cambie la selección de flujo a menos que un profesional médico acreditado así se lo haya indicado.

**PRECAUCIÓN:** el concentrador de oxígeno puede usarse cuando duerme si así se lo ha recomendado un profesional autorizado.

**PRECAUCIÓN:** operar o guardar el concentrador de oxígeno fuera de su intervalo de temperatura normal de funcionamiento puede afectar de forma negativa al rendimiento de la unidad. Consulte la sección de especificaciones de este manual para conocer los límites de temperatura de funcionamiento y almacenamiento.

**PRECAUCIÓN:** en caso de alarma o si observa que el concentrador de oxígeno no funciona correctamente, consulte la sección de resolución de problemas de este manual. Si no puede resolver el problema, consulte con el proveedor de su equipo.

**PRECAUCIÓN:** si la alarma sonora es débil o no suena, consulte con el proveedor de su equipo inmediatamente.

**PRECAUCIÓN:** si el tubo de la botella humidificadora no está conectado correctamente al conector de la botella humidificadora o a la salida de oxígeno, puede producirse una fuga de oxígeno.

**PRECAUCIÓN:** por lo general, no debería necesitar ajustar el medidor de flujo de la unidad. Si gira la perilla de ajuste del medidor de flujo en el sentido de las agujas del reloj, reducirá y podrá cortar el flujo de oxígeno desde la unidad. Para su comodidad, el medidor de flujo está marcado con incrementos de 1/2 lpm. En las unidades equipadas con la opción de medidor de flujo de 2 lpm, el medidor de flujo está marcado con incrementos de 1/8 lpm para ajustar el flujo hasta a 2 lpm.

Aclaración: la cánula no debe estar torcida y puede usarse en una longitud total máxima de 7,6 m (25 pies).

Asegúrese de que la cánula esté bien insertada y quede firme. Debe escuchar o sentir el flujo de oxígeno en las puntas de la cánula nasal. Si parece que el oxígeno no fluye, compruebe primero que la esfera indicadora del medidor de flujo registra flujo. A continuación, coloque la punta de la cánula en un vaso de agua; si salen burbujas de la cánula, hay flujo de oxígeno. Si no aparecen burbujas, consulte la sección de resolución de problemas de este manual.

Aclaración: siempre siga las instrucciones del fabricante de la cánula para un uso correcto. Reemplace la cánula desechable de acuerdo con las recomendaciones del fabricante de la cánula o del proveedor de su equipo. El proveedor de su equipo dispone de accesorios de repuesto.

Aclaración: el concentrador de oxígeno VisionAire debe dejarse funcionar durante al menos cinco minutos a 2 lpm antes de usarlo.

El VisionAire es adecuado para su utilización por dos usuarios, siempre que el flujo combinado sea de un mínimo de 2 lpm y no exceda la capacidad máxima del concentrador.

Al proveedor del equipo: se recomienda usar los siguientes accesorios para la administración de oxígeno con el concentrador de oxígeno VisionAire Intensity:

- Botella humidificadora: Pieza n.º HU003-1
- Cánula nasal con un tubo de 2,1 m (7 pies; 6 lpm máx.): Pieza n.º CU002-1

Aclaración: el fabricante no recomienda la esterilización de este equipo.

Aclaración: si no se ha usado la unidad durante un periodo de tiempo prolongado, necesita funcionar durante varios minutos antes de que se active la alarma de fallo de corriente.

Aclaración: el concentrador expulsa aire caliente desde la parte inferior de la unidad que puede decolorar permanentemente las superficies de revestimiento de suelos sensibles a la temperatura, como el vinilo. No debería utilizarse el concentrador sobre un suelo que sea sensible a la decoloración térmica. El fabricante no se hace responsable de la decoloración de los suelos.

Aclaración: para evitar la anulación de la garantía, siga todas las instrucciones del fabricante.

Aclaración: no intente realizar tareas de mantenimiento aparte de las soluciones posibles enumeradas en el manual.

Aclaración: los equipos de comunicaciones portátiles y móviles de radiofrecuencia (RF) pueden afectar los equipos eléctricos médicos.

Aclaración: en ningún caso existe el peligro de reducir el oxígeno presente en una habitación al usar el concentrador de oxígeno.

Nota: Para el proveedor del equipo: Se recomiendan los siguientes accesorios de administración de oxígeno para usar con el NOMBRE DE LA UNIDAD:

- Cánula nasal: Número de parte CAIRE CU002-1 (SOCs)
- Tubo adaptador de humidificador: CAIRE Número de pieza 20843882
- Botella del humidificador: Número de pieza CAIRE HU003-1
- Cortafuegos: Número de parte CAIRE 20629671

Se recomienda / requiere un cortafuegos para usar con cualquier cánula.

- CAIRE ofrece un cortafuegos destinado a ser utilizado junto con el concentrador de oxígeno. El cortafuegos es un fusible térmico para detener el flujo de gas en caso de que se encienda la cánula o el tubo de oxígeno aguas abajo y se queme hasta el cortafuegos. Se coloca en línea con la cánula nasal o el tubo de oxígeno entre el paciente y la salida de oxígeno del NOMBRE DE LA UNIDAD. Para un uso adecuado del cortafuegos, consulte siempre las instrucciones del fabricante (incluidas con cada kit de cortafuegos).
- Información adicional sobre accesorios recomendados está disponible en línea en [www.caireinc.com](http://www.caireinc.com).



**ADVERTENCIA: MANTENER FUERA DEL ALCANCE DE LOS NIÑOS HASTA QUE ESTÉ INSTALADO.**

**ADVERTENCIA: ESTE PRODUCTO PUEDE EXPONERLO A SUSTANCIAS QUÍMICAS COMO EL NÍQUEL, QUE, SEGÚN EL ESTADO DE CALIFORNIA, CAUSA CÁNCER. PARA OBTENER MÁS INFORMACIÓN, VISITE [WWW.P65WARNINGS.CA.GOV](http://WWW.P65WARNINGS.CA.GOV).**

**ADVERTENCIA: EN EL CASO DE QUE OCURRA UN INCIDENTE GRAVE CON ESTE DISPOSITIVO, EL USUARIO DEBE INFORMAR INMEDIATAMENTE EL INCIDENTE AL PROVEEDOR Y / O AL FABRICANTE. UN INCIDENTE GRAVE SE DEFINE COMO UNA LESIÓN, MUERTE O EL POTENCIAL DE CAUSAR LESIONES / MUERTE EN CASO DE QUE VUELVA A OCURRIR EL INCIDENTE. EL USUARIO TAMBIÉN PUEDE INFORMAR EL INCIDENTE A LA AUTORIDAD COMPETENTE EN EL PAÍS DONDE OCURRIÓ EL INCIDENTE.**

## Especificaciones

	VisionAire 5
Presión de salida	9 psig max
Velocidades de flujo*	1-5 lpm ± 10 % del ajuste indicado, o 200 ml, el que sea mayor*
Dimensiones	35,8 cm ancho x 29,2 cm profundidad x 52,8 cm alto (14,1 pulgadas de ancho x 11,5 pulgadas de profundidad x 20,8 pulgadas de alto)
Peso	13,6 kg (30 lb)
Nivel de presión de sonido**	39,53 dB(A) ± 0,41 dB(A) @ 3 LPM
Consumo de energía	290 vatios
Concentración de O2	90% (5.5% to / -3%)
Requisitos eléctricos	115 VAC/60 Hz, 3,0 A 230 VAC/50 Hz, 1,5 A 230 VAC/60 Hz, 1,5 A
Ambiente de funcionamiento*	5–40 °C (41–104 °F) a altitudes de hasta 3048 m (10 000 pies) sobre el nivel del mar. Humedad relativa de 15-90% (sin condensación)
Altitud	-381–3048 m (-1250–10,000 pies) (probado a 700–1060 hPa)
Entorno de almacenamiento	-25–70 °C (-13–158 °F)

\* Con base en el intervalo de presión atmosférica de 700 hPa a 1060 hPa a 21 °C (70 °F).

\*\* Nivel de sonido medido según el método de prueba Nr. 14-1 10/2018 MDS-Hola.

La vida útil esperada del dispositivo es de un mínimo de cinco años.

Consulte el Manual técnico (PN MN138-1) para conocer el nivel de potencia acústica.



**ADVERTENCIA: EL USO DE ESTE DISPOSITIVO A UNA ALTITUD, TEMPERATURA O HUMEDAD RELATIVA FUERA DE LOS VALORES ESPECIFICADOS EN ESTE MANUAL PUEDE AFECTAR NEGATIVAMENTE AL CAUDAL Y LA CONCENTRACIÓN DE OXÍGENO Y, EN CONSECUENCIA, A LA CALIDAD DEL TRATAMIENTO.**

**ADVERTENCIA: SE ESPERA QUE EL USO DEL DISPOSITIVO FUERA DE CONDICIONES OPERATIVAS ESPECIFICADAS AFECTA ADVERSAMENTE LA TASA DE FLUJO Y EL PORCENTAJE DE OXÍGENO Y CONSECUENTEMENTE LA CALIDAD DE LA TERAPIA.**

## Instrucciones de funcionamiento

Revise la siguiente información antes de manipular el concentrador de oxígeno.

**Aclaración:** el concentrador expulsa aire caliente desde la parte inferior de la unidad que puede decolorar permanentemente las superficies de revestimiento de suelos sensibles a la temperatura, como el vinilo. No debería utilizarse el concentrador sobre un suelo que sea sensible a la decoloración térmica. El fabricante no se hace responsable de la decoloración de los suelos.

### Botella humidificadora (opcional)

Si se necesita humidificación adicional para su oxigenoterapia, siga los pasos siguientes cada vez que llene o limpie el humidificador, que puede haber sido instalado inicialmente para su uso.

1. Retire la botella humidificadora del hueco para la botella humidificadora.
2. Abra la botella humidificadora. Si la botella viene llena, no realice este paso. Continúe con el paso 5.
3. Llene la botella humidificadora con agua fresca o fría (es preferible el agua destilada) hasta la línea de llenado indicada en la botella. **NO LLENAR POR ENCIMA DE LA LÍNEA.**
4. Vuelva a conectar la cubierta superior a la botella humidificadora.
5. Coloque la botella humidificadora en el hueco para la botella humidificadora en la parte posterior del concentrador y conecte el tubo de la botella humidificadora a la salida de oxígeno y al conector de la botella humidificadora.



**PRECAUCIÓN:** si el tubo de la botella humidificadora no está conectado correctamente al conector de la botella humidificadora o a la salida de oxígeno, puede producirse una fuga de oxígeno.

### Conexión de la cánula

Conecte el tubo y la cánula a la salida de oxígeno de la unidad, o a la salida de oxígeno del humidificador opcional.

**Aclaración:** la cánula no debe estar torcida y puede usarse en una longitud total máxima de 15,2 m (50 pies).

Asegúrese de que la cánula esté bien insertada y quede firme. Debe escuchar o sentir el flujo de oxígeno en las puntas de la cánula nasal. Si parece que el oxígeno no fluye, compruebe primero que la esfera indicadora del medidor de flujo registra flujo. A continuación, coloque la punta de la cánula en un vaso de agua; si salen burbujas de la cánula, hay flujo de oxígeno. Si no aparecen burbujas, consulte la sección de resolución de problemas de este manual.

Siempre siga las instrucciones del fabricante de la cánula para un uso correcto. Reemplace la cánula desechable de acuerdo con las recomendaciones del fabricante de la cánula o del proveedor de su equipo. El proveedor de su equipo dispone de accesorios de repuesto.

### Encendido del concentrador



**ADVERTENCIA:** DEBEN EXHIBIRSE LETREROS DE "NO FUMAR: OXÍGENO EN USO" EN EL HOGAR O EN EL SITIO DONDE SE USE EL OXÍGENO. LOS USUARIOS Y LOS CUIDADORES SANITARIOS DEBEN RECIBIR INFORMACIÓN ACERCA DE LOS PELIGROS DE FUMAR AL USAR OXÍGENO MEDICINAL O EN PRESENCIA DE ESTE.

**ADVERTENCIA:** NO UTILICE CABLES DE EXTENSIÓN EN ESTA UNIDAD NI CONECTE DEMASIADOS ENCHUFES A LA MISMA TOMA ELÉCTRICA. EL USO DE CABLES DE EXTENSIÓN PODRÍA AFECTAR DE FORMA ADVERSA EL RENDIMIENTO DEL DISPOSITIVO. DEMASIADOS ENCHUFES EN UNA TOMA PUEDEN OCASIONAR UNA SOBRECARGA DEL PANEL ELÉCTRICO Y HACER QUE EL DISYUNTOR/ FUSIBLE SE ACTIVE O DISPARE SI EL DISYUNTOR O EL FUSIBLE NO FUNCIONAN.





**PRECAUCIÓN:** coloque la unidad alejada de cortinas, rejillas de conductos de ventilación o calefactores. Asegúrese de colocar la unidad en una superficie plana y de que todos los lados se encuentran al menos a 30 cm (1 pie) de una pared u otro elemento de obstrucción. No coloque la unidad en un área reducida. Elija una ubicación donde no haya polvo ni humo y apartada de la luz directa del sol. No utilice la unidad en el exterior a menos que se encuentre conectada a una toma eléctrica protegida por un interruptor accionado por corriente de pérdida a tierra (GFCI).

**PRECAUCIÓN:** no utilice esta unidad en un espacio restringido o reducido donde la ventilación pueda ser limitada. Esto puede ocasionar que el dispositivo se sobrecaliente y que el rendimiento se vea afectado.

**PRECAUCIÓN:** no permita que se bloqueen las aberturas de entrada y de salida de aire. **NO** deje caer ni inserte objetos en ninguna abertura del dispositivo. Esto puede provocar que

**PRECAUCIÓN:** el concentrador de oxígeno se sobrecaliente y que su rendimiento se vea perjudicado.

1. Coloque la unidad cerca de la toma eléctrica en la habitación en la que pasa la mayor parte del tiempo.
2. Inserte el enchufe del cable de alimentación en la toma eléctrica.
3. Coloque el interruptor de encendido I/O en la posición "I" para encender la unidad. Sonará una alarma fuerte durante aproximadamente 1 segundos.
4. El indicador de la concentración de oxígeno permanecerá encendido durante unos minutos hasta que la concentración de oxígeno alcance las especificaciones de concentración mínimas (solo para las unidades equipadas con control de oxígeno).
5. Para ajustar el flujo de oxígeno suplementario, gire la perilla de ajuste del medidor de flujo hacia la izquierda o la derecha hasta que la esfera que se encuentra dentro del medidor de flujo se centre en la línea numerada con el flujo que le ha prescrito su médico. Para ver el medidor de flujo desde el ángulo adecuado, tenga en cuenta que la línea posterior y la línea numerada deben verse como una sola línea.
6. El concentrador ya está preparado para su uso.



**PRECAUCIÓN:** el fabricante recomienda disponer de una fuente alternativa de oxígeno complementario en caso de corte eléctrico, condición de alarma o avería mecánica. Consulte a su médico o al proveedor del equipo para determinar el tipo de sistema de reserva que necesita.

**PRECAUCIÓN:** es muy importante seleccionar solo el nivel de oxígeno prescrito. No cambie la selección de flujo a menos que un profesional médico acreditado así se lo haya indicado.

**PRECAUCIÓN:** el concentrador de oxígeno puede usarse cuando duerme si así se lo ha recomendado un profesional autorizado.

**PRECAUCIÓN:** asegúrese de que el concentrador se utiliza en posición vertical.

Aclaración: la concentración de oxígeno óptima se alcanza en los 10 minutos siguientes al encendido del dispositivo (el 90 % de la concentración se obtiene después de aproximadamente 5 minutos).

Por lo general, no debería necesitar ajustar el medidor de flujo de la unidad. Si gira la perilla de ajuste del medidor de flujo en el sentido de las agujas del reloj, reducirá y podrá cortar el flujo de oxígeno desde la unidad.

### Apagado del concentrador

Coloque el interruptor de encendido I/O en la posición "0" para apagar la unidad.

## Limpieza, cuidados y mantenimiento adecuado

### Gabinete



**ADVERTENCIA:** RIESGO DE DESCARGA ELÉCTRICA. APAGUE LA UNIDAD Y DESCONECTE EL CABLE DE ALIMENTACIÓN DE LA TOMA ELÉCTRICA ANTES DE LIMPIAR LA UNIDAD PARA PREVENIR UNA DESCARGA ELÉCTRICA ACCIDENTAL O EL RIESGO DE QUEMADURAS. ÚNICAMENTE EL PROVEEDOR DE SU EQUIPO O UN TÉCNICO DE SERVICIO CUALIFICADO DEBEN QUITAR LAS TAPAS O REALIZAR LA INSPECCIÓN DE LA UNIDAD.

**ADVERTENCIA:** HAY QUE TENER CUIDADO DE EVITAR QUE EL CONCENTRADOR DE OXÍGENO SE MOJE Y NO HAY QUE DEJAR QUE NINGÚN LÍQUIDO INGRESE A LA UNIDAD. ESTO PUEDE CAUSAR UNA AVERÍA O DESACTIVACIÓN DE LA UNIDAD Y PRODUCIR UN MAYOR RIESGO DE DESCARGA ELÉCTRICA O QUEMADURAS.

**ADVERTENCIA:** NO USE ACEITE, GRASA, PRODUCTOS A BASE DE PETRÓLEO NI OTROS PRODUCTOS INFLAMABLES CON LOS ACCESORIOS DE TRANSPORTE DE OXÍGENO O CON EL CONCENTRADOR DE OXÍGENO. EL OXÍGENO ACELERA LA COMBUSTIÓN DE LAS SUSTANCIAS INFLAMABLES.

**ADVERTENCIA:** USE SOLO LOCIONES O BÁLSAMOS A BASE DE AGUA COMPATIBLES CON EL OXÍGENO ANTES Y DURANTE LA OXIGENOTERAPIA. NUNCA USE LOCIONES NI BÁLSAMOS A BASE DE PETRÓLEO O ACEITES PARA EVITAR EL RIESGO DE INCENDIO Y QUEMADURAS.

**ADVERTENCIA:** NO USE LÍQUIDO EN CONTACTO DIRECTO CON LA UNIDAD. A CONTINUACIÓN, SE INCLUYE UNA LISTA DE ALGUNOS AGENTES QUÍMICOS NO DESEABLES, ENTRE OTROS: ALCOHOL Y PRODUCTOS A BASE DE ALCOHOL, PRODUCTOS A BASE DE CLORO CONCENTRADO (CLORURO DE ETILENO) Y PRODUCTOS A BASE DE ACEITE (PINE-SOL®, LESTOIL®). ESTOS NO DEBEN USARSE PARA LIMPIAR LA CARCASA DE PLÁSTICO DEL CONCENTRADOR DE OXÍGENO, YA QUE PUEDEN DAÑAR EL PLÁSTICO DE LA UNIDAD. LIMPIE EL GABINETE, EL PANEL DE CONTROL Y EL CABLE DE ALIMENTACIÓN SOLO CON UN LIMPIADOR DOMÉSTICO APLICADO CON UN PAÑO HÚMEDO (NO MOJADO) O UNA ESPONJA, Y LUEGO SEQUE TODAS LAS SUPERFICIES. NO PERMITA QUE NINGÚN LÍQUIDO SE INTRODUZCA EN EL DISPOSITIVO.

**ADVERTENCIA:** LIMPIE EL GABINETE, EL PANEL DE CONTROL Y EL CABLE DE ALIMENTACIÓN SOLO CON UN DESINFECTANTE APLICADO CON UN PAÑO HÚMEDO (NO MOJADO) O UNA ESPONJA, Y LUEGO SEQUE TODAS LAS SUPERFICIES. NO PERMITA QUE NINGÚN LÍQUIDO SE INTRODUZCA EN EL CONCENTRADOR. PRESTE ESPECIAL ATENCIÓN A LA SALIDA DE OXÍGENO PARA LA CONEXIÓN DE LA CÁNULA PARA ASEGURARSE DE QUE SE MANTENGA LIBRE DE POLVO, AGUA Y PARTÍCULAS.

**Aclaración:** siempre siga las instrucciones del fabricante de la cánula para un uso correcto. Reemplace la cánula desechable de acuerdo con las recomendaciones del fabricante de la cánula o del proveedor de su equipo. El proveedor de su equipo dispone de accesorios de repuesto.

**Aclaración:** el fabricante no recomienda la esterilización de este equipo.



Utilice un desinfectante aplicado con un paño húmedo o una esponja para limpiar el exterior del concentrador, y luego seque todas las superficies. No permita que ningún líquido ingrese al dispositivo. El gabinete del dispositivo debe limpiarse, como mínimo, entre usuarios.

### Botella humidificadora (opcional)

- Compruebe el nivel de agua diariamente y añada el agua necesaria.
- Para limpiar y desinfectar el humidificador, siga las instrucciones del proveedor de su equipo o las instrucciones suministradas con la botella humidificadora.

## Condiciones de alarma

Todas las alarmas son alarmas de baja prioridad.

Alarma	Indica	Acción
Luz amarilla de avería general y alarma sonora intermitente 	<p>presión alta del tanque de producto</p> <p>○</p> <p>presión baja del tanque de producto</p> <p>○</p> <p>temperatura alta del dispositivo</p>	Asegúrese de que el medidor de flujo está abierto con el caudal mínimo o superior. Asegúrese de que la cánula no esté retorcida ni obstruida. Quite cualquier dispositivo conectado más allá de la salida del dispositivo. Asegúrese de que el dispositivo tiene al menos 30,5 cm (12 pulgadas) de espacio libre a todo su alrededor y que las entradas no están obstruidas. Asegúrese que el filtro externo de entrada para partículas gruesa está limpio y no está obstruido. Asegúrese de que la unidad se encuentra dentro del intervalo de la temperatura de funcionamiento. Si el problema persiste, comuníquese con el proveedor del equipo para inspección.
Luz amarilla del control de oxígeno ↓O <sub>2</sub> y alarma sonora intermitente	concentración de oxígeno baja	Comuníquese con el proveedor del equipo para inspección.
Luz amarilla de corte de suministro eléctrico  y alarma sonora intermitente	corte de suministro eléctrico	Asegúrese de que el dispositivo está enchufado en una toma eléctrica que se sabe que funciona. Asegúrese que el interruptor está pulsado. Si el problema persiste, comuníquese con el proveedor del equipo para inspección.

## Resolución de problemas

Si su concentrador de oxígeno VisionAire no funciona correctamente, consulte la tabla en las páginas siguientes para conocer las posibles causas y soluciones y, si lo necesita, consulte al proveedor de su equipo.

Si no consigue que la unidad funcione, conecte la cánula nasal, la mascarilla o el accesorio correspondiente a un suministro de oxígeno suplementario de reserva.

**Aclaración:** no intente realizar tareas de mantenimiento aparte de las soluciones posibles enumeradas en este manual. El mantenimiento es responsabilidad del proveedor y será rastreado por el proveedor.

**Aclaración:** para evitar la anulación de la garantía, siga todas las instrucciones del fabricante.

**Aclaración:** si no se ha usado la unidad durante un periodo de tiempo prolongado, necesita funcionar durante un mínimo de 15 minutos antes de que se active la alarma de fallo de corriente.

Problema	Causa posible	Solución
La unidad no funciona. El estado de corte de suministro eléctrico hace que suene la alarma.	Cable de alimentación no conectado a la toma eléctrica.	Compruebe que el enchufe del cable de alimentación está correctamente enchufado a la toma eléctrica.
	No hay tensión en la toma eléctrica.	Compruebe la fuente de alimentación, el interruptor de pared, los fusibles o los disyuntores dentro de la vivienda.
	El disyuntor del concentrador de oxígeno está activado.	Presione (no mantenga presionado) el botón de reinicio del disyuntor en la parte frontal de la unidad.  Si el disyuntor se activa de nuevo o la alarma continúa sonando después de que la unidad se encienda, comuníquese inmediatamente con el proveedor de su equipo.
Flujo de oxígeno limitado.	Botella humidificadora sucia u obstruida.	Quite la botella humidificadora de la salida de oxígeno. Si se restaura el flujo, límpiela o reemplácela por una botella humidificadora nueva.
	Cánula nasal, mascarilla, catéter o tubo de suministro de oxígeno, u otro accesorio, defectuosos.	Retire los accesorios y compruebe si presentan torceduras u obstrucciones. Reemplácelo si es necesario.
	Tubo de la cánula suelto.	Compruebe la conexión del tubo de la cánula en el panel de control.
Se forma condensación en el tubo de oxígeno cuando utiliza la botella humidificadora.	Ventilación deficiente de la unidad. Temperatura elevada de funcionamiento.	Asegúrese de que la unidad está alejada de cortinas, rejillas de conductos de ventilación, calefactores y chimeneas. Asegúrese de colocar la unidad de manera de que todos los lados se encuentren al menos a 30,5 cm (12 pulgadas) de una pared u otro elemento de obstrucción. No coloque la unidad en un área reducida.  Vuelva a llenar la botella humidificadora con agua FRÍA.  NO LLENAR POR ENCIMA DE LA LÍNEA. Deje que el tubo de oxígeno se seque, o reemplácelo por un tubo nuevo.
Suena una alarma intermitente.	En la sección "Características de seguridad" puede consultar una descripción de los indicadores sonoros.	Coloque el interruptor I/O en la posición 0, utilice su suministro de oxígeno de reserva y consulte al proveedor de su equipo inmediatamente.

Problema	Causa posible	Solución
La luz del control de oxígeno permanece encendida (amarilla).	La concentración de oxígeno es $\leq 82\%$ .	Coloque el interruptor I/O en la posición 0, utilice su suministro de oxígeno de reserva (si se ha suministrado) y consulte con el proveedor de su equipo inmediatamente.
Todos los demás problemas.		Coloque el interruptor I/O en la posición 0, utilice su suministro de oxígeno de reserva y consulte con el proveedor de su equipo inmediatamente.

## Accesorios

Para obtener un rendimiento y seguridad adecuados, utilice solo los accesorios contenidos en la tabla suministrados por CAIRE a través del proveedor de su concentrador de oxígeno. El uso de accesorios que no se mencionan a continuación podría afectar de manera negativa al rendimiento o a la seguridad del concentrador.

Tubo de oxígeno, 7,6 m	Pieza n.º CU004-3
Conector del tubo/cánula	Pieza n.º CU009-1

**Aclaración:** puede haber opciones adicionales disponibles para cables de alimentación específicos del país que no se mencionan arriba. Póngase en contacto con CAIRE o con el proveedor de su concentrador de oxígeno si necesita encargar opciones alternativas.

Accesorios estándar de la familia VisionAire	
Botella humidificadora (6–15 LPM)	Pieza n.º HU003-1
Cánula, 7,6 m (25 pies) (6 lpm máx.)	Pieza n.º CU002-4
Tubo de la botella humidificadora	Pieza n.º TU255-1
Conector de la botella humidificadora	Pieza n.º F0655-1

## Prueba de EMC

Los equipos médicos requieren precauciones especiales con respecto a la compatibilidad electromagnética (EMC) y deben instalarse y ponerse en servicio según la información sobre compatibilidad electromagnética provista en esta sección.

<b>Orientación y declaración del fabricante: emisiones electromagnéticas</b>		
El sistema VisionAire está destinado para su uso en el ambiente electromagnético que se especifica a continuación. El cliente o el usuario del sistema VisionAire deben verificar que se use en tal ambiente.		
<b>Prueba de emisiones</b>	<b>Cumplimiento</b>	<b>Ambiente electromagnético: orientación</b>
Emisiones de radiofrecuencia CISPR 11	Grupo 1	El sistema VisionAire usa energía de radiofrecuencia solo para su función interna. En consecuencia, sus emisiones de radiofrecuencia son muy bajas y no es probable que causen interferencias en equipos electrónicos cercanos.
Emisiones de radiofrecuencia CISPR 11	Clase B	El sistema VisionAire es adecuado para usar en todos los establecimientos, incluidos los establecimientos domésticos y aquellos conectados directamente a la red pública de energía eléctrica de bajo voltaje que alimenta edificios usados para fines domésticos.
Emisiones armónicas IEC 61000-3-2	Cumple	
Fluctuaciones de voltaje/ emisiones de flicker IEC 61000-3-3	Cumple	

<b>Distancias recomendadas de separación entre equipos portátiles y móviles de comunicaciones de radiofrecuencia y las unidades VisionAire</b>			
El VisionAire está destinado para su uso en un ambiente electromagnético en el que se controlan las interferencias de radiofrecuencia irradiada. El cliente o el usuario del sistema VisionAire pueden ayudar a prevenir la interferencia electromagnética al mantener una distancia mínima entre los equipos portátiles y móviles de comunicación por radiofrecuencia (transmisores) y el VisionAire, tal como se recomienda a continuación, de acuerdo con la potencia máxima de salida de los equipos de comunicaciones.			
<b>Potencia de salida nominal máxima del transmisor</b>	<b>Distancia de separación de acuerdo con la frecuencia del transmisor</b>		
	<b>m</b>		
	<b>de 150 kHz a 80 MHz</b>	<b>de 80 MHz a 800 MHz</b>	<b>de 800 MHz a 2,5 GHz</b>
<b>W</b>	$d = 1.2\sqrt{P}$	$d = 1.2\sqrt{P}$	$d = 1.2\sqrt{P}$
0,01	0,12	0,12	0,23
0,1	0,38	0,38	0,73
1	1,2	1,2	2,3
10	3,8	3,8	7,3
100	12	12	23
Para transmisores con una potencia nominal máxima de salida no mencionada anteriormente, la distancia de separación recomendada $d$ en metros (m) puede calcularse usando la ecuación aplicable a la frecuencia del transmisor, donde $P$ es la potencia nominal máxima de salida del transmisor en vatios (W) de acuerdo con el fabricante del transmisor.			
NOTA 1: A 80 MHz y 800 MHz, se aplica la distancia de separación para el rango de mayor frecuencia.			
NOTA 2: Estas pautas pueden no ser de aplicación en todas las situaciones. La propagación electromagnética se ve afectada por la absorción y la reflexión de estructuras, objetos y personas.			

**Orientación y declaración del fabricante: inmunidad electromagnética**

El sistema VisionAire está destinado para su uso en el ambiente electromagnético que se especifica a continuación. El cliente o el usuario del sistema VisionAire deben verificar que se use en tal ambiente.

Prueba de inmunidad	Nivel de prueba IEC 60601	Nivel de cumplimiento	Ambiente electromagnético: orientación
Ambiente electromagnético: orientación IEC 61000-4-2	Contacto de $\pm 6$ kV Aire de $\pm 8$ kV	Contacto de $\pm 6$ kV Aire de $\pm 8$ kV	Los suelos deben ser de madera, hormigón o cerámica. Si los suelos están cubiertos con material sintético, la humedad relativa debe ser de al menos un 30 %.
Ráfagas eléctricas de transitorios muy rápidos IEC 61000-4-4	$\pm 2$ kV para las líneas de alimentación  $\pm 1$ kV para líneas de entrada/salida	$\pm 2$ kV para las líneas de alimentación  N/A	La calidad de la red eléctrica debe ser la de un ambiente comercial u hospitalario típico.
Sobrecarga IEC 61000-4-5	$\pm 1$ kV línea(s) a línea(s)  $\pm 2$ kV línea(s) a tierra	$\pm 1$ kV línea(s) a línea(s)  $\pm 2$ kV línea(s) a tierra	La calidad de la red eléctrica debe ser la de un ambiente comercial u hospitalario típico.
Caidas de voltaje, interrupciones por cortocircuitos y variaciones de voltaje en las líneas de entrada de las fuentes de alimentación IEC 61000-4-11	$< 5\% U_T$ (Caída $> 95\%$ en $U_T$ ) para 0,5 ciclos  $40\% U_T$ (Caída del 60 % en $U_T$ ) para 5 ciclos  $70\% U_T$ (Caída del 30 % en $U_T$ ) para 25 ciclos  $< 5\% U_T$ (Caída $> 95\%$ en $U_T$ ) para 5 segundos	$< 5\% U_T$ (Caída $> 95\%$ en $U_T$ ) para 0,5 ciclos  $40\% U_T$ (Caída del 60 % en $U_T$ ) para 5 ciclos  $70\% U_T$ (Caída del 30 % en $U_T$ ) para 25 ciclos  $< 5\% U_T$ (Caída $> 95\%$ en $U_T$ ) para 5 segundos	La calidad de la red eléctrica debe ser la de un entorno comercial u hospitalario típico. Si el usuario del sistema VisionAire requiere un funcionamiento continuo durante cortes de la red eléctrica, se recomienda que el VisionAire se alimente desde una fuente de alimentación sin interrupciones (UPS).
Campo magnético a frecuencia industrial IEC 61000-4-8	3 A/m	3 A/m	Los campos magnéticos a frecuencia industrial deben tener un nivel característico de una ubicación típica en un entorno comercial u hospitalario típico.

NOTA:  $U_T$  es el voltaje de CA de la red eléctrica antes de la aplicación del nivel de prueba.

## Orientación y declaración del fabricante: inmunidad electromagnética

El sistema VisionAire está destinado para su uso en el ambiente electromagnético que se especifica a continuación. El cliente o el usuario del sistema VisionAire deben verificar que se use en tal ambiente.

Prueba de inmunidad	Nivel de prueba IEC 60601	Nivel de cumplimiento	Ambiente electromagnético: orientación
Radiofrecuencia conducida IEC 61000-4-6	3 Vrms de 150 kHz a 80 MHz	3 Vrms	<p>Los equipos portátiles y móviles de comunicaciones por radiofrecuencia no deben usarse más cerca de las piezas del VisionAire, incluidos los cables, que la distancia de separación recomendada calculada a partir de la ecuación aplicable a la frecuencia del transmisor.</p> <p>Distancia recomendada de separación</p> $d = 1.2\sqrt{P}$ $d = 1.2\sqrt{P} = 80 \text{ MHz a } 800 \text{ MHz}$ $d = 1.2\sqrt{P} = 800 \text{ MHz a } 2,5 \text{ GHz}$ <p>donde <math>P</math> es la clasificación máxima de potencia de salida del transmisor en vatios (W) de acuerdo con el fabricante del transmisor y <math>d</math> es la distancia de separación recomendada en metros (m).</p> <p>Las concentraciones de campo de transmisores fijos de RF, determinadas por un estudio electromagnético del sitio, <sup>a</sup> deberían ser inferiores al nivel de cumplimiento en cada rango de frecuencia. <sup>b</sup></p> <p>Puede producirse interferencia en la cercanía de los equipos marcados con el símbolo siguiente:</p> 
RF irradiada IEC 61000-4-3	3 V/m de 80 MHz a 2,5 GHz	3 V/m	

NOTA 1: A 80 MHz y 800 MHz, se aplica el rango de mayor frecuencia.

NOTA 2: Estas pautas pueden no ser de aplicación en todas las situaciones. La propagación electromagnética se ve afectada por la absorción y la reflexión de estructuras, objetos y personas.

<sup>a</sup> Las concentraciones de campo de los transmisores fijos, tales como las estaciones de base para teléfonos de radio (móviles/inalámbricos) y radios móviles terrestres, radios de aficionados y las transmisiones de radio de AM y FM y la transmisión de TV, no pueden predecirse teóricamente con precisión. Para evaluar el ambiente electromagnético debido a transmisores fijos de RF, debe considerarse un estudio electromagnético del sitio. Si la concentración de campo medida en la ubicación donde se usa el VisionAire supera el nivel correspondiente de cumplimiento de RF anterior, el VisionAire debe observarse para verificar su funcionamiento normal. Si se observa un rendimiento anormal, pueden necesitarse medidas adicionales, tales como la reorientación o la reubicación del sistema VisionAire.

<sup>b</sup> En el rango de frecuencia de 150 kHz a 80 MHz, las concentraciones de campo deben ser inferiores a 3 V/m.



## Método de eliminación

### Eliminación de residuos

Todos los residuos del concentrador de oxígeno VisionAire de CAIRE deben eliminarse según los métodos adecuados especificados por las autoridades locales.

### Eliminación del dispositivo

Con el fin de preservar el medio ambiente, el concentrador de oxígeno VisionAire de CAIRE debe eliminarse según los métodos adecuados especificados por las autoridades locales.

## Clasificación

Tipo de protección frente a descargas eléctricas:  
 Clase II La protección frente a descargas eléctricas se consigue mediante un doble aislamiento.  
 No son necesarias la toma a tierra de seguridad ni la dependencia de las condiciones de la instalación.

Grado de protección frente a descargas eléctricas:  
 Tipo BF Equipo que proporciona un grado particular de protección frente a descargas eléctricas en lo que respecta a  
 1) corriente de fuga permitida;  
 2) fiabilidad de la puesta a tierra de seguridad (si está presente).  
 No está destinado para aplicación cardíaca directa.

Grado de protección frente a la penetración de agua con efectos perjudiciales:  
 Equipo IP21 a prueba de goteo  
 Protección frente a la penetración de objetos sólidos extraños con más de 12,5 mm de diámetro y protección frente a goteos de agua de caída vertical.

Método permitido de limpieza y control de infección:  
 Consulte la sección de mantenimiento en los manuales de mantenimiento del sistema VisionAire.

Grado de seguridad de la aplicación en presencia de gases anestésicos inflamables:  
 El equipo no está preparado para tal aplicación.

Modo de funcionamiento:  
 Funcionamiento continuo.



















Aclaración: siempre siga las instrucciones del fabricante de la cánula para un uso correcto. Reemplace la cánula desechable de acuerdo con las recomendaciones del fabricante de la cánula o del proveedor de su equipo. El proveedor de su equipo dispone de accesorios de repuesto.













Aclaración: el fabricante no recomienda la esterilización de este equipo.





CAIRE y CAIRE Inc. son marcas registradas de CAIRE Inc. Visite nuestro sitio web a continuación para obtener una lista completa de marcas registradas.  
 Marcas registradas: [www.caireinc.com/corporate/trademarks](http://www.caireinc.com/corporate/trademarks).

Copyright © 2022 CAIRE Inc. CAIRE Inc. se reserva el derecho de suspender sus productos o modificar sus precios, los materiales, el equipo, la calidad, las descripciones, las especificaciones o los procesos de sus productos en cualquier momento, sin previo aviso, y sin ningún compromiso o consecuencia. Queda reservado cualquier otro derecho que no se encuentre indicado explícitamente en este documento, según corresponda.

## Controlli utente e indicatori di stato del sistema

<b>ISO 7000</b>	
	Leggere il manuale dell'utente prima dell'uso. Reg. n. 1641
	Tenere lontano dalla pioggia e conservare in luogo asciutto. Reg. n. 0626
	Limite di impilaggio per numero. Reg. n. 2403
	Nome e indirizzo del produttore. Reg. n. 3082
	Il paese e la data di produzione. Il "CC" identifica il codice paese di due lettere del paese di produzione. La data di produzione è nel formato AAAA-MM-GG. reg. # 6049
	Attenzione, consultare i documenti di accompagnamento. Reg. n. 0434A
	Numero di catalogo. Reg. n. 2493
	Numero di serie. Reg. n. 2498
	Intervallo di temperatura di conservazione o di esercizio. N. reg. 0632
	Intervallo di umidità di stoccaggio. N. reg. 2620
	Lato alto. Reg. n. 0623
	Fragile, maneggiare con cura. Reg. n. 0621
	Contiene sostanze pericolose. reg. # 3723
	Importatore. reg. # 3725
<b>ISO 7010</b>	
	Leggere il manuale di istruzioni. Reg. n. M002
	Conservare lontano da fiamme libere, fuoco e scintille. È vietato fumare e utilizzare fonti di accensione aperte. Reg. n. P003
	Non fumare nei pressi dell'unità o durante il suo utilizzo. Reg. n. P002
	Parte applicata di tipo BF (grado di protezione da scossa elettrica). Reg. n. 5333

	Avvertenza. Reg. n. W001
<b>Direttiva del Consiglio 93/42/CEE</b>	
	Rappresentante autorizzato per la Comunità Europea
	Se sull'etichetta dell'identificatore univoco del prodotto (UDI) del prodotto è riportato il simbolo CE ####, il dispositivo è conforme ai requisiti della Direttiva 93/42 / CEE relativa ai dispositivi medici. Il simbolo CE #### indica il numero dell'organismo notificato.
<b>Simbolos adicionales</b>	
	Tenere lontano da materiali infiammabili, olio e grasso.
	Non smontare.
	Quando è presente sul pannello allarmi del dispositivo, indica che è stata rilevata un'interruzione dell'alimentazione esterna.
	Etichettatura 2018: quando è presente sul pannello allarmi del dispositivo, indica una concentrazione di ossigeno ridotta nell'uscita del dispositivo.
	ON (interruttore acceso)
	OFF (interruttore spento)
	Rappresentante autorizzato in Svizzera.
	Se il dispositivo reca il marchio UKCA come indicato con UKCA#### che indica il numero dell'organismo notificato, questo dispositivo è conforme alle normative UKCA.
<b>IEC 60417</b>	
	Apparecchiatura di Classe II
<b>21 CFR 801.15</b>	
<b>RX ONLY</b>	La legge federale degli Stati Uniti limita la vendita del presente dispositivo ai soli medici o dietro prescrizione medica.
<b>IEC 60601-1</b>	
<b>IP21</b>	Apparecchiatura a tenuta stagna - IP21

<b>Direttiva del Consiglio 2012/19/UE</b>	
	<p>RAEE</p> <p>Questo simbolo ha lo scopo di ricordare ai proprietari dell'apparecchio di consegnarlo presso un centro per il riciclaggio al termine della durata utile, in conformità alla Direttiva sui rifiuti di apparecchiature elettriche ed elettroniche (RAEE).</p> <p>I nostri prodotti sono conformi alle restrizioni dettate dalla Direttiva sulle sostanze pericolose (RoHS). È possibile che essi contengano tracce, ma non quantità rilevanti, di piombo o altri materiali pericolosi.</p>
<b>ISO 15223-1</b>	
	Dispositivo medico. reg. # 5.7.7
	Identificatore univoco del dispositivo n. 5.7.10
<b>Certificazione di sicurezza elettrica QPS</b>	
	<p>Agenzia per la sicurezza per CAN/CSA C22.2 N. 60601-1-14 per apparecchiature elettromedicali</p> <p>Certificato per i mercati statunitense e canadese in conformità ai relativi standard applicabili.</p>

Questo prodotto può essere coperto da uno o più brevetti, validi negli Stati Uniti e all'estero. Visitare il nostro sito Web che segue per un elenco dei brevetti applicabili. Brev.: [www.caireinc.com/corporate/patents/](http://www.caireinc.com/corporate/patents/).

## Concentratore di ossigeno VisionAire®

Il presente manuale dell'utente consente di acquisire dimestichezza con il concentratore di ossigeno VisionAire 5 prodotto da CAIRE (entrambe le versioni a 120 V e 230 V) e tutte le varianti disponibili. Assicurarsi di aver letto e compreso tutte le informazioni contenute in questa guida prima di utilizzare il concentratore. In caso di domande, rivolgersi al fornitore dell'apparecchiatura.

## Cosa si intende per Concentratore di ossigeno

L'aria che respiriamo è composta all'incirca dal 21% di ossigeno, 78% di azoto e 1% di altri gas. Nel concentratore di ossigeno VisionAire, l'aria dell'ambiente viene aspirata nella macchina attraverso gli ingressi dell'aria, passando poi attraverso un materiale assorbente denominato setaccio molecolare. Questo materiale separa ossigeno e azoto, consentendo il passaggio solo dell'ossigeno. Il risultato è l'erogazione all'utente di un flusso di ossigeno ad alta concentrazione.

**Nota:** non sussiste mai il rischio di esaurire l'ossigeno nella stanza in cui si usa il concentratore di ossigeno.

## Perché il medico prescrive l'ossigenoterapia?

Molte persone soffrono di svariate patologie cardiache, polmonari e respiratorie di altro tipo. Un numero significativo di tali persone può trarre beneficio da un'ossigenoterapia supplementare a casa, in viaggio o durante la partecipazione ad attività quotidiane lontano da casa.

L'ossigeno è un gas che compone il 21% dell'aria che respiriamo. Per funzionare correttamente, l'organismo ne richiede una fornitura costante. Il medico prescrive un flusso o un'impostazione per fronteggiare una condizione respiratoria particolare.

Benché l'ossigeno sia un farmaco che non produce dipendenza, l'ossigenoterapia non autorizzata può essere pericolosa. È necessario consultare un medico prima di utilizzare questo concentratore di ossigeno. Il fornitore dell'apparecchio per l'ossigeno dimostrerà come impostare la portata prescritta.



**AVVERTENZA: IN CASA O NEL LUOGO IN CUI È UTILIZZATO L'OSSIGENO OCCORRE AFFIGGERE CARTELLI "NON FUMARE – OSSIGENO IN USO" IN MODO CHE SIANO BEN VISIBILI. GLI UTENTI E COLORO CHE PRESTANO ASSISTENZA DEVONO ESSERE INFORMATI DEI PERICOLI DEL FUMO IN PRESENZA O DURANTE L'UTILIZZO DI OSSIGENO MEDICO.**



**ATTENZIONE:** il produttore consiglia di tenere a disposizione un'altra sorgente di ossigeno supplementare in caso di interruzioni di corrente, condizioni di allarme o guasti meccanici. Per conoscere il tipo di sistema di riserva necessario, rivolgersi al proprio medico o al fornitore dell'apparecchiatura.

È molto importante selezionare solo il livello di ossigeno prescritto. Non modificare la selezione del flusso se non in caso di precise istruzioni da parte di un medico autorizzato.

È possibile utilizzare il concentratore di ossigeno durante il sonno solo su raccomandazione di un medico qualificato.

## Profilo operatore

I concentratori sono destinati a fornire ossigeno supplementare agli utenti che soffrono di disagi causati da disturbi che incidono sull'efficienza dei polmoni nel trasferimento dell'ossigeno nell'aria al sangue. I concentratori di ossigeno stazionari (SOC) non conservano né contengono ossigeno. Non devono essere riforniti e possono essere ricaricati ovunque sia disponibile alimentazione CA o CC. L'utilizzo del concentratore di ossigeno richiede una prescrizione del medico e non è destinato all'uso come salvavita.

Sebbene l'ossigenoterapia possa essere prescritta a utenti di tutte le età, il tipico utente dell'ossigenoterapia ha superato i 65 anni e soffre di svariate malattie respiratorie, tra cui la broncopneumopatia cronica ostruttiva (BPCO). Gli utenti in genere dispongono di buone capacità cognitive e devono essere in grado di comunicare il disagio o di leggere e comprendere le etichette e le istruzioni per l'uso del concentratore, l'utilizzo è consigliato solo sotto supervisione. In caso di disagio durante l'uso del concentratore, gli utenti sono invitati a rivolgersi al proprio fornitore di assistenza sanitaria. Gli utenti sono inoltre invitati a disporre di una fonte di ossigeno di riserva (ovvero, una bombola di ossigeno) in caso di interruzione dell'alimentazione o guasto al concentratore. Non sono previste altre abilità peculiari o necessarie dell'utente per l'uso del concentratore.

## Funzionalità di sicurezza

Le seguenti informazioni consentono di acquisire dimestichezza con le funzionalità di sicurezza del concentratore di ossigeno VisionAire. Assicurarsi di aver letto e compreso tutte le informazioni in esso contenute prima di utilizzare l'unità. In caso di domande, rivolgersi al fornitore dell'apparecchiatura.



Etichetta di avvertenza del dispositivo e display allarmi.

- Monitor dell'ossigeno: rileva qualsiasi calo della concentrazione al di sotto dell'82%. In tal caso, si accenderà la spia di avvertenza concentrazione di ossigeno bassa ( $\downarrow O_2$ ). Se la condizione di  $O_2$  basso persiste, oltre alla spia di allarme si attiverà anche un allarme acustico intermittente.
- Guasto di alimentazione: nel caso in cui l'unità sia in funzione e si verifichi una perdita di alimentazione, si accenderà la spia di avvertenza alimentazione ( $\text{---} \text{E} \text{---}$ ) e si attiverà un allarme acustico intermittente. Vedere l'immagine dell'etichetta.
- Filtro prodotto: filtro  $\geq 10 \mu\text{m}$

- Motore compressore: nell'uscita del compressore vi è una valvola di massima pressione calibrata a 280 kPa (40 psig). La sicurezza termica è garantita da un termostato situato nell'avvolgimento dello statore del compressore (135° C / 275° F).
- Malfunzionamento generale: se si verifica una delle condizioni elencate di seguito, si accenderà la spia di malfunzionamento generale ( $\triangle$ ) e si attiverà un allarme acustico intermittente.

Le condizioni includono:

- ostruzione del flusso di ossigeno come una cannula di erogazione piegata o schiacciata, attivata da una pressione elevata del serbatoio prodotto
- condizione di pressione elevata del serbatoio prodotto del dispositivo superiore a 33 psig ( $\pm 1$ )
- condizione di pressione ridotta del serbatoio prodotto del dispositivo inferiore a 5 psig ( $\pm 1$ )
- temperatura elevata del dispositivo superiore a 135° C (275° F), attivata da una pressione ridotta del serbatoio prodotto se l'interruttore termico collocato all'interno del compressore scatta (spegnendo il compressore)

## Disimballaggio del VisionAire

Verificare che la confezione contenga tutti i componenti elencati di seguito. In caso di elementi mancanti, contattare immediatamente il fornitore di ossigeno.

- Concentratore di ossigeno fisso

## Cenni preliminari sul concentratore di ossigeno VisionAire

Anzitutto, acquisire familiarità con le parti importanti del concentratore di ossigeno VisionAire.

- A. Interruttore di accensione/spengimento (On/Off, I/O): avvia e interrompe il funzionamento dell'unità.
- B. Pulsante di ripristino interruttore automatico: ripristina l'unità dopo un arresto per sovraccarico elettrico.
- C. Contatore: registra le ore di funzionamento totali dell'unità.
- D. Manopola di regolazione/Flussometro: controlla e indica la portata di ossigeno in litri al minuto (l/min).
- E. Uscita dell'ossigeno: fornisce il collegamento per un umidificatore (se richiesto) o cannula.
- F. Maniglie laterali e superiori: consentono di trasportare comodamente l'unità.
- G. Etichetta di avvertenza e allarmi.
- H. Etichetta delle specifiche: visualizza le specifiche elettriche e numero di serie.
- I. Cavo di alimentazione: consente il collegamento dell'unità a una presa elettrica.
- J. Ruote: quattro ruote che consentono di spostare facilmente l'unità, ove necessario.
- K. Rientranza per flacone umidificatore: are in cui collocare il flacone umidificatore opzionale.
- L. Flacone umidificatore (opzionale).
- M. Presa dell'ossigeno flacone umidificatore: collegamento per il cannula/tubo dell'ossigeno.
- N. Presa dell'ossigeno flacone umidificatore.
- O. Tubo flacone umidificatore.
- P. Raccordo flacone umidificatore.
- Q. Cannula/tubo dell'ossigeno.



**AVVERTENZA: NON UTILIZZARE PROLUNGHE CON QUESTA UNITÀ O EVITARE DI COLLEGARE TROPPE SPINE ALLA STESSA PRESA ELETTRICA. L'USO DI PROLUNGHE PUÒ AVERE EFFETTI AVVERSI SULLE PRESTAZIONI DEL DISPOSITIVO. IL COLLEGAMENTO DI TROPPE SPINE A UN'UNICA PRESA PUÒ PROVOCARE UN SOVRACCARICO DEL QUADRO ELETTRICO, CAUSANDO L'ATTIVAZIONE DELL'INTERRUTTORE/FUSIBILE O UN INCENDIO IN CASO DI MANCATO FUNZIONAMENTO DELL'INTERRUTTORE/FUSIBILE.**



Figura 1a



Figura 1b



## Importante!

Le istruzioni per la sicurezza sono definite come indicato di seguito:

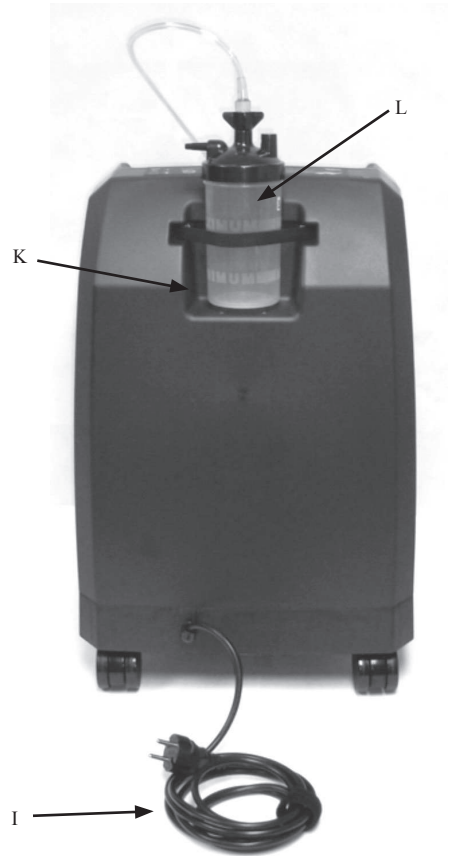
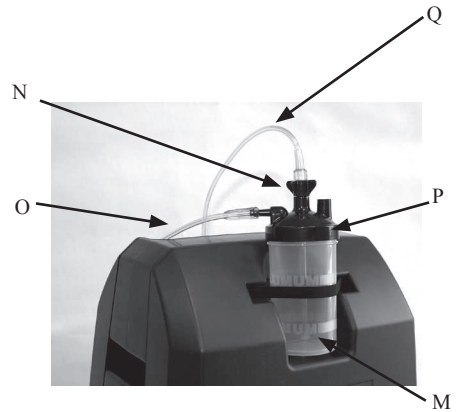

**AVVERTENZA: IMPORTANTI INFORMAZIONI PER LA SICUREZZA RELATIVE AI PERICOLI CHE POSSONO CAUSARE GRAVI LESIONI.**



**ATTENZIONE: informazioni importanti per evitare danni a VisionAire Family.**

Nota: informazioni che richiedono particolare attenzione.

## Indicazioni per l'uso

### Destinazione d'uso

Il concentratore di ossigeno VisionAire CAIRE è destinato alla somministrazione di ossigeno supplementare. Il dispositivo non è destinato al supporto vitale né offre funzionalità di monitoraggio del paziente.



**AVVERTENZA: LA LEGGE FEDERALE (USA) LIMITA LA VENDITA O IL NOLEGGIO DI QUESTO DISPOSITIVO DIETRO PRESCRIZIONE DI UN MEDICO O DI UN ALTRO PROFESSIONISTA SANITARIO QUALIFICATO.**

## Controindicazioni all'uso



**AVVERTENZA: IN ALCUNE CIRCOSTANZE, L'USO DI OSSIGENO NON PRESCRITTO PUÒ ESSERE PERICOLOSO. QUESTO DISPOSITIVO VA UTILIZZATO SOLO DIETRO PRESCRIZIONE MEDICA.**

**AVVERTENZA: NON UTILIZZARE IN PRESENZA DI ANESTETICI INFIAMMABILI.**

**AVVERTENZA: ANALOGAMENTE A QUALSIASI ALTRO DISPOSITIVO ELETTRICO, POTREBBERO VERIFICARSI PERIODI DI INATTIVITÀ DOVUTI ALL'INTERRUZIONE DELL'ALIMENTAZIONE ELETTRICA, OPPURE ALLA NECESSITÀ DI FAR RIPARARE IL CONCENTRATORE DI OSSIGENO DA UN TECNICO QUALIFICATO. IL CONCENTRATORE DI OSSIGENO NON È INDICATO PER UTENTI CHE A SEGUITO DELL'INTERRUZIONE TEMPORANEA POTREBBERO SUBIRE CONSEGUENZE NEGATIVE SULLA PROPRIA SALUTE.**

**AVVERTENZA: QUESTA UNITÀ NON DEVE ESSERE UTILIZZATA COME SUPPORTO SALVAVITA. I PAZIENTI GERIATRICI, PEDIATRICI O ALTRI UTENTI INCAPACI DI COMUNICARE I PROPRI DISTURBI DURANTE L'USO DI QUESTO DISPOSITIVO POTREBBERO NECESSITARE DI UN MONITORAGGIO AGGIUNTIVO. GLI UTENTI CON DANNI ALL'UDITO E/O ALLA VISTA POTREBBERO NECESSITARE DI ASSISTENZA PER MONITORARE GLI ALLARMI. SE SI MANIFESTANO DISTURBI O IN CASO DI EMERGENZA MEDICA, RIVOLGERSI IMMEDIATAMENTE A UN MEDICO.**

## Linee guida per la sicurezza



**AVVERTENZA: ESAMINARE ATTENTAMENTE E ACQUISIRE DIMESTICHEZZA CON LE SEGUENTI INFORMAZIONI DI SICUREZZA IMPORTANTI CHE RIGUARDANO IL CONCENTRATORE DI OSSIGENO VISIONAIRE INTENSITY.**

**AVVERTENZA: È MOLTO IMPORTANTE SELEZIONARE SOLO IL LIVELLO DI OSSIGENO PRESCRITTO. NON MODIFICARE LA SELEZIONE DEL FLUSSO SE NON IN CASO DI PRECISE ISTRUZIONI DA PARTE DI UN MEDICO AUTORIZZATO.**

**AVVERTENZA: NON UTILIZZARE QUESTO DISPOSITIVO SENZA PRIMA AVER LETTO E COMPRESO IL PRESENTE MANUALE. PER EVITARE POSSIBILI LESIONI O DANNI, SE NON SI È IN GRADO DI COMPRENDERE LE AVVERTENZE E LE ISTRUZIONI, CONTATTARE IL FORNITORE DELL'APPARECCHIATURA PRIMA DI PROCEDERE ALL'UTILIZZO.**

**AVVERTENZA: FUMARE DURANTE L'USO DELL'OSSIGENO COSTITUISCE LA CAUSA NUMERO UNO DI USTIONI E MORTI CORRELATE AGLI INCENDI. È NECESSARIO ATTENERSI ALLE SEGUENTI AVVERTENZE DI SICUREZZA.**

**AVVERTENZA: NON CONSENTIRE AL PAZIENTE DI FUMARE O DI USARE CANDELE O FIAMME LIBERE ALL'INTERNO DELLA STANZA IN CUI SI TROVA IL DISPOSITIVO OPPURE QUALSIASI ALTRO ACCESSORIO PER L'EROGAZIONE DELL'OSSIGENO.**

**AVVERTENZA: NON FUMARE MENTRE SI INDOSSA UNA CANNULA PER L'OSSIGENO PER EVITARE IL RISCHIO DI USTIONI AL VISO E POSSIBILI CONSEGUENZE LETALI.**

**AVVERTENZA: RIMUOVENDO LA CANNULA E POSIZIONANDOLA SU INDUMENTI, BIANCHERIA, DIVANI O ALTRI MATERIALI IMBOTTITI SI POSSONO VERIFICARE LAMPI DI FUOCO IN CASO DI ESPOSIZIONE A SIGARETTE, FONTI DI CALORE, SCINTILLE O FIAMME.**





**AVVERTENZA:** SE SI FUMA, È SEMPRE NECESSARIO SEGUIRE PRIMA QUESTI TRE (3) PASSI IMPORTANTI: SPEGNERE IL CONCENTRATORE DI OSSIGENO, RIMUOVERE LA CANNULA E LASCIARE LA STANZA IN CUI SI TROVA IL DISPOSITIVO.

**AVVERTENZA:** IN CASA O NEL LUOGO IN CUI È UTILIZZATO L'OSSIGENO OCCORRE AFFIGGERE CARTELLI "NON FUMARE – OSSIGENO IN USO" IN MODO CHE SIANO BEN VISIBILI. GLI UTENTI E COLORO CHE PRESTANO ASSISTENZA DEVONO ESSERE INFORMATI DEI PERICOLI DEL FUMO IN PRESENZA O DURANTE L'UTILIZZO DI OSSIGENO MEDICO.

**AVVERTENZA:** LA LEGGE FEDERALE (USA) LIMITA LA VENDITA O IL NOLEGGIO DI QUESTO DISPOSITIVO DIETRO PRESCRIZIONE DI UN MEDICO O DI UN ALTRO PROFESSIONISTA SANITARIO QUALIFICATO.

**AVVERTENZA:** QUESTO DISPOSITIVO EROGA OSSIGENO A ELEVATA CONCENTRAZIONE, CHE FAVORISCE IL RAPIDO SVILUPPO DI INCENDI. NON CONSENTIRE AL PAZIENTE DI FUMARE O DI USARE FIAMME LIBERE ALL'INTERNO DELLA STANZA IN CUI SI TROVA (1) QUESTO DISPOSITIVO O (2) QUALSIASI ALTRO ACCESSORIO PER L'EROGAZIONE DELL'OSSIGENO. IL MANCATO RISPETTO DI QUESTA AVVERTENZA PUÒ COMPORTARE GRAVI INCENDI, DANNI MATERIALI E/O PROVOCARE LESIONI FISICHE O IL DECESSO.

**AVVERTENZA:** NON UTILIZZARE IL CONCENTRATORE DI OSSIGENO IN PRESENZA DI GAS INFIAMMABILI, POICHÉ POSSONO VERIFICARSI FENOMENI DI COMBUSTIONE RAPIDA, CHE POSSONO COMPORTARE DANNI MATERIALI, LESIONI CORPOREE O IL DECESSO.

**AVVERTENZA:** NON LASCIARE LA CANNULA NASALE SU INDUMENTI, COPERTE O CUSCINI DI SEDIE. SE L'UNITÀ È ACCESA MA NON IN USO, L'OSSIGENO PUÒ RENDERE INFIAMMABILE IL MATERIALE. QUANDO IL CONCENTRATORE DI OSSIGENO NON È IN USO, IMPOSTARE L'INTERRUTTORE DI ALIMENTAZIONE I/O SULLA POSIZIONE 0 (OFF).

**AVVERTENZA:** NON UTILIZZARE PRODOTTI A BASE DI OLIO, GRASSO O PETROLIO O ALTRI PRODOTTI INFIAMMABILI CON GLI ACCESSORI PER IL TRASPORTO DELL'OSSIGENO O IL CONCENTRATORE DI OSSIGENO. L'OSSIGENO ACCELERA LA COMBUSTIONE DELLE SOSTANZE INFIAMMABILI. UTILIZZARE ESCLUSIVAMENTE LOZIONI O UNGUENTI A BASE D'ACQUA COMPATIBILI CON L'OSSIGENO.

**AVVERTENZA:** PER EVITARE IL RISCHIO DI INCENDI O USTIONI, NON LUBRIFICARE RACCORDI, CONNESSIONI, TUBI O ALTRI ACCESSORI DEL CONCENTRATORE DI OSSIGENO.

**AVVERTENZA:** PERICOLO DI SCOSSA ELETTRICA. SPEGNERE L'UNITÀ E SCOLLEGARE IL CAVO DI ALIMENTAZIONE DALLA PRESA ELETTRICA PRIMA DI PULIRE L'UNITÀ PER PREVENIRE IL PERICOLO DI SCOSSE ELETTRICHE E DI USTIONI ACCIDENTALI. GLI INTERVENTI DI RIPARAZIONE E LA RIMOZIONE DELLE COPERTURE DEVONO ESSERE ESEGUITI ESCLUSIVAMENTE DAL FORNITORE DELL'APPARECCHIATURA O DA UN TECNICO DI ASSISTENZA QUALIFICATO.

**AVVERTENZA:** PRESTARE ATTENZIONE A EVITARE CHE IL CONCENTRATORE DI OSSIGENO SI BAGNI O CHE FLUIDI ENTRINO NELL'UNITÀ. CIÒ PUÒ PROVOCARE UN MALFUNZIONAMENTO O UN ARRESTO DELL'UNITÀ E UN RISCHIO SUPERIORE DI USTIONI O SCOSSE ELETTRICHE.

**AVVERTENZA:** NON UTILIZZARE LIQUIDI DIRETTAMENTE SULL'UNITÀ. L'ELENCO DELLE SOSTANZE CHIMICHE NON DESIDERATE COMPRENDE, IN VIA NON LIMITATIVA: ALCOL E PRODOTTI A BASE ALCOLICA, PRODOTTI CONCENTRATI A BASE DI CLORO (CLORURO DI ETILENE) E PRODOTTI A BASE OLEOSA (PINE-SOL®, LESTOIL®). QUESTE SOSTANZE NON VANNO UTILIZZATE PER PULIRE L'ALLOGGIAMENTO DI PLASTICA SUL CONCENTRATORE DI OSSIGENO, POICHÉ POSSONO DANNEGGIARE LE PARTI IN PLASTICA DELL'UNITÀ.

**AVVERTENZA:** PULIRE IL CONTENITORE, IL PANNELLO DI CONTROLLO E IL CAVO DI ALIMENTAZIONE SOLO CON UN DISINFETTANTE PER USO DOMESTICO, APPLICANDOLO CON UNA SPUGNA O UN PANNINO UMIDO (NON BAGNATO), QUINDI ASCIUGARE TUTTE LE SUPERFICI. NON FAR PENETRARE LIQUIDI NEL DISPOSITIVO.

**AVVERTENZA:** NON UTILIZZARE IL CONCENTRATORE DI OSSIGENO ACCANTO O IMPILATO SU ALTRE APPARECCHIATURE. SE NON È POSSIBILE EVITARE TALE MODALITÀ DI UTILIZZO, OSSERVARE IL DISPOSITIVO PER VERIFICARE IL NORMALE FUNZIONAMENTO.

**AVVERTENZA:** SISTEMARE SEMPRE I TUBI DI MANDATA DELL'OSSIGENO E I CAVI DI ALIMENTAZIONE IN MODO DA PREVENIRE PERICOLI DI INCIAMPO O LO STRANGOLAMENTO ACCIDENTALE.

**AVVERTENZA:** NON SONO AMMESSE MODIFICHE A QUESTO DISPOSITIVO.

**AVVERTENZA:** L'USO DI CAVI E ADATTATORI DIVERSI DA QUELLI SPECIFICATI, A ECCEZIONE DI QUELLI VENDUTI DAL PRODUTTORE DEL DISPOSITIVO ELETTROMEDICALE COME PARTI DI RICAMBIO PER I COMPONENTI INTERNI, PUÒ PROVOCARE UN AUMENTO DELLE EMISSIONI E UNA RIDUZIONE DELL'IMMUNITÀ DEL CONCENTRATORE DI OSSIGENO.



**AVVERTENZA:** LE CONDIZIONI AMBIENTALI POSSONO INFLUIRE SULLE PRESTAZIONI DEL DISPOSITIVO. POSIZIONARLO IN UN AMBIENTE PULITO E DISINFESTATO.

**AVVERTENZA:** IL DISPOSITIVO DEVE ESSERE UTILIZZATO SOLO DAGLI UTENTI FINALI O DA ASSISTENTI SANITARI E TECNICI FORMATI. IL DISPOSITIVO NON DEVE ESSERE UTILIZZATO DAI BAMBINI.

**AVVERTENZA:** PER ASSICURARSI DI RICEVERE LA QUANTITÀ TERAPEUTICA DI OSSIGENO EROGATO ADATTA ALLE PROPRIE CONDIZIONI MEDICHE, L'UNITÀ VISIONAIRE DEVE ESSERE UTILIZZATA CON LA COMBINAZIONE SPECIFICA DI PARTI E ACCESSORI IN LINEA CON LE SPECIFICHE DEL PRODUTTORE DEL CONCENTRATORE E UTILIZZATI QUANDO SONO STATE STABILITE LE PROPRIE IMPOSTAZIONI.

**AVVERTENZA:** L'UTILIZZO DI QUESTO DISPOSITIVO A UN'ALTITUDINE, TEMPERATURA O UMITÀ RELATIVA AL DI FUORI DEI VALORI SPECIFICI ELENCATI NEL PRESENTE MANUALE PUÒ INFLUIRE IN MODO NEGATIVO SULLA PORTATA E LA CONCENTRAZIONE DI OSSIGENO E DI CONSEGUENZA SULLA QUALITÀ DELLA TERAPIA.

**AVVERTENZA:** L'USO DI ALCUNI ACCESSORI PER LA SOMMINISTRAZIONE DI OSSIGENO NON INDICATI PER L'USO CON QUESTO CONCENTRATORE DI OSSIGENO PUÒ PREGIUDICARNE LE PRESTAZIONI. GLI ACCESSORI RACCOMANDATI SONO INDICATI IN RIFERIMENTO NEL PRESENTE MANUALE.



**AVVERTENZA:** LE DONNE INCINTE O CHE ALLATTANO NON DEVONO USARE GLI ACCESSORI CONSIGLIATI IN QUESTO MANUALE, POICHÉ QUESTI POSSONO CONTENERE FTALATI.

**AVVERTENZA:** UTILIZZARE SOLO LA TENSIONE ELETTRICA SPECIFICATA SULL'ETICHETTA DELLE SPECIFICHE APPLICATA SUL DISPOSITIVO.

**AVVERTENZA:** NON UTILIZZARE PROLUNGHE CON QUESTA UNITÀ O EVITARE DI COLLEGARE TROPPE SPINE ALLA STESSA PRESA ELETTRICA. L'USO DI PROLUNGHE PUÒ AVERE EFFETTI AVVERSI SULLE PRESTAZIONI DEL DISPOSITIVO. IL COLLEGAMENTO DI TROPPE SPINE A UN'UNICA PRESA PUÒ PROVOCARE UN SOVRACCARICO DEL QUADRO ELETTRICO, CAUSANDO L'ATTIVAZIONE DELL'INTERRUTTORE/FUSIBILE O UN INCENDIO IN CASO DI MANCATO FUNZIONAMENTO DELL'INTERRUTTORE/FUSIBILE.



**ATTENZIONE:** la legge federale (USA) limita la vendita o il noleggio di questo dispositivo dietro prescrizione di un medico o di un altro professionista sanitario qualificato.

**ATTENZIONE:** non posizionare l'unità in modo che il cavo di alimentazione sia difficile da raggiungere.

**ATTENZIONE:** il concentratore va posizionato in modo da evitare fumo, agenti inquinanti o vapori.

**ATTENZIONE:** assicurarsi che il concentratore sia utilizzato in posizione verticale.

**ATTENZIONE:** posizionare sempre il tubo di erogazione dell'ossigeno e i cavi di alimentazione in modo che non vi sia pericolo di inciampare.

**ATTENZIONE:** posizionare l'unità lontano da tende o drappaggi, valvole di regolazione dell'aria calda o stufette elettriche. Assicurarsi che l'unità si trovi su una superficie piana e che tutti i lati si trovino ad almeno 30 cm (1 piede) dal muro o da altre ostruzioni. Non collocare l'unità in un'area confinata. Scegliere una posizione priva di fumo e polvere lontana dalla luce del sole diretta. Non utilizzare l'unità all'aperto, a meno che non sia collegata a una presa protetta con un interruttore automatico differenziale.

**ATTENZIONE:** non utilizzare questa unità in spazi confinati o angusti in cui la ventilazione possa essere limitata. In questo modo il dispositivo potrebbe surriscaldarsi pregiudicando le prestazioni.

**ATTENZIONE:** non far bloccare l'ingresso o gli sfati di uscita dell'aria. **NON** far cadere o inserire alcun oggetto nelle aperture presenti sul dispositivo. In questo modo il concentratore di ossigeno potrebbe surriscaldarsi pregiudicando le prestazioni.



**ATTENZIONE:** il produttore consiglia di tenere a disposizione un'altra sorgente di ossigeno supplementare in caso di interruzioni di corrente, condizioni di allarme o guasti meccanici. Per conoscere il tipo di sistema di riserva necessario, rivolgersi al proprio medico o al fornitore dell'apparecchiatura.

**ATTENZIONE:** è molto importante selezionare solo il livello di ossigeno prescritto. Non modificare la selezione del flusso se non in caso di precise istruzioni da parte di un medico autorizzato.

**ATTENZIONE:** è possibile utilizzare il concentratore di ossigeno durante il sonno solo su raccomandazione di un medico qualificato.

**ATTENZIONE:** l'utilizzo o la conservazione del concentratore di ossigeno a condizioni che non rientrano nel normale intervallo di temperatura di funzionamento può influire negativamente sulle prestazioni dell'unità. Per i limiti di temperatura di funzionamento e conservazione, fare riferimento alla sezione delle specifiche riportata all'interno del presente manuale.

**ATTENZIONE:** in caso di allarme o qualora si osservi un funzionamento non corretto del concentratore di ossigeno, consultare la sezione Risoluzione dei problemi del presente manuale. Se non si riesce a risolvere il problema, rivolgersi al fornitore dell'apparecchiatura.

**ATTENZIONE:** se l'allarme acustico è debole o non suona, consultare immediatamente il fornitore dell'apparecchiatura.

**ATTENZIONE:** se il tubo del flacone umidificatore non è collegato correttamente al raccordo corrispondente o alla presa dell'ossigeno, può verificarsi una perdita di ossigeno.

**ATTENZIONE:** di norma, il flussometro incluso nell'unità non necessita di regolazioni. Ruotando la manopola di regolazione del flussometro in senso orario, è possibile ridurre e interrompere il flusso di ossigeno dall'unità. Per comodità, il flussometro è contrassegnato in incrementi di 1/2 l/min. Per le unità dotate dell'opzione di flussometro da 2 l/min, il flussometro è contrassegnato in incrementi di 1/8 l/min per le impostazioni di flusso fino a 2 l/min.

Nota: la cannula non deve essere piegata e può essere utilizzata per una lunghezza totale di 25 piedi (7,6 m) max.

Accertarsi che la cannula sia completamente inserita e salda. Si dovrebbe udire o avvertire il flusso di ossigeno attraverso la biforcazione della cannula nasale. Se sembra che l'ossigeno non fuoriesca, verificare anzitutto che la sfera del flussometro stia registrando un flusso. Quindi, posizionare la punta della cannula in un bicchiere di acqua, se dalla cannula escono delle bolle, c'è fuoriuscita di ossigeno. In caso contrario, fare riferimento alla sezione Risoluzione dei problemi del presente manuale.

Nota: per l'utilizzo adeguato, attenersi sempre alle istruzioni del produttore della cannula. Sostituire la cannula monouso come consigliato dal produttore della cannula o dal fornitore dell'apparecchiatura. Il fornitore dell'apparecchiatura è in grado di fornire ulteriori pezzi di ricambio.

Nota: il concentratore di ossigeno VisionAire deve funzionare per almeno cinque minuti a 2 l/min prima di poter essere utilizzato.

VisionAire è idoneo all'utilizzo doppio, sempre che il flusso combinato sia di almeno 2 l/min e non superi la capacità massima del concentratore.

Al fornitore dell'apparecchiatura: con il concentratore di ossigeno VisionAire sono raccomandati per l'uso i seguenti accessori per la somministrazione dell'ossigeno:

- flacone umidificatore: N. parte HU003-1
- cannula nasale con tubo da 2,1 m (7 piedi) (6 l/min max): N. parte CU002-1

Nota: il produttore non raccomanda la sterilizzazione di questo dispositivo.

Nota: se l'unità non è stata utilizzata per un periodo di tempo prolungato, sono necessari alcuni minuti di funzionamento prima che si attivi l'allarme del guasto di alimentazione.

Nota: dalla parte inferiore del concentratore fuoriesce dell'aria calda che potrebbe scolorire in modo permanente superfici sensibili alla temperatura, come il vinile. Il concentratore non deve essere utilizzato su pavimenti sensibili alla termocolorazione. Il produttore non è responsabile dello scolorimento dei pavimenti.

Nota: per evitare l'annullamento della garanzia, attenersi a tutte le istruzioni del produttore.

Nota: non tentare di eseguire interventi di manutenzione, a eccezione delle soluzioni possibili elencate all'interno del manuale.

Nota: le apparecchiature di comunicazione a radiofrequenza (RF) portatili e mobili possono avere effetti sui dispositivi elettromedicali.

Nota: non sussiste mai il rischio di esaurire l'ossigeno nella stanza in cui si usa il concentratore di ossigeno.

Nota: al fornitore dell'apparecchiatura: si consiglia di utilizzare i seguenti accessori per la somministrazione di ossigeno con il NOME UNITÀ:

- Cannula nasale: numero parte CAIRE CU002-1
- Tubo adattatore umidificatore: numero parte CAIRE 20843882
- Bottiglia umidificatore: numero parte CAIRE HU003-1
- Firebreak: numero parte CAIRE 20629671

Un incendio è raccomandato / richiesto per l'uso con qualsiasi cannula.

• CAIRE offre un incendio progettato per essere utilizzato insieme al concentratore di ossigeno. L'incendio è un fusibile termico per arrestare il flusso di gas nel caso in cui la cannula a valle o il tubo dell'ossigeno vengano accesi e brucino all'incendio. È posizionato in linea con la cannula nasale o il tubo dell'ossigeno tra il paziente e l'uscita dell'ossigeno di VISIONAIRE. Per un uso corretto del focolaio, consultare sempre le istruzioni del produttore (incluse in ciascun kit di focolaio).

• Ulteriori informazioni sugli accessori consigliati sono disponibili online all'indirizzo [www.caireinc.com](http://www.caireinc.com).



**AVVERTENZA: MANTENERE LONTANO DALLA PORTATA DEI BAMBINI FINCHÉ INSTALLATO.**

**AVVERTENZA: IL PRESENTE PRODOTTO PUÒ ESPORRE L'UTENTE A SOSTANZE CHIMICHE, COMPREDENTI IL NICHEL, CHE, SECONDO LO STATO DELLA CALIFORNIA, PUÒ CAUSARE IL CANCRO. PER MAGGIORI INFORMAZIONI, VISITARE [WWW.P65WARNINGS.CA.GOV](http://WWW.P65WARNINGS.CA.GOV).**

**AVVERTENZA: NEL CASO IN CUI SI VERIFICHI UN GRAVE INCIDENTE CON QUESTO DISPOSITIVO, L'UTENTE DEVE SEGNALARE IMMEDIATAMENTE L'INCIDENTE AL FORNITORE E / O AL PRODUTTORE. UN INCIDENTE GRAVE È DEFINITO COME UNA LESIONE, MORTE O POSSIBILITÀ DI CAUSARE LESIONI / MORTE IN CASO DI RIPETIZIONE DELL'INCIDENTE. L'UTENTE PUÒ ANCHE SEGNALARE L'INCIDENTE ALL'AUTORITÀ COMPETENTE NEL PAESE IN CUI SI È VERIFICATO L'INCIDENTE.**

## Specifiche

	VisionAire 5
<b>Pressione di uscita</b>	9 psig max.
<b>Portata*</b>	1 - 5 l/min ±10% dell'impostazione indicata o 200 ml, secondo il valore superiore*
<b>Dimensioni</b>	14.1 poll. L x 11,5 poll. P x 20.8 poll. H (35,8 cm L x 29,2 cm P x 52,8 cm H)
<b>Peso</b>	13,6 kg (30 lb)
<b>Livello di pressione sonora**</b>	39,53 dB(A) ± 0,41 dB(A) @ 3 LPM
<b>Consumo energetico</b>	290 Watt
<b>Concentrazione O2</b>	90% (5.5% to / -3%)
<b>Requisiti elettrici</b>	115 VCA/60 Hz, 3,0 A 230 VCA/50 Hz, 1,5 A 230 VCA/60 Hz, 1,5 A
<b>Ambiente di esercizio*</b>	Da 5–40 °C (da 41–104 °F) ad altitudini fino a 10.000 piedi (3048 m) sopra il livello del mare. 15–90% di umidità relativa (senza condensa)
<b>Altitudine</b>	-381–3048 m (-1250–10,000 piedi) (testato per 700–1060 hPa)
<b>Ambiente di conservazione</b>	-25–70 °C (-13–158 °F)

\* Sulla base di un intervallo di pressione atmosferica di 700 hPa - 1060 hPa a 21 °C (70 °C)

\*\* Livello sonoro misurato per metodo di prova Nr. 14-1 10/2018 MDS-Hi.

La durata prevista dell'apparecchiatura è di almeno cinque anni.

Vedere il Manuale tecnico (PN MN138-1) per il livello di potenza sonora.



**AVVERTENZA: L'UTILIZZO DI QUESTO DISPOSITIVO A UN'ALTITUDINE, TEMPERATURA O UMIDITÀ RELATIVA AL DI FUORI DEI VALORI SPECIFICI ELENCATI NEL PRESENTE MANUALE PUÒ INFLUIRE IN MODO NEGATIVO SULLA PORTATA E LA CONCENTRAZIONE DI OSSIGENO E DI CONSEGUENZA SULLA QUALITÀ DELLA TERAPIA.**

**AVVERTENZA: L'USO DEL DISPOSITIVO FUORI DA CONDIZIONI OPERATIVE SPECIFICATE È PREVISTO PER INFLUIRE SULLA PORTATA E PERCENTUALE DI OSSIGENO E DI CONSEGUENZA SULLA QUALITÀ DELLA TERAPIA.**

## Istruzioni per l'uso

Esaminare le seguenti informazioni prima di utilizzare il concentratore di ossigeno.

Nota: dalla parte inferiore del concentratore fuoriesce dell'aria calda che potrebbe scolorire in modo permanente superfici sensibili alla temperatura, come il vinile. Il concentratore non deve essere utilizzato su pavimenti sensibili alla termocolorazione. Il produttore non è responsabile dello scolorimento dei pavimenti.

### Flacone umidificatore (opzionale)

Se l'ossigenoterapia prevede l'utilizzo di ulteriore umidificazione, seguire la seguente procedura ogni volta che si riempie o si pulisce l'umidificatore, che potrebbe essere stato configurato inizialmente per l'utilizzo previsto.

1. Rimuovere il flacone umidificatore dall'apposita rientranza.
2. Aprire il flacone umidificatore. Se si possiede un flacone pre-riempito, saltare questa fase. Procedere alla fase 5.
3. Riempire il flacone umidificatore con acqua fredda (è preferibile l'acqua distillata) fino alla linea di riempimento indicata sul flacone. **NON RIEMPIRE ECCESSIVAMENTE.**
4. Reinscrivere il coperchio superiore sul flacone umidificatore.
5. Collocare il flacone umidificatore nell'apposita rientranza sul retro del concentratore e collegare il tubo del flacone umidificatore alla presa dell'ossigeno e al raccordo del flacone umidificatore.



**ATTENZIONE:** se il tubo del flacone umidificatore non è collegato correttamente al raccordo corrispondente o alla presa dell'ossigeno, può verificarsi una perdita di ossigeno.

### Collegamento della cannula

Collegare il tubo e la cannula alla presa dell'ossigeno dell'unità o dell'umidificatore opzionale.

Nota: la cannula non deve essere piegata e può essere utilizzata per una lunghezza totale di 50 piedi (12.5 m) max.

Accertarsi che la cannula sia completamente inserita e salda. Si dovrebbe udire o avvertire il flusso di ossigeno attraverso la biforcazione della cannula nasale. Se sembra che l'ossigeno non fuoriesca, verificare anzitutto che la sfera del flussometro stia registrando un flusso. Quindi, posizionare la punta della cannula in un bicchiere di acqua, se dalla cannula escono delle bolle, c'è fuoriuscita di ossigeno. In caso contrario, fare riferimento alla sezione Risoluzione dei problemi del presente manuale.

Per l'utilizzo adeguato, attenersi sempre alle istruzioni del produttore della cannula. Sostituire la cannula monouso come consigliato dal produttore della cannula o dal fornitore dell'apparecchiatura. Il fornitore dell'apparecchiatura è in grado di fornire ulteriori pezzi di ricambio.

### Avvio del concentratore



**AVVERTENZA: IN CASA O NEL LUOGO IN CUI È UTILIZZATO L'OSSIGENO OCCORRE AFFIGGERE CARTELLI "NON FUMARE – OSSIGENO IN USO" IN MODO CHE SIANO BEN VISIBILI. GLI UTENTI E COLORO CHE PRESTANO ASSISTENZA DEVONO ESSERE INFORMATI DEI PERICOLI DEL FUMO IN PRESENZA O DURANTE L'UTILIZZO DI OSSIGENO MEDICO.**

**AVVERTENZA: NON UTILIZZARE PROLUNGHE CON QUESTA UNITÀ O EVITARE DI COLLEGARE TROPPE SPINE ALLA STESSA PRESA ELETTRICA. L'USO DI PROLUNGHE PUÒ AVERE EFFETTI AVVERSI SULLE PRESTAZIONI DEL DISPOSITIVO. IL COLLEGAMENTO DI TROPPE SPINE A UN'UNICA PRESA PUÒ PROVOCARE UN SOVRACCARICO DEL QUADRO ELETTRICO, CAUSANDO L'ATTIVAZIONE DELL'INTERRUTTORE/FUSIBILE O UN INCENDIO IN CASO DI MANCATO FUNZIONAMENTO DELL'INTERRUTTORE/FUSIBILE.**



**ATTENZIONE:** posizionare l'unità lontano da tende o drappaggi, valvole di regolazione dell'aria calda o stufette elettriche. Assicurarsi che l'unità si trovi su una superficie piana e che tutti i lati si trovino ad almeno 30 cm (1 piede) dal muro o da altre ostruzioni. Non collocare l'unità in un'area confinata. Scegliere una posizione priva di fumo e polvere lontana dalla luce del sole diretta. Non utilizzare l'unità all'aperto, a meno che non sia collegata a una presa protetta con un interruttore automatico differenziale.

**ATTENZIONE:** non utilizzare questa unità in spazi confinati o angusti in cui la ventilazione possa essere limitata. In questo modo il dispositivo potrebbe surriscaldarsi pregiudicando le prestazioni.

**ATTENZIONE:** non far bloccare l'ingresso o gli sfiasi di uscita dell'aria. **NON** far cadere o inserire alcun oggetto nelle aperture presenti sul dispositivo. Questo può causare

**ATTENZIONE:** il surriscaldamento del concentratore di ossigeno e influire negativamente sulle prestazioni.

**ATTENZIONE:** è molto importante selezionare solo il livello di ossigeno prescritto. Non modificare la selezione del flusso se non in caso di precise istruzioni da parte di un medico autorizzato.

**ATTENZIONE:** è possibile utilizzare il concentratore di ossigeno durante il sonno solo su raccomandazione di un medico qualificato.

**ATTENZIONE:** assicurarsi che il concentratore sia utilizzato in posizione verticale.

Nota: la concentrazione di ossigeno ottimale si ottiene entro 10 minuti dall'accensione del dispositivo (il 90% della concentrazione si ottiene dopo circa 5 minuti).

Di norma, il flussometro incluso nell'unità non necessita di regolazioni. Ruotando la manopola di regolazione del flussometro in senso orario, è possibile ridurre e interrompere il flusso di ossigeno dall'unità.

### Spegnimento del concentratore

Impostare l'interruttore di accensione I/O nella posizione "0" per spegnere l'unità.

1. Posizionare l'unità vicino alla presa elettrica nella stanza in cui si passa la maggior parte del tempo.
2. Inserire la spina del cavo di alimentazione nella presa elettrica.
3. Impostare l'interruttore di accensione I/O nella posizione "I" per accendere l'unità. Suonerà un allarme acustico per circa 1 secondi.
4. L'indicatore della concentrazione di ossigeno ridotta resta acceso per qualche minuto e finché la concentrazione di ossigeno non raggiunge i requisiti minimi (valido solo per le unità dotate del monitor di ossigeno).
5. Per impostare il flusso dell'ossigeno integrativo, ruotare la manopola di regolazione del flussometro a sinistra o a destra finché la sfera all'interno del flussometro non centra il numero della riga del flusso prescritto dal medico. Per visualizzare il flussometro nell'angolazione corretta, considerare che la riga posteriore e la riga numerata anteriore devono sovrapporsi.
6. A questo punto il concentratore è pronto per l'uso.



**ATTENZIONE:** il produttore consiglia di tenere a disposizione un'altra sorgente di ossigeno supplementare in caso di interruzioni di corrente, condizioni di allarme o guasti meccanici. Per conoscere il tipo di sistema di riserva necessario, rivolgersi al proprio medico o al fornitore dell'apparecchiatura.

### Contenitore



**AVVERTENZA: PERICOLO DI SCOSSA ELETTRICA. SPEGNERE L'UNITÀ E SCOLLEGARE IL CAVO DI ALIMENTAZIONE DALLA PRESA ELETTRICA PRIMA DI PULIRE L'UNITÀ PER PREVENIRE IL PERICOLO DI SCOSSE ELETTRICHE E DI USTIONI ACCIDENTALI. GLI INTERVENTI DI RIPARAZIONE E LA RIMOZIONE DELLE COPERTURE DEVONO ESSERE ESEGUITI ESCLUSIVAMENTE DAL FORNITORE DELL'APPARECCHIATURA O DA UN TECNICO DI ASSISTENZA QUALIFICATO.**

**AVVERTENZA: PRESTARE ATTENZIONE A EVITARE CHE IL CONCENTRATORE DI OSSIGENO SI BAGNI O CHE FLUIDI ENTRINO NELL'UNITÀ. CIÒ PUÒ PROVOCARE UN Malfunzionamento O UN ARRESTO DELL'UNITÀ E UN RISCHIO SUPERIORE DI USTIONI O SCOSSE ELETTRICHE.**

**AVVERTENZA: NON UTILIZZARE PRODOTTI A BASE DI OLIO, GRASSO O PETROLIO O PRODOTTI INFIAMMABILI DI ALTRO TIPO CON ACCESSORI PER IL TRASPORTO DELL'OSSIGENO O CON IL CONCENTRATORE DI OSSIGENO. L'OSSIGENO ACCELERA LA COMBUSTIONE DELLE SOSTANZE INFIAMMABILI.**

**AVVERTENZA: UTILIZZARE ESCLUSIVAMENTE LOZIONI O UNGUENTI A BASE D'ACQUA COMPATIBILI PRIMA E DURANTE LA TERAPIA. PER EVITARE IL RISCHIO DI INCENDI O USTIONI, NON UTILIZZARE MAI LOZIONI O UNGUENTI A BASE DI PETROLIO O OLIO.**

**AVVERTENZA: NON UTILIZZARE LIQUIDI DIRETTAMENTE SULL'UNITÀ. L'ELENCO DELLE SOSTANZE CHIMICHE NON DESIDERATE COMPRENDE, IN VIA NON LIMITATIVA: ALCOL E PRODOTTI A BASE ALCOLICA, PRODOTTI CONCENTRATI A BASE DI CLORO (CLORURO DI ETILENE) E PRODOTTI A BASE OLEOSA (PINE-SOL®, LESTOIL®). QUESTE SOSTANZE NON VANNO UTILIZZATE PER PULIRE L'ALLOGGIAMENTO DI PLASTICA SUL CONCENTRATORE DI OSSIGENO, POICHÉ POSSONO DANNEGGIARE LE PARTI IN PLASTICA DELL'UNITÀ. PULIRE IL CONTENITORE, IL PANNELLO DI CONTROLLO E IL CAVO DI ALIMENTAZIONE SOLO CON UN DETERGENTE DELICATO PER USO DOMESTICO, APPLICANDOLO CON UNA SPUGNA O UN PANNINO UMIDO (NON BAGNATO), QUINDI ASCIUGARE TUTTE LE SUPERFICI. NON FAR PENETRARE LIQUIDI NEL DISPOSITIVO.**

**AVVERTENZA: PULIRE IL CONTENITORE, IL PANNELLO DI CONTROLLO E IL CAVO DI ALIMENTAZIONE ESCLUSIVAMENTE CON UN DISINFETTANTE PER USO DOMESTICO APPLICATO CON UNA SPUGNA O UN PANNINO INUMIDITI (NON BAGNATI), QUINDI ASCIUGARE TUTTE LE SUPERFICI. EVITARE L'INFILTRAZIONE DI LIQUIDI ALL'INTERNO DEL CONCENTRATORE. PRESTARE PARTICOLARE ATTENZIONE ALLA PRESA DELL'OSSIGENO PER ASSICURARSI CHE IL COLLEGAMENTO DELLA CANNULA RESTI LIBERO DA POLVERE, ACQUA E PARTICELLE.**

Nota: per l'utilizzo adeguato, attenersi sempre alle istruzioni del produttore della cannula. Sostituire la cannula monouso come consigliato dal produttore della cannula o dal fornitore dell'apparecchiatura. Il fornitore dell'apparecchiatura è in grado di fornire ulteriori pezzi di ricambio.

Nota: il produttore non raccomanda la sterilizzazione di questo dispositivo.

Utilizzare un disinfettante per uso domestico con un panno o una spugna inumiditi per pulire la parte esterna del concentratore, quindi asciugare tutte le superfici. Non far penetrare liquidi nel dispositivo. Il contenitore del dispositivo deve essere pulito almeno una volta al termine dell'utilizzo tra un utente e l'altro.



### Flacone umidificatore (opzionale)

- Verificare quotidianamente il livello di acqua e aggiungerne se necessario.
- Per pulire e disinfettare l'umidificatore, seguire le istruzioni del fornitore dell'apparecchiatura o le istruzioni incluse con il flacone umidificatore.



## Condizioni di allarme

Tutti gli allarmi sono di bassa priorità.

Allarme	Indica	Operazione
Spia gialla di malfunzionamento generale  e allarme acustico intermittente	<p>pressione del serbatoio prodotto elevata</p> <p>○</p> <p>bassa pressione del serbatoio prodotto</p> <p>○</p> <p>temperatura del dispositivo elevata</p>	<p>Assicurarsi che il flussometro sia aperto almeno alla portata minima. Assicurarsi che la cannula non sia piegata o ostruita. Rimuovere eventuali dispositivi collegati a valle dell'uscita del dispositivo. Assicurarsi che il dispositivo abbia uno spazio libero di almeno 12" su tutti i lati e che gli ingressi non siano ostruiti. Assicurarsi che il filtro di ingresso a particelle grosse esterno sia pulito e non ostruito. Assicurarsi che l'unità si trovi all'interno dell'intervallo di temperatura di esercizio. Se il problema persiste, contattare il fornitore dell'apparecchiatura per chiedere assistenza.</p>
Spia gialla di monitoraggio ossigeno  O <sub>2</sub> e allarme acustico intermittente	<p>concentrazione di ossigeno ridotta</p>	<p>Contattare il fornitore dell'apparecchiatura per assistenza.</p>
Spia gialla di guasto di alimentazione  e allarme acustico intermittente	<p>guasto di alimentazione</p>	<p>Assicurarsi che il dispositivo sia collegato a una presa funzionante. Assicurarsi che il salvavita sia premuto. Se il problema persiste, contattare il fornitore dell'apparecchiatura per chiedere assistenza.</p>

## Risoluzione dei problemi

Se il concentratore di ossigeno VisionAire smette di funzionare correttamente, fare riferimento alla tabella nelle pagine seguenti per le probabili cause e soluzioni e consultare il fornitore dell'apparecchiatura.

Se non si riesce a mettere in funzione l'unità, collegare la cannula nasale, la maschera o altri accessori a una fornitura di ossigeno integrativo di riserva.

**Nota:** non tentare di eseguire interventi di manutenzione, a eccezione delle soluzioni possibili elencate all'interno del presente manuale. La manutenzione è responsabilità del fornitore e verrà monitorata dal fornitore.

**Nota:** per evitare l'annullamento della garanzia, attenersi a tutte le istruzioni del produttore.

**Nota:** se l'unità non è stata utilizzata per un periodo di tempo prolungato, sono necessari almeno 15 minuti di funzionamento prima che si attivi l'allarme del guasto di alimentazione.

Problema	Probabile causa	Soluzione
L'unità non funziona. La condizione di guasto di alimentazione causa l'attivazione di un allarme acustico.	Il cavo di alimentazione non è collegato alla presa elettrica.	Verificare che la spina del cavo di alimentazione sia collegata adeguatamente alla presa elettrica.
	Alimentazione assente sulla presa elettrica.	Verificare la fonte di alimentazione, l'interruttore a muro, il fusibile o l'interruttore automatico all'interno dell'abitazione.
	L'interruttore automatico del concentratore di ossigeno è attivato.	Premere (senza tenere premuto) il pulsante di ripristino interruttore automatico nella parte anteriore dell'unità.  Se l'interruttore automatico scatta di nuovo o l'allarme continua a suonare dopo aver acceso l'unità, contattare il fornitore dell'apparecchiatura.
Flusso di ossigeno limitato.	Flacone umidificatore sporco o ostruito.	Rimuovere il flacone umidificatore dalla presa dell'ossigeno. Se il flusso viene ripristinato, pulire o sostituire con un flacone umidificatore nuovo.
	Cannula nasale, maschera, catetere e/o tubo di erogazione dell'ossigeno o altri accessori difettosi.	Rimuovere gli accessori e verificare che non siano piegati o ostruiti. Sostituire se necessario.
	Tubo della cannula lento.	Verificare il collegamento del tubo della cannula sul pannello di controllo.
Raccolta di condensa nel tubo dell'ossigeno quando si utilizza il flacone umidificatore.	Unità non ventilata correttamente. Temperatura di esercizio elevata.	Assicurarsi che l'unità sia posizionata lontano da tende o drappaggi, valvole di regolazione dell'aria calda, stufette elettriche o camini. Assicurarsi che l'unità sia posizionata con tutti i lati ad almeno 30,5 cm (12 poll) dal muro o da altre ostruzioni. Non collocare l'unità in un'area confinata.  Riempire il flacone umidificatore con acqua FREDDA.  NON RIEMPIRE ECCESSIVAMENTE. Lasciare asciugare il tubo dell'ossigeno o sostituire con un tubo nuovo.
L'allarme intermittente suona.	Vedere la sezione "Funzionalità di sicurezza" per una descrizione degli indicatori acustici.	Impostare l'interruttore I/O in posizione 0, utilizzare la fornitura di ossigeno integrativa e consultare immediatamente il fornitore dell'apparecchiatura.

Problema	Probabile causa	Soluzione
La spia del monitor di ossigeno resta accesa (gialla).	La concentrazione di ossigeno è $\leq 82\%$ .	Impostare l'interruttore I/O in posizione 0, utilizzare la fornitura di ossigeno integrativa (se fornita) e consultare immediatamente il fornitore dell'apparecchiatura.
Tutti gli altri problemi.		Impostare l'interruttore I/O in posizione 0, utilizzare la fornitura di ossigeno integrativa e consultare immediatamente il fornitore dell'apparecchiatura.

## Accessori

Per prestazioni e sicurezza corrette, utilizzare esclusivamente gli accessori in elenco forniti da CAIRE mediante il fornitore di ossigeno. L'utilizzo di accessori non presenti nel seguente elenco può influenzare negativamente le prestazioni e/o la sicurezza del concentratore.

Accessori standard di VisionAire Family	
Flacone umidificatore (6–15 LPM)	Codice – HU003-1
Cannula, 25 piedi (7,6 m) (6 l/min max)	Codice – CU002-4
Tubo flacone umidificatore	Codice – TU255-1
Raccordo flacone umidificatore	Codice – F0655-1

Tubo dell'ossigeno, 25 piedi	Codice – CU004-3
Connettore cannula/tubo	Codice – CU009-1

Nota: potrebbero essere disponibili opzioni aggiuntive per cavi specifici del Paese dove indicato. Contattare CAIRE o il fornitore di ossigeno se è necessario ordinare opzioni alternative.

## Test CEM

Le apparecchiature mediche richiedono speciali precauzioni rispetto alla CEM e vanno installate e messe in servizio secondo le informazioni sulla CEM fornite in questa sezione.

Linee guida e dichiarazione del produttore - Emissioni elettromagnetiche		
VisionAire è destinato all'utilizzo in un ambiente elettromagnetico come quello descritto di seguito. Il cliente o l'utilizzatore di VisionAire deve garantirne l'uso all'interno di un ambiente di questo tipo.		
Test delle emissioni	Conformità	Ambiente elettromagnetico - Linee guida
Emissioni RF CISPR 11	Gruppo 1	VisionAire usa energia in radiofrequenza solo per le funzioni interne. Pertanto, le emissioni RF sono molto basse ed è improbabile che possano causare interferenze negli apparecchi elettronici nelle vicinanze.
Emissioni RF CISPR 11	Classe B	VisionAire è idoneo all'uso in tutti gli edifici, compresi quelli ad uso abitativo e quelli collegati direttamente alla rete pubblica di alimentazione a bassa tensione utilizzata per rifornire gli edifici ad uso abitativo.
Emissioni armoniche IEC 61000-3-2	Conforme	
Variazioni di tensione/ Emissioni di sfarfallio IEC 61000-3-3	Conforme	

Distanze di separazione consigliate tra apparecchiature di comunicazione RF portatili e mobili e le unità VisionAire			
VisionAire è destinato all'uso in un ambiente elettromagnetico in cui i disturbi da RF irradiata sono tenuti sotto controllo. Il cliente o l'utilizzatore di VisionAire può prevenire le interferenze elettromagnetiche mantenendo una distanza minima tra le apparecchiature di comunicazione RF portatili e mobili (trasmettitori) e VisionAire come indicato di seguito, calcolando tale distanza in base alla potenza massima di uscita dell'apparecchiatura di comunicazione.			
Potenza di uscita nominale massima del trasmettitore  W	Distanza di separazione in base alla frequenza del trasmettitore m		
	Da 150 kHz a 80 MHz  $d = 1,2\sqrt{P}$	Da 80 MHz a 800 MHz  $d = 1,2\sqrt{P}$	Da 800 MHz a 2,5 GHz  $d = 1,2\sqrt{P}$
0,01	0,12	0,12	0,23
0,1	0,38	0,38	0,73
1	1,2	1,2	2,3
10	3,8	3,8	7,3
100	12	12	23
Per i trasmettitori con una potenza di uscita massima non elencata sopra, la distanza di separazione consigliata $d$ in metri (m) può essere stimata utilizzando l'equazione applicabile alla frequenza del trasmettitore, dove $P$ è la potenza di uscita massima del trasmettitore in watt (W) ottenuta in base alle informazioni fornite dal produttore.			
NOTA 1: a 80 MHz e 800 MHz, si applica la distanza di separazione per l'intervallo di frequenza superiore.			
NOTA 2: queste linee guida potrebbero non essere applicabili in tutte le situazioni. La propagazione elettromagnetica è influenzata dall'assorbimento e dalla riflessione di strutture, oggetti e persone.			

**Linee guida e dichiarazione del produttore - Immunità elettromagnetica**

VisionAire è destinato all'utilizzo in un ambiente elettromagnetico come quello descritto di seguito. Il cliente o l'utilizzatore di VisionAire deve garantirne l'uso all'interno di un ambiente di questo tipo.

Test dell'immunità	Livello di test IEC 60601	Livello di conformità	Ambiente elettromagnetico - Linee guida
Ambiente elettromagnetico - Linee guida IEC 61000-4-2	±6 kV a contatto ±8 kV nell'aria	±6 kV a contatto ±8 kV nell'aria	Il pavimento deve essere di legno, cemento o piastrelle in ceramica. Se i pavimenti sono ricoperti di materiale sintetico, l'umidità relativa deve essere almeno del 30%.
Transitori elettrici veloci/burst IEC 61000-4-4	±2 kV per linee di alimentazione  ±1 kV per linee di ingresso/uscita	±2 kV per linee di alimentazione  N/D	La qualità dell'alimentazione di rete deve essere quella tipica degli ambienti commerciali e/o ospedalieri.
Sovratensione transitoria IEC 61000-4-5	±1 kV da linea a linea  ±2 kV da linea a terra	±1 kV da linea a linea  ±2 kV da linea a terra	La qualità dell'alimentazione di rete deve essere quella tipica degli ambienti commerciali e/o ospedalieri.
Cali di tensione, brevi interruzioni e variazioni della tensione di alimentazione sulle linee di ingresso dell'alimentazione IEC 61000-4-11	<5% $U_T$ (>95% di calo in $U_T$ ) per 0,5 cicli  40% $U_T$ (60% di calo in $U_T$ ) per 5 cicli  70% $U_T$ (30% di calo in $U_T$ ) per 25 cicli  <5% $U_T$ (>95% di calo in $U_T$ ) per 5 secondi	<5% $U_T$ (>95% di calo in $U_T$ ) per 0,5 cicli  40% $U_T$ (60% di calo in $U_T$ ) per 5 cicli  70% $U_T$ (30% di calo in $U_T$ ) per 25 cicli  <5% $U_T$ (>95% di calo in $U_T$ ) per 5 secondi	La qualità dell'alimentazione di rete deve essere quella tipica degli ambienti commerciali e/o ospedalieri. Se l'utilizzatore di VisionAire richiede continuità di funzionamento durante le interruzioni dell'alimentazione elettrica, è consigliabile alimentare VisionAire con un gruppo di continuità.
Campo magnetico alla frequenza di rete IEC 61000-4-8	3 A/m	3 A/m	I campi magnetici alla frequenza di alimentazione devono essere ai livelli tipici degli ambienti commerciali o ospedalieri.

NOTA:  $U_T$  indica la tensione di rete CA prima dell'applicazione del livello di test.

## Linee guida e dichiarazione del produttore - Immunità elettromagnetica

VisionAire è destinato all'utilizzo in un ambiente elettromagnetico come quello descritto di seguito. Il cliente o l'utilizzatore di VisionAire deve garantire l'uso all'interno di un ambiente di questo tipo.

Test dell'immunità	Livello di test IEC 60601	Livello di conformità	Ambiente elettromagnetico - Linee guida
RF condotta IEC 61000-4-6	3 Vrms Da 150 kHz a 80 MHz	3 Vrms	<p>Le apparecchiature di comunicazione a RF mobili e portatili devono essere utilizzate a una distanza da qualsiasi componente di VisionAire, compresi i cavi, superiore a quella calcolata in base all'equazione applicabile alla frequenza del trasmettitore.</p> <p>Distanza di separazione consigliata</p> $d = 1.2\sqrt{P}$ $d = 1.2\sqrt{P} = \text{Da } 80 \text{ MHz a } 800 \text{ MHz}$ $d = 1.2\sqrt{P} = \text{Da } 800 \text{ MHz a } 2,5 \text{ GHz}$ <p>dove <math>P</math> è la potenza di uscita nominale massima del trasmettitore in watt (W) secondo le indicazioni del produttore e <math>d</math> è la distanza di separazione consigliata in metri (m).</p> <p>Le intensità di campo dai trasmettitori RF fissi, determinate mediante un'indagine elettromagnetica nella sede<sup>a</sup>, devono essere inferiori al livello di conformità in ogni intervallo di frequenza<sup>b</sup></p> <p>Le interferenze possono verificarsi nei pressi delle apparecchiature contrassegnate da questo simbolo: </p>
RF irradiata IEC 61000-4-3	3 V/m Da 80 MHz a 2,5 GHz	3 V/m	

NOTA 1: a 80 MHz e 800 MHz, si applica l'intervallo di frequenza superiore.

NOTA 2: queste linee guida potrebbero non essere applicabili in tutte le situazioni. La propagazione elettromagnetica è influenzata dall'assorbimento e dalla riflessione di strutture, oggetti e persone.

<sup>a</sup> Le intensità di campo da trasmettitori fissi, quali stazioni base per telefoni via radio (cellulari e cordless) e radio mobili terrestri, radio amatoriali, trasmissioni radiofoniche AM/FM e trasmissioni televisive, non possono essere previste con accuratezza a livello teorico. Per valutare l'ambiente elettromagnetico prodotto da trasmettitori RF fissi, è opportuno eseguire un'indagine elettromagnetica della sede. Se l'intensità di campo misurata nel punto in cui è utilizzato il dispositivo VisionAire supera il livello applicabile di conformità RF sopra indicato, è opportuno appurare che il dispositivo VisionAire funzioni correttamente. Qualora fosse riscontrato un funzionamento fuori dalla norma, potrebbe essere necessario adottare ulteriori provvedimenti, ad esempio cambiando l'orientamento o la posizione del dispositivo VisionAire.

<sup>b</sup> Oltre l'intervallo di frequenza da 150 kHz a 80 MHz, le intensità di campo devono essere inferiori a 3 V/m.

## Metodo di smaltimento

### Smaltimento dei rifiuti

Tutti i rifiuti provenienti dal concentratore di ossigeno VisionAire di CAIRE devono essere smaltiti mediante i metodi appropriati specificati dalle autorità locali

### Smaltimento del dispositivo

Per salvaguardare l'ambiente, il concentratore deve essere smaltito mediante i metodi appropriati specificati dalle autorità locali

## Classificazione

Tipo di protezione dalle scosse elettriche:

Classe II Protezione dalle scosse elettriche grazie al doppio isolamento.

Non sono richiesti un collegamento di messa a terra protettivo o condizioni di installazione affidabili.

Grado di protezione dalle scosse elettriche:

Tipo BF Apparecchio che fornisce un particolare grado di protezione dalle scosse elettriche per quanto riguarda

1) corrente di dispersione ammissibile;  
2) affidabilità del collegamento di messa a terra protettivo (se presente).

Non utilizzare per applicazione cardiaca diretta.

Grado di protezione contro l'infiltrazione pericolosa di acqua:

Apparecchiatura a tenuta stagna - IP21  
Protezione contro l'ingresso di oggetti solidi di diametro superiore a 12,5 mm e protezione contro l'infiltrazione di acqua a caduta verticale.

Metodo di pulizia e controllo delle infezioni consentiti:

Fare riferimento alla sezione

Manutenzione dei manuali di assistenza VisionAire.

Grado di sicurezza dell'applicazione in presenza di gas anestetici infiammabili:

Apparecchio non adatto per questo tipo di applicazione.

Modalità operativa:

funzionamento continuo.

Nota: per l'utilizzo adeguato, attenersi sempre alle istruzioni del produttore della cannula. Sostituire la cannula monouso come consigliato dal produttore della cannula o dal fornitore dell'apparecchiatura. Il fornitore dell'apparecchiatura è in grado di fornire ulteriori pezzi di ricambio.















Nota: il produttore non raccomanda la sterilizzazione di questo dispositivo.

CAIRE e CAIRE Inc. sono marchi registrati di CAIRE Inc. Visitare il nostro sito Web di seguito per un elenco completo dei marchi.  
Marchi: [www.caireinc.com/corporate/trademarks](http://www.caireinc.com/corporate/trademarks).





Copyright © 2022 CAIRE Inc. CAIRE Inc. si riserva il diritto di interrompere la produzione o di modificare prezzi, materiali, apparecchiature, qualità, descrizioni, specifiche e/o processi dei propri prodotti in qualsiasi momento, senza preavviso e senza ulteriori obblighi o conseguenze. Tutti i diritti non espressamente indicati nel presente documento sono riservati, laddove applicabili.

## Controlos do utilizador e Indicadores de estado do sistema

<b>ISO 7000</b>	
	Ler o manual do utilizador antes de utilizar. Reg. # 1641
	Manter afastado da chuva, manter seco. Reg. # 0626
	Limite de empilhamento por número. Reg. # 2403
	Nome e morada do fabricante. Reg. # 3082
	O país e a data de fabricação. O “CC” identifica o código de país de duas letras do país de fabricação. A data de fabricação está no formato AAAA-MM-DD. Reg. # 6049
	Atenção, consulte os documentos incluídos Reg. # 0434A
	Número de catálogo. Reg. # 2493
	Número de série. Reg. # 2498
	Faixa de temperatura de armazenamento ou operação Reg. # 0632
	Faixa de umidade de armazenamento. Reg. # 2620
	Este lado para cima. Reg. # 0623
	Frágil, manusear com cuidado. Reg. # 0621
	Contém substâncias perigosas. Reg. # 3723
	Importador. Reg. # 3725
<b>ISO 7010</b>	
	O manual de instruções tem de ser lido. Reg. # M002
	Manter afastado de chamas e faíscas. É proibido fumar e são proibidas fontes de ignição abertas. Reg. # P003
	Não fume perto da unidade ou quando a estiver a utilizar. Reg. # P002
	Equipamento aplicado tipo BF (grau de proteção contra choques elétricos). Reg. # 5333

	Aviso. Reg. # W001
<b>Diretiva do Conselho 93/42/EEC</b>	
	Representante autorizado na União Europeia
	Se a etiqueta UDI (identificador exclusivo de dispositivo) do produto contiver o símbolo CE #####, o dispositivo cumprirá os requisitos da Diretiva 93/42 / CEE relativa a dispositivos médicos. O símbolo CE ##### indica o número do organismo notificado.
<b>Símbolos Adicionais</b>	
	Manter afastado de materiais inflamáveis, óleo e gorduras.
	Não desmontar.
	Quando surge no painel de alarmes do dispositivo, indica que foi detetada uma interrupção da alimentação externa.
	Rotulagem para 2018: Quando surge no painel de alarmes do dispositivo, indica uma baixa concentração de oxigénio de saída do dispositivo.
	LIGADO (interruptor para ligar)
	DESLIGADO (interruptor para desligar)
	Representante autorizado na Suíça.
	Se o dispositivo tiver a marca UKCA conforme mostrado com UKCA##### indicando o número do organismo notificado, este dispositivo está em conformidade com os regulamentos UKCA.
<b>IEC 60417</b>	
	Equipamento de Classe II
<b>21 CFR 801.15</b>	
	A lei federal restringe a venda deste dispositivo a ou por ordem de um médico.
<b>IEC 60601-1</b>	
	Equipamento à prova de gotejamento - IP21



<b>Diretiva do conselho 2012/19/EU</b>	
	<p>WEEE</p> <p>Este símbolo destina-se a recordar os proprietários do equipamento de que devem entregá-lo a uma instalação de reciclagem no final da sua vida útil, de acordo com a Diretiva relativa aos Resíduos de Equipamentos Elétricos e Eletrónicos (REEE).</p> <p>Os nossos produtos estão em conformidade com a diretiva de Restrição de Substâncias Perigosas (RoHS). Não contém mais do que quantidades residuais de chumbo ou de outros materiais perigosos.</p>
<b>ISO 15223-1</b>	
	Aparelho médico. Reg. # 5.7.7
	Identificador de dispositivo exclusivo nº 5.7.10
<b>Certificação de Segurança Elétrica QPS</b>	
	<p>Agência de segurança da CAN/CSA C22.2 N° 60601-1-14 respeitante a equipamentos médicos elétricos.</p> <p>Certificado para os mercados norte-americano e canadiano, de acordo com as normas aplicáveis dos EUA e do Canadá.</p>

Este produto pode estar abrangido por uma ou mais patentes, dos EUA e internacionais. Visite o nosso website abaixo para obter uma lista das patentes aplicáveis. Pat.: [www.caireinc.com/corporate/patents/](http://www.caireinc.com/corporate/patents/).

## Concentrador de Oxigénio VisionAire

Este Manual do utilizador irá familiarizá-lo com o concentrador de oxigénio VisionAire 5 da CAIRE (versões de 120 V e 230 V) e todas as variações disponíveis. Certifique-se de ler e compreender todas as informações contidas neste manual antes de usar o concentrador. Se tiver alguma questão, o fornecedor do seu equipamento terá todo o gosto em esclarecê-lo.

### Descrição do Concentrador de Oxigénio

O ar que respiramos contém cerca de 21% de oxigénio, 78% de azoto, e 1% de outros gases. No concentrador de oxigénio VisionAire, o ar ambiental é conduzido para o interior do aparelho através das entradas de ar. Em seguida, passa através de um material absorvente chamado peneira molecular. Este material separa o oxigénio do azoto e permite apenas a passagem do oxigénio. O resultado é um fluxo de oxigénio de elevada concentração administrado ao utilizador.

Nota: Nunca existe o perigo de esgotar o oxigénio de uma divisão ao usar o Concentrador de oxigénio.

## Por que motivo o seu médico lhe prescreveu oxigénio

Muitas pessoas sofrem de uma variedade de doenças cardíacas, pulmonares e outras patologias respiratórias. Um número significativo dessas pessoas pode beneficiar de terapias de oxigénio suplementar em casa, quando viajam, ou enquanto participam em atividade diárias fora de casa.

O oxigénio é um gás que constitui 21% do ar que respiramos. O nosso corpo depende de um fornecimento contínuo de oxigénio para funcionar corretamente. O seu médico prescreveu um fluxo ou configuração para atender à sua condição respiratória específica.

Embora o oxigénio não cause dependência, as terapias com oxigénio não autorizadas podem ser perigosas. Deve procurar aconselhamento médico antes de usar este concentrador de oxigénio. O Fornecedor de equipamentos que lhe forneceu o equipamento de oxigénio demonstrará como definir a taxa de fluxo prescrita.



**AVISO: OS DÍSTICOS “PROIBIDO FUMAR – OXIGÉNIO EM UTILIZAÇÃO” DEVEM ESTAR BEM VISÍVEIS NA CASA OU NO LOCAL ONDE O OXIGÉNIO ESTÁ A SER UTILIZADO. OS UTILIZADORES E OS SEUS PRESTADORES DE CUIDADOS TÊM DE SER INFORMADOS ACERCA DOS PERIGOS DE FUMAR NA PRESENÇA DE OU DURANTE A UTILIZAÇÃO DE OXIGÉNIO MEDICINAL.**



**ATENÇÃO: O fabricante recomenda uma fonte alternativa de oxigénio suplementar na eventualidade de uma falha de energia, condição de alarme ou avaria mecânica. Consulte o seu médico ou fornecedor do equipamento para informações sobre o tipo de sistema de reserva requerido.**

**É muito importante selecionar apenas o nível de oxigénio prescrito. Não altere a seleção do fluxo, exceto se tiver recebido indicações nesse sentido por parte de um médico qualificado.**

**O Concentrador de Oxigénio pode ser usado durante o sono sob recomendação de um médico qualificado.**

## Perfil do operador

Os concentradores destinam-se a fornecer oxigénio suplementar a utilizadores que sofrem de desconforto devido a patologias que afetam a capacidade dos pulmões de transferir o oxigénio no ar para a corrente sanguínea. Os concentradores de oxigénio estacionários (SOCs) não armazenam nem contêm oxigénio. Não necessitam de reabastecimento e podem ser recarregados em qualquer lado com alimentação CA ou CC. A utilização do concentrador de oxigénio requer a prescrição de um médico e não se destina ao suporte de vida.

Embora as terapias com oxigénio possam ser prescritas a utilizadores de todas as idades, o utilizador típico de terapias com oxigénio tem uma idade superior a 65 anos e sofre de uma variedade de doenças respiratórias, incluindo a Doença Pulmonar Obstrutiva Crónica (DPOC). Geralmente, os utilizadores têm boas capacidades cognitivas e têm de ser capazes de comunicar o seu desconforto. Se o utilizador não for capaz de ler e compreender os rótulos e instruções de utilização do concentrador, a utilização do mesmo só é recomendada sob a supervisão de alguém com capacidade para tal. Em caso de desconforto ao utilizar o concentrador, o utilizador deve contactar o seu prestador de cuidados de saúde. Recomenda-se também aos utilizadores que disponham de uma fonte de oxigénio de reserva (ou seja, um cilindro de oxigénio) para a eventualidade de uma falha de energia ou falha do concentrador. A utilização do concentrador não requer outras aptidões ou capacidades especiais.

## Recursos de segurança

As informações seguintes irão familiarizá-lo com os recursos de segurança do Concentrador de oxigênio VisionAire. Certifique-se de que lê e compreende todas as informações contidas neste manual antes de usar a unidade. Se tiver alguma questão, o fornecedor do seu equipamento terá todo o gosto em esclarecê-lo.

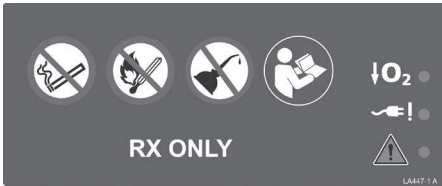

Rótulo de avisos e visor de alarmes do dispositivo.

- **Monitor de oxigênio:** O monitor de oxigênio detecta qualquer gota com uma concentração inferior a 82%. Se tal acontecer, a luz de aviso de baixa concentração de oxigênio (**↓O<sub>2</sub>**) acende-se. Se a condição de O<sub>2</sub> baixo persistir, é ativado também um alarme sonoro intermitente, além da luz de alarme.
  - **Falha de energia:** Se ocorrer uma perda de energia quando a unidade estiver a funcionar, a luz de aviso de energia (**⚡!**) acende-se e é emitido um alarme sonoro intermitente. Ver imagem da etiqueta.
  - **Filtro do produto:** Filtro de  $\geq 10 \mu\text{m}$
- **Motor do compressor:** A saída do compressor possui uma válvula de descompressão calibrada para 280 kPa (40 psig). A segurança térmica é assegurada por um termóstato localizado na bobinagem do estator do compressor (135° C / 275 °F).
  - **Avaria geral:** Caso se verifique alguma das condições listadas abaixo, a luz de avaria geral (**⚠**) acende e é ativado um alarme sonoro intermitente. Isto inclui:
    - Obstrução do fluxo de oxigênio, como uma dobra ou compressão na cânula de administração, provocada por uma pressão elevada no tanque do produto
    - Pressão elevada no tanque de produto do dispositivo superior a 33psig ( $\pm 1$ )
    - Pressão baixa no tanque de produto do dispositivo inferior a 5psig ( $\pm 1$ )
    - Temperatura elevada do dispositivo superior a 135 °C (275 °F), provocada por uma pressão baixa no tanque do produto, se o interruptor térmico situado no compressor for acionado (desligando o compressor)

## Desembalar o VisionAire

Verifique se todos os componentes listados estão incluídos na embalagem. Se faltar algum artigo, contacte o seu fornecedor de oxigénio de imediato.

- Concentrador de oxigénio estacionário

## Conhecer o seu Concentrador de Oxigénio VisionAire

Em primeiro lugar, familiarize-se com as peças importantes do seu Concentrador de Oxigénio VisionAire.

- A. Interruptor Ligar/Desligar (I/O): Inicia e interrompe o funcionamento da unidade.
- B. Botão de reinicialização do disjuntor: Reinicia a unidade após um encerramento devido a sobrecarga elétrica
- C. Contador de horas digital: Regista o número total de horas de funcionamento da unidade.
- D. Fluxómetro/Botão de ajuste: Controla e indica a taxa do fluxo de oxigénio em litros por minuto (lpm).
- E. Saída de Oxigénio: Permite a ligação de um humidificador (se necessário) ou cânula.
- F. Pega superior e lateral: Facilitam o transporte da unidade.
- G. Rótulo de Avisos e Alarmes
- H. Rótulo de especificações: Apresenta as especificações elétricas e o número de série.
- I. Cabo de alimentação: Permite a ligação da unidade a uma tomada elétrica.
- J. Rodas: As quatro rodas facilitam a movimentação da unidade, conforme necessário.
- K. Reentrância da garrafa humidificadora: Área da garrafa humidificadora opcional.
- L. Garrafa humidificadora (opcional)
- M. Saída de oxigénio da garrafa humidificadora: Ligação para o tubo/cânula de oxigénio.
- N. Saída de oxigénio da garrafa humidificadora
- O. Tubo da garrafa humidificadora
- P. Encaixe da garrafa humidificadora
- Q. Tubo / Cânula de oxigénio



**AVISO: NÃO UTILIZE EXTENSÕES COM ESTA UNIDADE OU LIGUE VÁRIAS FICHAS À MESMA TOMADA ELÉTRICA. A UTILIZAÇÃO DE EXTENSÕES PODE AFETAR NEGATIVAMENTE O DESEMPENHO DO DISPOSITIVO. A EXISTÊNCIA DE DEMASIADAS FICHAS NUMA TOMADA PODE RESULTAR NUMA SOBRECARGA DO QUADRO ELÉTRICO, LEVANDO À ATIVAÇÃO DO DISJUNTOR/ FUSÍVEL OU A UM INCÊNDIO CASO O DISJUNTOR OU O FUSÍVEL DEIXEM DE FUNCIONAR.**



Figura 1a



Figura 1b



## Importante!

As instruções de segurança estão definidas da seguinte forma:

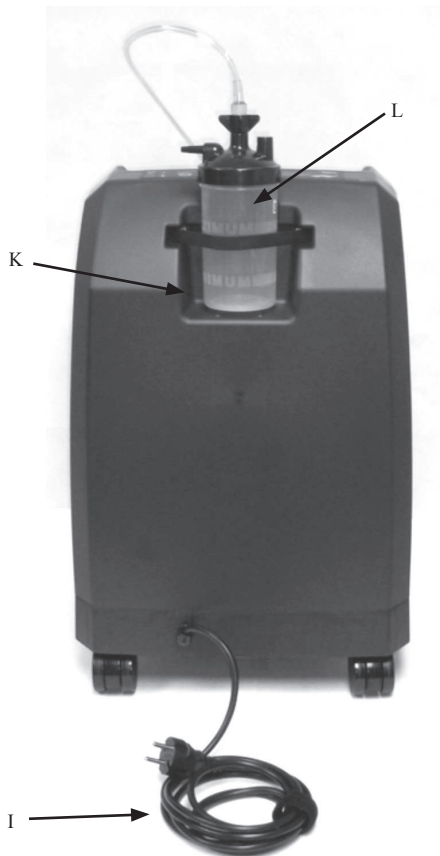
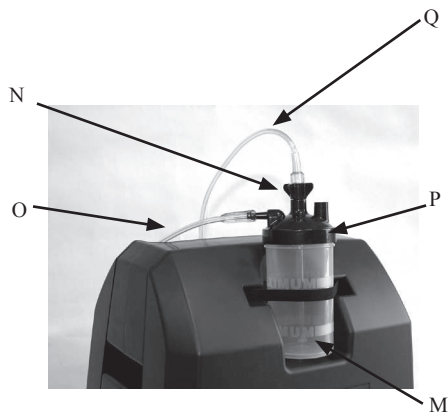

**AVISO: INFORMAÇÕES DE SEGURANÇA IMPORTANTES RELATIVAS A PERIGOS QUE PODEM CAUSAR LESÕES GRAVES.**



**ATENÇÃO:** Informações importantes para evitar danos nos aparelhos da Família VisionAire.

Nota: Informações que necessitam de atenção especial.

## Indicações de Utilização

### Uso pretendido

O concentrador de oxigênio CAIRE VisionAire destina-se à administração de oxigênio suplementar. O dispositivo não se destina ao suporte de vida nem fornece recursos de monitoramento do paciente.



**AVISO: A LEI FEDERAL (EUA) RESTRINGE A VENDA OU ALUGUER DESTES DISPOSITIVOS À CLASSE MÉDICA OU A OUTROS PROFISSIONAIS DE SAÚDE QUALIFICADOS.**

## Contraindicações de utilização



**AVISO: EM DETERMINADAS CIRCUNSTÂNCIAS, A UTILIZAÇÃO DE OXIGÊNIO SEM PRESCRIÇÃO MÉDICA PODE SER PERIGOSA. ESTE APARELHO DEVE SER UTILIZADO APENAS QUANDO PRESCRITO POR UM MÉDICO.**

**AVISO: NÃO DEVE SER UTILIZADO NA PRESENÇA DE ANESTÉSICOS INFLAMÁVEIS.**

**AVISO: TAL COMO ACONTECE COM QUALQUER OUTRO APARELHO ALIMENTADO A ENERGIA ELÉTRICA, O UTILIZADOR PODE EXPERIENCIAR PERÍODOS DE NÃO FUNCIONAMENTO COMO RESULTADO DE INTERRUPÇÕES DA ENERGIA ELÉTRICA, OU NECESSITAR QUE O CONCENTRADOR DE OXIGÊNIO SEJA REPARADO POR UM TÉCNICO QUALIFICADO. O CONCENTRADOR DE OXIGÊNIO NÃO É ADEQUADO PARA UTILIZADORES QUE POSSAM SOFRER CONSEQUÊNCIAS ADVERSAS PARA A SAÚDE COMO RESULTADO DE TAIS INTERRUPÇÕES TEMPORÁRIAS.**

**AVISO: ESTA UNIDADE NÃO DEVE SER USADA COMO SUPORTE DE VIDA. OS PACIENTES GERIÁTRICOS, PEDIÁTRICOS OU OUTROS UTILIZADORES INCAPAZES DE COMUNICAR DESCONFORTO DURANTE A UTILIZAÇÃO DESTES DISPOSITIVOS PODEM NECESSITAR DE MONITORIZAÇÃO ADICIONAL. OS UTILIZADORES COM INSUFICIÊNCIA AUDITIVA E/OU VISUAL PODEM NECESSITAR DE AJUDA COM OS ALARMES DE MONITORIZAÇÃO. SE SENTIR ALGUM DESCONFORTO OU SE ENCONTRAR NUMA SITUAÇÃO DE EMERGÊNCIA MÉDICA, PROCURE ASSISTÊNCIA MÉDICA DE IMEDIATO.**

## Diretrizes de Segurança



**AVISO: REVEJA CUIDADOSAMENTE E FAMILIARIZE-SE COM AS SEGUINTE INFORMAÇÕES DE SEGURANÇA IMPORTANTES, REFERENTES AO CONCENTRADOR DE OXIGÊNIO VISIONAIRE INTENSITY.**

**AVISO: É MUITO IMPORTANTE SELECIONAR APENAS O NÍVEL DE OXIGÊNIO PRESCRITO. NÃO ALTERE A SELEÇÃO DO FLUXO, EXCETO SE TIVER RECEBIDO INDICAÇÕES NESSE SENTIDO POR PARTE DE UM MÉDICO QUALIFICADO.**

**AVISO: NÃO UTILIZE ESTE EQUIPAMENTO SEM PRIMEIRO LER E COMPREENDER ESTE MANUAL. CASO NÃO PERCEBA OS AVISOS E AS INSTRUÇÕES, CONTACTE O SEU FORNECEDOR DO EQUIPAMENTO ANTES DE TENTAR USÁ-LO; CASO CONTRÁRIO, PODEM OCORRER LESÕES OU DANOS.**

**AVISO: FUMAR DURANTE A UTILIZAÇÃO DE OXIGÊNIO É A PRIMEIRA CAUSA DE LESÕES PROVOCADAS POR FOGO E MORTES RELACIONADAS. DEVERÁ CUMPRIR OS SEGUINTE AVISOS DE SEGURANÇA:**

**AVISO: NÃO AUTORIZA QUE SE FUME, QUE SE ACENDAM VELAS, OU SE FAÇAM CHAMAS NA MESMA DIVISÃO ONDE SE ENCONTRA O DISPOSITIVO OU OS ACESSÓRIOS PORTADORES DE OXIGÊNIO.**

**AVISO: FUMAR DURANTE A UTILIZAÇÃO DE UMA CÂNULA DE OXIGÊNIO PODE PROVOCAR QUEIMADURAS FACIAIS E POSSIVELMENTE A MORTE.**

**AVISO: REMOVER A CÂNULA E COLOCÁ-LA NO VESTUÁRIO, ROUPA DE CAMA, SOFÁS OU OUTRO MATERIAL ALMOFADADO IRÁ DEFLAGRAR UM INCÊNDIO REPENTINO QUANDO EXPOSTA A UM CIGARRO, FONTE DE CALOR, FAÍSCA OU CHAMAS.**



**AVISO: SE FOR FUMADOR(A), TERÁ DE SEGUIR SEMPRE ESTRE TRÊS (3) PASSOS ANTES DE FUMAR: DESLIGUE O CONCENTRADOR DE OXIGÉNIO, RETIRE A CÂNULA E SAIA DA DIVISÃO NA QUAL SE ENCONTRA O DISPOSITIVO.**

**AVISO: OS DÍSTICOS “PROIBIDO FUMAR – OXIGÉNIO EM UTILIZAÇÃO” DEVEM ESTAR BEM VISÍVEIS NA CASA OU NO LOCAL ONDE O OXIGÉNIO ESTÁ A SER UTILIZADO. OS UTILIZADORES E OS SEUS PRESTADORES DE CUIDADOS TÊM DE SER INFORMADOS ACERCA DOS PERIGOS DE FUMAR NA PRESENÇA DE OU DURANTE A UTILIZAÇÃO DE OXIGÉNIO MEDICINAL.**

**AVISO: A LEI FEDERAL (EUA) RESTRINGE A VENDA OU ALUGUER DESTE DISPOSITIVO À CLASSE MÉDICA OU A OUTROS PROFISSIONAIS DE SAÚDE QUALIFICADOS.**

**AVISO: O DISPOSITIVO FORNECE OXIGÉNIO DE ELEVADA CONCENTRAÇÃO QUE PROMOVE UMA COMBUSTÃO RÁPIDA. NÃO AUTORIZA QUE SE FUME OU QUE SE FAÇAM CHAMAS DENTRO DA MESMA DIVISÃO (1) DESTE DISPOSITIVO OU (2) DE QUALQUER ACESSÓRIO PORTADOR DE OXIGÉNIO. O NÃO CUMPRIMENTO DESTE AVISO PODE ORIGINAR UM INCÊNDIO GRAVE, DANOS MATERIAIS E/OU PROVOCAR LESÕES FÍSICAS OU A MORTE.**

**AVISO: NÃO UTILIZE O CONCENTRADOR DE OXIGÉNIO NA PRESENÇA DE GASES INFLAMÁVEIS, SOB RISCO DE UMA COMBUSTÃO RÁPIDA PODER PROVOCAR DANOS MATERIAIS, LESÕES CORPORAIS OU MORTE.**

**AVISO: NUNCA DEIXE UMA CÂNULA NASAL EM CIMA DE PEÇAS DE ROUPA, COLCHAS OU ALMOFADAS DE CADEIRAS. SE A UNIDADE ESTIVER LIGADA MAS NÃO ESTIVER EM UTILIZAÇÃO, O OXIGÉNIO TORNARÁ O MATERIAL INFLAMÁVEL. CONFIGURE O INTERRUPTOR DE ALIMENTAÇÃO I/O PARA A POSIÇÃO 0 (DESLIGADO) SEMPRE QUE O CONCENTRADOR DE OXIGÉNIO NÃO ESTIVER EM UTILIZAÇÃO.**

**AVISO: NÃO UTILIZE LUBRIFICANTES, GORDURAS, PRODUTOS DERIVADOS DO PETRÓLEO OU INFLAMÁVEIS COM OS ACESSÓRIOS PORTADORES DE OXIGÉNIO, OU COM O CONCENTRADOR DE OXIGÉNIO. O OXIGÉNIO ACELERA A COMBUSTÃO DE SUBSTÂNCIAS INFLAMÁVEIS. DEVEM SER USADAS APENAS LOÇÕES OU UNGUENTOS À BASE DE ÁGUA, COMPATÍVEIS COM OXIGÉNIO.**

**AVISO: NÃO LUBRIFIQUE OS ENCAIXES, LIGAÇÕES, TUBAGENS OU OUTROS ACESSÓRIOS DO CONCENTRADOR DE OXIGÉNIO PARA EVITAR O RISCO DE INCÊNDIO E DE QUEIMADURAS.**

**AVISO: PERIGO DE CHOQUE ELÉTRICO. DESLIGUE A UNIDADE E RETIRE O CABO DE ALIMENTAÇÃO DA TOMADA ELÉTRICA ANTES DE LIMPAR A UNIDADE, DE MODO A EVITAR CHOQUES ELÉTRICOS ACIDENTAIS E O PERIGO DE QUEIMADURAS. APENAS O SEU FORNECEDOR DO EQUIPAMENTO OU UM TÉCNICO DE MANUTENÇÃO QUALIFICADO DEVERÃO REMOVER AS TAMPAS OU EFETUAR A MANUTENÇÃO DA UNIDADE.**

**AVISO: DEVE TER-SE ESPECIAL CUIDADO A FIM DE EVITAR QUE O CONCENTRADOR DE OXIGÉNIO FIQUE MOLHADO OU QUE ENTREM LÍQUIDOS PARA O INTERIOR DA UNIDADE. ISTO PODE CAUSAR UMA AVARIA OU PARALISAÇÃO DA UNIDADE E RESULTAR NUM RISCO ACRESCIDO DE CHOQUES ELÉTRICOS OU QUEIMADURAS.**

**AVISO: NÃO UTILIZE LÍQUIDOS DIRETAMENTE NA UNIDADE. A LISTA DE AGENTES QUÍMICOS INDESEJÁVEIS INCLUI ENTRE OUTROS, OS SEGUINTE: ÁLCOOL E PRODUTOS À BASE DE ÁLCOOL, PRODUTOS CONCENTRADOS À BASE DE CLORO (CLORETO DE ETILENO) E PRODUTOS À BASE DE ÓLEOS (PINE-SOL®, LESTOIL®). ESTES NÃO DEVEM SER USADOS PARA LIMPAR A ESTRUTURA DE PLÁSTICO DO CONCENTRADOR DE OXIGÉNIO, SOB RISCO DE DANIFICAR OS PLÁSTICOS DA UNIDADE.**

**AVISO: LIMPE A CAIXA, O PAINEL DE CONTROLO E O CABO DE ALIMENTAÇÃO COM UM DESINFETANTE APLICADO COM UM PANO OU ESPONJA HÚMIDOS (NÃO MOLHADOS) E DEPOIS SEQUE BEM TODAS AS SUPERFÍCIES. NÃO PERMITA QUE NENHUM LÍQUIDO ENTRE PARA O INTERIOR DO DISPOSITIVO.**

**AVISO: O CONCENTRADOR DE OXIGÉNIO NÃO DEVE SER ENCOSTADO OU EMPILHADO COM OUTROS DISPOSITIVOS. SE NÃO FOR POSSÍVEL EVITAR ENCOSTAR OU EMPILHAR O DISPOSITIVO, ESTE DEVE SER SUPERVISIONADO A FIM DE GARANTIR O SEU NORMAL FUNCIONAMENTO.**

**AVISO: POSICIONE SEMPRE OS TUBOS DE ADMINISTRAÇÃO DE OXIGÉNIO E OS CABOS DE ALIMENTAÇÃO DE FORMA A EVITAR O PERIGO DE QUEDAS OU ESTRANGULAMENTOS ACIDENTAIS.**

**AVISO: É PROIBIDA QUALQUER MODIFICAÇÃO DESTE EQUIPAMENTO.**

**AVISO: A UTILIZAÇÃO DE CABOS E ADAPTADORES QUE NÃO OS ESPECIFICADOS, À EXCEÇÃO DOS CABOS E ADAPTADORES VENDIDOS PELO FABRICANTE DO EQUIPAMENTO ENQUANTO PEÇAS DE SUBSTITUIÇÃO PARA COMPONENTES INTERNOS, PODE RESULTAR NO AUMENTO DAS EMISSÕES OU NUMA DIMINUIÇÃO DA IMUNIDADE DO CONCENTRADOR DE OXIGÉNIO.**



**AVISO:** AS CONDIÇÕES AMBIENTAIS PODEM AFETAR O DESEMPENHO DO DISPOSITIVO. COLOQUE-O NUM AMBIENTE LIMPO, INDEMNEM DE PRAGAS.

**AVISO:** O DISPOSITIVO SÓ DEVE SER OPERADO PELOS UTILIZADORES FINAIS, PRESTADORES DE CUIDADOS OU TÉCNICOS COM A DEVIDA FORMAÇÃO. O DISPOSITIVO NÃO DEVE SER UTILIZADO POR CRIANÇAS.

**AVISO:** PARA GARANTIR QUE RECEBE A QUANTIDADE TERAPÊUTICA DE ADMINISTRAÇÃO DE OXIGÉNIO ADEQUADA À SUA CONDIÇÃO CLÍNICA, O VISIONAIRE TEM DE SER UTILIZADO COM A COMBINAÇÃO ESPECÍFICA DE PEÇAS E ACESSÓRIOS EM CONFORMIDADE COM AS ESPECIFICAÇÕES DO FABRICANTE DO CONCENTRADOR E QUE FOI USADA DURANTE A DETERMINAÇÃO DAS SUAS CONFIGURAÇÕES.

**AVISO:** A UTILIZAÇÃO DESTE DISPOSITIVO A UMA ALTITUDE, TEMPERATURA OU HUMIDADE RELATIVA FORA DOS VALORES ESPECIFICADOS NESTE MANUAL, PODE AFETAR NEGATIVAMENTE A TAXA DE FLUXO E A PERCENTAGEM DE OXIGÉNIO E, POR CONSEQUENTE, A QUALIDADE DA TERAPIA.

**AVISO:** A UTILIZAÇÃO DE ALGUNS ACESSÓRIOS DE ADMINISTRAÇÃO DE OXIGÉNIO NÃO ESPECIFICADOS PARA ESTE CONCENTRADOR DE OXIGÉNIO PODE PREJUDICAR O SEU DESEMPENHO. OS ACESSÓRIOS RECOMENDADOS ESTÃO REFERENCIADOS NESTE MANUAL.



**AVISO:** AS MULHERES GRÁVIDAS OU A AMAMENTAR NÃO DEVEM UTILIZAR OS ACESSÓRIOS RECOMENDADOS NESTE MANUAL, UMA VEZ QUE CONTÉM FTALATOS.

**AVISO:** UTILIZE APENAS A TENSÃO ELÉTRICA ESPECIFICADA NA ETIQUETA DE ESPECIFICAÇÕES AFIXADA NO DISPOSITIVO.

**AVISO:** NÃO UTILIZE EXTENSÕES COM ESTA UNIDADE OU LIGUE VÁRIAS FICHAS À MESMA TOMADA ELÉTRICA. A UTILIZAÇÃO DE EXTENSÕES PODE AFETAR NEGATIVAMENTE O DESEMPENHO DO DISPOSITIVO. A EXISTÊNCIA DE DEMASIADAS FICHAS NUMA TOMADA PODE RESULTAR NUMA SOBRECARGA DO QUADRO ELÉTRICO, LEVANDO À ATIVAÇÃO DO DISJUNTOR/FUSÍVEL OU A UM INCÊNDIO CASO O DISJUNTOR OU O FUSÍVEL DEIXEM DE FUNCIONAR.



**ATENÇÃO:** A Lei Federal (EUA) restringe a venda ou aluguer deste dispositivo à classe médica ou a outros profissionais de saúde qualificados.

**ATENÇÃO:** Não posicione a unidade de um modo que dificulte o acesso ao cabo de alimentação.

**ATENÇÃO:** O concentrador deve ser colocado num local onde seja evitada a entrada de fumo, poluentes ou vapores.

**ATENÇÃO:** Certifique-se de que o concentrador é usado na vertical.

**ATENÇÃO:** Coloque sempre os tubos de administração de oxigénio e os cabos de alimentação de forma a evitar o perigo de quedas.

**ATENÇÃO:** Afaste a unidade de cortinas, saídas de ar quente ou aquecedores. Certifique-se de que a unidade é colocada numa superfície plana e que todos os lados ficam a, pelo menos, 30 cm da parede ou de outros elementos de obstrução. Não coloque a unidade numa área confinada. Escolha uma localização livre de pó e de fumo, afastada da luz solar direta. Não use a unidade no exterior, a menos que a mesma esteja ligada a uma tomada protegida com um disjuntor diferencial residual (DR).

**ATENÇÃO:** Não utilize esta unidade num espaço restringido ou confinado, onde a ventilação pode ser limitada. Esta ação pode provocar o sobreaquecimento do dispositivo e afetar o seu desempenho.

**ATENÇÃO:** Não permita que a entrada e a saída de ar fiquem bloqueadas. NÃO deixe cair nem insira qualquer objeto nas aberturas do dispositivo. Esta ação pode provocar o sobreaquecimento do Concentrador de Oxigénio e prejudicar o seu desempenho.





**ATENÇÃO:** O Fabricante recomenda uma fonte alternativa de oxigénio suplementar disponível, para a eventualidade de uma falha de energia, condição de alarme ou avaria mecânica. Consulte o seu médico ou fornecedor do equipamento para informações sobre o tipo de sistema de reserva requerido.

**ATENÇÃO:** É muito importante selecionar apenas o nível de oxigénio prescrito. Não altere a seleção do fluxo, exceto se tiver recebido indicações nesse sentido por parte de um médico qualificado.

**ATENÇÃO:** O Concentrador de Oxigénio pode ser usado durante o sono sob recomendação de um médico qualificado.

**ATENÇÃO:** A utilização ou armazenamento do Concentrador de oxigénio fora dos seus limites normais de temperatura de funcionamento pode prejudicar o desempenho da unidade. Consulte os limites de temperatura de funcionamento e armazenamento na secção de especificações deste manual.

**ATENÇÃO:** Na eventualidade de um alarme ou se observar que o Concentrador de Oxigénio não está a trabalhar adequadamente, consulte a secção de resolução de problemas deste manual. Se não conseguir resolver o problema, contacte o seu Fornecedor do Equipamento.

**ATENÇÃO:** Se o alarme sonoro for de fraca intensidade ou não soar de todo, consulte o seu Fornecedor do equipamento.

**ATENÇÃO:** Se o tubo da garrafa humidificadora não ficar corretamente ligado ao encaixe da garrafa humidificadora ou à saída de oxigénio, podem ocorrer fugas de oxigénio.

**ATENÇÃO:** Normalmente, não é necessário que ajuste o fluxómetro da unidade. Se rodar o botão regulador do fluxómetro no sentido horário, reduzirá o fluxo de oxigénio da unidade, podendo até interromper o fluxo. Por uma questão de conveniência, as marcações do fluxómetro correspondem a incrementos de ½ LPM. Nas unidades equipadas com a opção de fluxómetro de 2 LPM, as marcações do fluxómetro correspondem a incrementos de 1/8 LPM para configurações de fluxo de até 2 LPM.

**Nota:** A cânula tem de ser indeformável, podendo ser usada para um comprimento total máximo de 7,6 m (25 pés)

Certifique-se de que a cânula está totalmente inserida e fixa. Deverá conseguir ouvir ou sentir o fluxo de oxigénio para os tubos da cânula nasal. Se lhe parecer que o oxigénio não está a fluir, verifique primeiro se a esfera do fluxómetro regista algum fluxo. Em seguida, coloque a ponta da cânula num copo com água; se saírem bolhas da cânula, o oxigénio está a fluir. Se não surgirem bolhas, consulte a secção de resolução de problemas deste manual.

**Nota:** Siga sempre as instruções do fabricante da cânula para uma utilização correta. Substitua a cânula descartável, conforme recomendado pelo fabricante ou fornecedor do equipamento. Estão disponíveis outros acessórios através do Fornecedor do seu equipamento.

**Nota:** O Concentrador de oxigénio VisionAire tem de funcionar durante, pelo menos, cinco minutos a 2 LPM, antes da utilização da unidade.

O VisionAire pode ser usado por dois utilizadores, desde que o fluxo combinado seja de pelo menos 2 LPM e não exceda a capacidade máxima do concentrador.

Para o fornecedor do equipamento: Recomenda-se a utilização dos seguintes acessórios de administração de oxigénio com o Concentrador de oxigénio VisionAire Intensity:

- Garrafa humidificadora: Peça nº HU003-1
- Cânula nasal com tubo de 2,1 m (6 LPM máx.): Peça nº CU002-1

**Nota:** O fabricante não recomenda a esterilização deste equipamento.

**Nota:** Se a unidade não for usada por um período prolongado, terá de funcionar durante vários minutos até o alarme de falha de energia ficar ativo.

**Nota:** O concentrador liberta ar quente pela parte inferior da unidade, o que pode descolorar permanentemente as superfícies sensíveis à temperatura, como o vinil. O concentrador não deve ser usado sobre pavimentos sensíveis a manchas provocadas pelo calor. O Fabricante não se responsabiliza por perdas de cor em pavimentos.

**Nota:** Para evitar a anulação da garantia, siga todas as instruções dos fabricantes.

**Nota:** Não proceda a qualquer tipo de manutenção para além das soluções possíveis apresentadas no manual.

**Nota:** Os equipamentos de comunicação por radiofrequência (RF) portáteis ou móveis podem afetar os equipamentos elétricos médicos.

**Nota:** Nunca existe o perigo de esgotar o oxigénio de uma divisão ao usar o Concentrador de oxigénio.

Nota: Para o fornecedor do equipamento: Os seguintes acessórios de administração de oxigênio são recomendados para uso com o NOME DA UNIDADE:

- Cânula nasal: Número de peça CAIRE CU002-1
- Tubulação do adaptador do umidificador: CAIRE Número da peça 20843882
- Frasco do umidificador: CAIRE Número da peça HU003-1
- Firebreak: Número de peça CAIRE 20629671

Um quebra de fogo é recomendado / necessário para uso com qualquer cânula.

- O CAIRE oferece um combate a incêndio destinado a ser usado em conjunto com o concentrador de oxigênio. O quebra-fogo é um fusível térmico para interromper o fluxo de gás no caso de a cânula a jusante ou a tubulação de oxigênio ser inflamada e queimar no fogo. É colocado em linha com a cânula nasal ou tubo de oxigênio entre o paciente e a saída de oxigênio do NOME DA UNIDADE. Para o uso adequado do combate a incêndio, sempre consulte as instruções do fabricante (incluídas em cada kit de combate a incêndio).
- Informações adicionais sobre acessórios recomendados estão disponíveis online em [www.caireinc.com](http://www.caireinc.com).



**AVISO: MANTER FORA DO ALCANCE DAS CRIANÇAS ATÉ SER INSTALADO.**

**AVISO: ESTE PRODUTO PODE EXPÔ-LO A SUBSTÂNCIAS QUÍMICAS COMO O NÍQUEL, QUE É CONSIDERADO UM AGENTE CANCERÍGENO PELO ESTADO DA CALIFÓRNIA. PARA MAIS INFORMAÇÕES, VISITE [WWW.P65WARNINGS.CA.GOV](http://WWW.P65WARNINGS.CA.GOV).**

**AVISO: NO CASO DE OCORRER UM INCIDENTE SÉRIO COM ESTE DISPOSITIVO, O USUÁRIO DEVE RELATAR IMEDIATAMENTE O INCIDENTE AO FORNECEDOR E / OU AO FABRICANTE. UM INCIDENTE GRAVE É DEFINIDO COMO UMA LESÃO, MORTE OU POTENCIAL DE CAUSAR LESÃO / MORTE, CASO OCORRA UMA REINCIDÊNCIA. O USUÁRIO TAMBÉM PODE RELATAR O INCIDENTE À AUTORIDADE COMPETENTE DO PAÍS EM QUE O INCIDENTE OCORREU.**

## Especificações

	VisionAire 5
Pressão de saída	9 psig max.
Taxas de fluxo*	1 LPM – 5 LPM ±10% da configuração indicada, ou 200 mL, a opção cujo valor seja superior*
Dimensões	14,1 pol. L x 11,5 pol. P x 20,8 pol. A (35,8 cm L x 29,2 cm P x 52,8 cm A)
Peso	13,6 kg (30 lb)
Nível de pressão sonora**	39,53 dB(A) ± 0,41 dB(A) @ 3 LPM
Consumo energético	290 Watts
Concentração de O2	90% (5.5% to / -3%)
Requisitos elétricos	115 VCA / 60 Hz, 3,0A 230 VCA / 50 Hz, 1,5A 230 VCA / 60 Hz, 1,5A
Ambiente de funcionamento*	De 5–40 °C (41–104 °F) a altitudes de até 3.048 m (10.000 pés) acima do nível do mar. Humidade relativa de 15–90% (sem condensação).
Altitude	-381–3048 m (-1250–10,000 pés) (testado para 700–1060 hPa)
Ambiente de armazenamento	-25–70 °C (-13–158 °F)

\* Com base nos limites de pressão atmosférica de 700 hPa a 1060 hPa, a 21 °C (70 °F).

\*\* Nível de som medido por método de teste Nr. 14-1 10/2018 MDS-Hi.

A vida útil esperada deste equipamento é de, no mínimo, cinco anos.

Consulte o Manual Técnico (PN MN138-1) para Nível de Potência Sonora.



**AVISO: A UTILIZAÇÃO DESTES DISPOSITIVO A UMA ALTITUDE, TEMPERATURA OU HUMIDADE RELATIVA FORA DOS VALORES ESPECIFICADOS NESTE MANUAL, PODE AFETAR NEGATIVAMENTE A TAXA DE FLUXO E A PORCENTAGEM DE OXIGÊNIO E, POR CONSEQUENTE, A QUALIDADE DA TERAPIA.**

**AVISO: O USO DE DISPOSITIVO FORA DE CONDIÇÕES OPERACIONAIS ESPECÍFICAS É ESPERADO PARA AFETAR ADVERSAMENTE A TAXA DE FLUXO E A PORCENTAGEM DE OXIGÊNIO E CONSEQUENTEMENTE A QUALIDADE DA TERAPIA.**

## Instruções de Funcionamento

Reveja as informações seguintes antes de usar o seu concentrador de oxigênio.

Nota: O concentrador liberta ar quente pela parte inferior da unidade, o que pode descolorar permanentemente as superfícies sensíveis à temperatura, como o vinil. O concentrador não deve ser usado sobre pavimentos sensíveis a manchas provocadas pelo calor. O Fabricante não se responsabiliza por perdas de cor em pavimentos.

### Garrafa humidificadora (Opcional)

Se a sua terapia com oxigênio exigir uma humidificação adicional, execute os passos que se seguem sempre que encher ou limpar o humidificador, algo que pode ter sido configurado inicialmente para a sua utilização.

1. Remova a garrafa humidificadora da reentrância.
2. Abra a garrafa humidificadora. Se possuir uma garrafa pré-cheia, não execute este passo. Continue para o passo 5.
3. Encha a garrafa humidificadora com água fresca ou fria (água destilada de preferência) até à linha de enchimento indicada na garrafa. **NÃO ENCHER EM DEMASIA.**
4. Volte a ligar a tampa superior da garrafa humidificadora.
5. Coloque a garrafa humidificadora na respetiva reentrância na parte traseira do concentrador e ligue o tubo da garrafa humidificadora à saída de oxigênio e ao encaixe da garrafa humidificadora.



**ATENÇÃO:** Se o tubo da garrafa humidificadora não ficar corretamente ligado ao encaixe da garrafa humidificadora ou à saída de oxigênio, podem ocorrer fugas de oxigênio.

### Ligação da cânula

Ligue o tubo e a cânula à saída de oxigênio da unidade, ou à saída de oxigênio do humidificador opcional.

Nota: A cânula tem de ser indeformável, podendo ser usada para um comprimento total máximo de 15,2 m (50 pés)

Certifique-se de que a cânula está totalmente inserida e fixa. Deverá conseguir ouvir ou sentir o fluxo de oxigênio para os tubos da cânula nasal. Se lhe parecer que o oxigênio não está a fluir, verifique primeiro se a esfera do fluxómetro regista algum fluxo. Em seguida, coloque a ponta da cânula num copo com água; se saírem bolhas da cânula, o oxigênio está a fluir. Se não surgirem bolhas, consulte a secção de resolução de problemas deste manual.

Siga sempre as instruções do fabricante da cânula para uma utilização correta. Substitua a cânula descartável, conforme recomendado pelo fabricante ou fornecedor do equipamento. Estão disponíveis outros acessórios através do Fornecedor do seu equipamento.

### Colocar o concentrador em funcionamento



**AVISO: OS DÍSTICOS “PROIBIDO FUMAR – OXIGÊNIO EM UTILIZAÇÃO” DEVEM ESTAR BEM VISÍVEIS NA CASA OU NO LOCAL ONDE O OXIGÊNIO ESTÁ A SER UTILIZADO. OS UTILIZADORES E OS SEUS PRESTADORES DE CUIDADOS TÊM DE SER INFORMADOS ACERCA DOS PERIGOS DE FUMAR NA PRESENÇA DE OU DURANTE A UTILIZAÇÃO DE OXIGÊNIO MEDICINAL.**

**AVISO: NÃO UTILIZE EXTENSÕES COM ESTA UNIDADE OU LIGUE VÁRIAS FICHAS À MESMA TOMADA ELÉTRICA. A UTILIZAÇÃO DE EXTENSÕES PODE AFETAR NEGATIVAMENTE O DESEMPENHO DO DISPOSITIVO. A EXISTÊNCIA DE DEMASIADAS FICHAS NUMA TOMADA PODE RESULTAR NUMA SOBRECARGA DO QUADRO ELÉTRICO, LEVANDO À ATIVAÇÃO DO DISJUNTOR/FUSÍVEL OU A UM INCÊNDIO CASO O DISJUNTOR OU O FUSÍVEL DEIXEM DE FUNCIONAR.**



**ATENÇÃO:** Afaste a unidade de cortinas, saídas de ar quente ou aquecedores. Certifique-se de que a unidade é colocada numa superfície plana e que todos os lados ficam a, pelo menos, 30 cm da parede ou de outros elementos de obstrução. Não coloque a unidade numa área confinada. Escolha uma localização livre de pó e de fumo, afastada da luz solar direta. Não use a unidade no exterior, a menos que a mesma esteja ligada a uma tomada protegida com um disjuntor diferencial residual (DR).

**ATENÇÃO:** Não utilize esta unidade num espaço restringido ou confinado, onde a ventilação pode ser limitada. Esta ação pode provocar o sobreaquecimento do dispositivo e afetar o seu desempenho.

**ATENÇÃO:** Não permita que a entrada e a saída de ar fiquem bloqueadas. NÃO deixe cair nem insira qualquer objeto nas aberturas do dispositivo. Esta ação pode provocar o sobreaquecimento do Concentrador de oxigénio e prejudicar o seu desempenho.



**ATENÇÃO:** O Fabricante recomenda uma fonte alternativa de oxigénio suplementar disponível, na eventualidade de uma falha de energia, condição de alarme ou avaria mecânica. Consulte o seu médico ou fornecedor do equipamento para informações sobre o tipo de sistema de reserva requerido.

**ATENÇÃO:** É muito importante selecionar apenas o nível de oxigénio prescrito. Não altere a seleção do fluxo, exceto se tiver recebido indicações nesse sentido por parte de um médico qualificado.

**ATENÇÃO:** O Concentrador de Oxigénio pode ser usado durante o sono sob recomendação de um médico qualificado.

**ATENÇÃO:** Certifique-se de que o concentrador é usado na vertical.

Nota: A concentração de oxigénio ideal é obtida 10 minutos após a ligação do dispositivo (90% da concentração é alcançada após cerca de 5 minutos).

1. Coloque a unidade perto de uma tomada elétrica na divisão onde passa mais tempo.
2. Insira o cabo de alimentação na tomada elétrica.
3. Coloque o interruptor de alimentação I/O na posição “I” para ligar a unidade. É emitido um alarme sonoro intenso durante cerca de 1 segundos.
4. O indicador de baixa concentração de oxigénio permanece aceso durante alguns minutos e até que a concentração de oxigénio atinja os valores mínimos requeridos, (apenas na unidade equipada com o Monitor de oxigénio)
5. Para definir o fluxo de oxigénio suplementar, gire o botão regulador do fluxómetro para a esquerda ou para a direita, até que a esfera no interior do fluxómetro fique alinhada com o número correspondente ao fluxo prescrito pelo seu médico. Para ver o fluxómetro a partir do ângulo adequado, note que a linha traseira e a linha numerada frontal devem sobrepor-se parecendo uma só linha.
6. O concentrador está agora pronto para ser usado.

Normalmente, não é necessário que ajuste o fluxómetro da unidade. Se rodar o botão regulador do fluxómetro no sentido horário, reduzirá o fluxo de oxigénio da unidade, podendo até interromper o fluxo.

### Desligar o concentrador

Coloque o interruptor de alimentação I/O na posição “0” para desligar a unidade.

## Limpeza, Conservação e Manutenção Adequada

### Caixa



**AVISO: PERIGO DE CHOQUE ELÉTRICO. DESLIGUE A UNIDADE E RETIRE O CABO DE ALIMENTAÇÃO DA TOMADA ELÉTRICA ANTES DE LIMPAR A UNIDADE, DE MODO A EVITAR CHOQUES ELÉTRICOS ACIDENTAIS E O PERIGO DE QUEIMADURAS. APENAS O SEU FORNECEDOR DO EQUIPAMENTO OU UM TÉCNICO DE MANUTENÇÃO QUALIFICADO DEVERÃO REMOVER AS TAMPAS OU EFETUAR A MANUTENÇÃO DA UNIDADE.**

**AVISO: DEVE TER-SE ESPECIAL CUIDADO A FIM DE EVITAR QUE O CONCENTRADOR DE OXIGÉNIO FIQUE MOLHADO OU QUE ENTREM LÍQUIDOS PARA O INTERIOR DA UNIDADE. ISTO PODE CAUSAR UMA AVARIA OU PARALISAÇÃO DA UNIDADE E RESULTAR NUM RISCO ACRESCIDO DE CHOQUES ELÉTRICOS OU QUEIMADURAS.**

**AVISO: NÃO UTILIZE LUBRIFICANTES, GORDURAS, PRODUTOS DERIVADOS DO PETRÓLEO OU OUTROS PRODUTOS INFLAMÁVEIS COM OS ACESSÓRIOS PORTADORES DE OXIGÉNIO, OU COM O CONCENTRADOR DE OXIGÉNIO. O OXIGÉNIO ACELERA A COMBUSTÃO DE SUBSTÂNCIAS INFLAMÁVEIS.**

**AVISO: USE APENAS LOÇÕES OU UNGUENTOS À BASE DE ÁGUA COMPATÍVEIS COM OXIGÉNIO, ANTES E DURANTE A TERAPIA. NUNCA USE LOÇÕES OU UNGUENTOS À BASE DE ÓLEOS OU DE PETRÓLEO PARA EVITAR O RISCO DE INCÊNDIO E DE QUEIMADURAS.**

**AVISO: NÃO UTILIZE LÍQUIDOS DIRETAMENTE NA UNIDADE. A LISTA DE AGENTES QUÍMICOS INDESEJÁVEIS INCLUI ENTRE OUTROS, OS SEGUINTE: ÁLCOOL E PRODUTOS À BASE DE ÁLCOOL, PRODUTOS CONCENTRADOS À BASE DE CLORO (CLORETO DE ETILENO) E PRODUTOS À BASE DE ÓLEOS (PINE-SOL®, LESTOIL®). ESTES NÃO DEVEM SER USADOS PARA LIMPAR A ESTRUTURA DE PLÁSTICO DO CONCENTRADOR DE OXIGÉNIO, SOB RISCO DE DANIFICAR OS PLÁSTICOS DA UNIDADE. LIMPE A CAIXA, O PAINEL DE CONTROLO E O CABO DE ALIMENTAÇÃO COM UM DETERGENTE SUAVE APLICADO COM UM PANO OU ESPONJA HÚMIDOS (NÃO MOLHADOS) E DEPOIS SEQUE BEM TODAS AS SUPERFÍCIES. NÃO PERMITA QUE NENHUM LÍQUIDO ENTRE PARA O INTERIOR DO DISPOSITIVO.**

**AVISO: Limpe a caixa, o painel de controlo e o cabo de alimentação com um desinfetante suave aplicado com um pano ou esponja húmidos (não molhados) e depois seque bem todas as superfícies. NÃO PERMITA A ENTRADA DE LÍQUIDOS NO INTERIOR DO CONCENTRADOR. PRESTE ESPECIAL ATENÇÃO À SAÍDA DE OXIGÉNIO PARA A LIGAÇÃO DA CÂNULA A FIM DE GARANTIR QUE SE MANTÉM LIVRE DE PÓ, ÁGUA E PARTÍCULAS.**

*Nota:* Siga sempre as instruções do fabricante da cânula para uma utilização correta. Substitua a cânula descartável, conforme recomendado pelo fabricante ou fornecedor do equipamento. Estão disponíveis outros acessórios através do Fornecedor do seu equipamento.

*Nota:* O fabricante não recomenda a esterilização deste equipamento.



Use um desinfetante suave aplicado com um pano ou esponja húmidos para limpar o exterior do concentrador e depois seque todas as superfícies. Não deixe que nenhum líquido entre para o interior do dispositivo. A caixa do aparelho deve ser limpa, no mínimo, entre cada utilizador.

### Garrafa humidificadora (opcional)

- Verifique o nível de água diariamente e adicione água conforme necessário
- Para limpar e desinfetar o humidificador, siga as instruções do Fornecedor do equipamento ou as instruções incluídas com a garrafa humidificadora.

## Condições de Alarme

Todos os alarmes são de baixa prioridade.

Alarme	Indica	Ação
Luz de avaria geral amarela  e alarme sonoro intermitente	pressão elevada do tanque de produto OU baixa pressão do tanque de produto OU temperatura do dispositivo elevada	Certifique-se de que o fluxómetro está aberto no nível de fluxo mínimo ou superior. Certifique-se de que a cânula não está dobrada nem obstruída. Remova os dispositivos ligados a jusante da saída do dispositivo. Assegure-se de que todos os lados do dispositivo estão desimpedidos num espaço de 30 cm e que as entradas de ar não estão obstruídas. Assegure-se de que o filtro de admissão de partículas volumosas está limpo e desobstruído. Certifique-se de que a unidade se encontra dentro dos limites de temperatura operacional. Se o problema persistir, contacte o fornecedor do equipamento para proceder à reparação.
Luz amarela do monitor de oxigénio  e alarme sonoro intermitente	baixa concentração de oxigénio	Contacte o fornecedor do equipamento para providenciar a reparação.
Luz de falha de energia amarela  e alarme sonoro intermitente	falha de energia	Certifique-se de que o dispositivo está ligado a uma tomada em bom estado. Assegure-se de que o interruptor do disjuntor está pressionado. Se o problema persistir, contacte o fornecedor do equipamento para proceder à reparação.

## Resolução de Problemas

Se o seu Concentrador de oxigénio VisionAire não funcionar corretamente, consulte o gráfico nas páginas seguintes para conhecer as causas e soluções possíveis e, se necessário, consulte o Fornecedor do equipamento.

Se não conseguir colocar a unidade em funcionamento, ligue a sua cânula nasal, máscara facial, ou outro acessório a uma fonte de oxigénio suplementar de reserva.

**Nota:** Não proceda a qualquer tipo de manutenção para além das soluções possíveis apresentadas neste manual. A manutenção é da responsabilidade do provedor e será rastreada pelo provedor.

**Nota:** Para evitar a anulação da garantia, siga todas as instruções dos fabricantes.

**Nota:** Se a unidade não for usada por um período prolongado, terá de funcionar durante 15 minutos, no mínimo, até o alarme de falha de energia ficar ativo.

Problema	Causa provável	Solução
A unidade não funciona. Uma situação de falha de energia aciona um alarme sonoro.	O cabo de alimentação não está ligado à tomada elétrica.	Verifique se a ficha do cabo de alimentação está corretamente inserida na tomada elétrica.
	Tomada elétrica sem energia.	Verifique a fonte de alimentação, interruptor de parede, fusível, ou disjuntor de casa.
	O disjuntor do concentrador de oxigénio é acionado.	Prima (sem manter premido) o botão de reposição do disjuntor na parte frontal da unidade.  Se o disjuntor disparar novamente ou se o alarme sonoro persistir após a ligação da unidade, contacte o Fornecedor do equipamento.
Fluxo limitado de oxigénio.	Garrafa humidificadora suja ou obstruída.	Remova a garrafa humidificadora da saída de oxigénio. Se o fluxo for restabelecido, limpe ou substitua a garrafa humidificadora por uma nova.
	Cânula nasal, máscara facial, cateter e/ou tubo de administração de oxigénio, ou outro acessório defeituosos.	Remova e inspecione os acessórios para detetar dobras ou obstruções. Se necessário, proceda à sua substituição.
	Tubo da cânula solto.	Verifique a ligação do tubo da cânula no painel de controlo.
A condensação acumula-se no tubo de oxigénio ao usar a garrafa humidificadora.	A unidade não está corretamente ventilada. Temperatura de funcionamento elevada.	Certifique-se de que a unidade fica afastada de cortinas, saídas de ar quente, aquecedores e lareiras Certifique-se de que a unidade é posicionada de modo a que todos os lados fiquem a, pelo menos, 30,5 cm da parede ou de outros elementos de obstrução. Não coloque a unidade numa área confinada.  Volte a encher a garrafa humidificadora com água FRIA.  NÃO ENCHER EM DEMASIA. Deixe o tubo de oxigénio secar, ou substitua-o por um tubo novo.
Sons de alarme intermitentes.	Consulte a descrição dos indicadores sonoros na secção 'Recursos de segurança'.	Coloque o interruptor de alimentação I/O na posição 0, use a sua fonte de oxigénio de reserva e consulte o Fornecedor do equipamento de imediato.



Problema	Causa provável	Solução
A luz do monitor de oxigénio permanece acesa (amarela).	A concentração de oxigénio é $\leq 82\%$ .	Coloque o interruptor de alimentação I/O na posição 0, use a sua fonte de oxigénio de reserva (se estiver disponível) e consulte o Fornecedor do equipamento de imediato.
Restantes problemas.		Coloque o interruptor de alimentação I/O na posição 0, use a sua fonte de oxigénio de reserva e consulte o Fornecedor do equipamento de imediato.

## Acessórios

Para um desempenho e segurança apropriados, use apenas estes acessórios listados fornecidos pela CAIRE através do seu fornecedor de oxigénio. A utilização de acessórios não incluídos abaixo pode prejudicar o desempenho e/ou segurança do concentrador.

Tubo de oxigénio, 7,6 m	Peça nº – CU004-3
Conetor do Tubo/Cânula	Peça nº – CU009-1

Nota: Podem estar disponíveis opções adicionais para cabos de alimentação específicos de cada país, tal como mencionado anteriormente. Contacte a CAIRE ou o seu fornecedor de oxigénio, caso seja necessário encomendar opções alternativas.

Acessórios padrão da Família VisionAire	
Garrafa humidificadora (6–15 LPM)	Peça nº – HU003-1
Cânula, 7,6 m (25 pés) (6 LPM máx.)	Peça nº – CU002-4
Tubo da garrafa humidificadora	Peça nº – TU255-1
Encaixe da garrafa humidificadora	Peça nº – F0655-1

## Testes de compatibilidade eletromagnética (EMC)

Os equipamentos médicos requerem precauções especiais no que respeita à Compatibilidade eletromagnética (EMC) e têm de ser instalados e colocados em serviço de acordo com as informações de EMC fornecidas nesta secção.

Orientações e Declaração do Fabricante—Emissões eletromagnéticas		
O VisionAire destina-se a ser usado no ambiente eletromagnético especificado abaixo. O cliente ou utilizador do VisionAire deve certificar-se de que este é usado no ambiente descrito.		
Teste de Emissões	Conformidade	Ambiente eletromagnético - Orientações
Emissões RF CISPR 11	Grupo 1	O VisionAire utiliza energia de RF apenas para o seu funcionamento interno. Por conseguinte, as suas emissões de RF são muito baixas e não é provável que causem interferências nos equipamentos eletrónicos próximos.
Emissões RF CISPR 11	Classe B	A utilização do VisionAire é adequada em todos os estabelecimentos, incluindo os estabelecimentos domésticos e os que se encontram ligados à rede pública de fornecimento de energia de baixa voltagem que abastece os edifícios usados para fins domésticos.
Emissões harmónicas IEC 61000-3-2	Em conformidade	
Oscilações da voltagem/ emissões oscilantes IEC 61000-3-3	Em conformidade	

## Distâncias de separação recomendadas entre os equipamentos de comunicação de RF portáteis e móveis e as unidades VisionAire

O VisionAire destina-se a ser utilizado num ambiente eletromagnético no qual as perturbações de RF irradiadas sejam controladas. O cliente ou utilizador do VisionAire pode ajudar a evitar interferências eletromagnéticas mantendo uma distância mínima entre os equipamentos de comunicação por RF portáteis e móveis (transmissores) e o VisionAire, tal como se recomenda em baixo, de acordo com a potência máxima de saída do equipamento de comunicações.

Potência nominal máxima de saída do transmissor  W	Distância de separação de acordo com a frequência do transmissor m		
	de 150 kHz a 80 MHz $d = 1,2\sqrt{P}$	de 80 MHz a 800 MHz $d = 1,2\sqrt{P}$	de 800 MHz a 2,5 GHz $d = 1,2\sqrt{P}$
0,01	0,12	0,12	0,23
0,1	0,38	0,38	0,73
1	1,2	1,2	2,3
10	3,8	3,8	7,3
100	12	12	23

Para transmissores com uma potência nominal de saída máxima não indicada acima, a distância de separação recomendada  $d$  em metros (m) pode ser estimada utilizando a equação aplicável à frequência do transmissor, em que  $P$  é a potência nominal máxima de saída do transmissor em Watts (W) segundo o fabricante do transmissor.

NOTA 1 A 80 MHz e 800 MHz, aplica-se a distância de separação para o intervalo de frequência superior.

NOTA 2 Estas diretrizes podem não se aplicar em todas as situações. A propagação eletromagnética é afetada pela absorção e reflexão de estruturas, objetos e pessoas.

**Orientações e Declaração do Fabricante—Imunidade eletromagnética**

O VisionAire destina-se a ser usado no ambiente eletromagnético especificado abaixo. O cliente ou utilizador do VisionAire deve certificar-se de que este é usado no ambiente descrito.

Teste de imunidade	Nível de teste IEC 60601	Nível de conformidade	Ambiente eletromagnético – orientações
Ambiente eletromagnético – orientações IEC 61000-4-2	Contacto $\pm 6$ kV Ar $\pm 8$ kV	Contacto $\pm 6$ kV Ar $\pm 8$ kV	O piso deve ser de madeira, cimento ou azulejo. Se o piso estiver coberto de material sintético, a humidade relativa deve ser de 30%, no mínimo.
Transiente/disparo rápido elétrico IEC 61000-4-4	$\pm 2$ kV para linhas de fornecimento energético  $\pm 1$ kV para linhas de entrada/saída	$\pm 2$ kV para linhas de fornecimento energético  N/A	A qualidade da rede elétrica deve ser idêntica à de um ambiente comercial ou hospitalar típico.
Sobretensão IEC 61000-4-5	$\pm 1$ kV linha(s) para linha(s)  $\pm 2$ kV linha(s) para terra	$\pm 1$ kV linha(s) para linha(s)  $\pm 2$ kV linha(s) para terra	A qualidade da rede elétrica deve ser idêntica à de um ambiente comercial ou hospitalar típico.
Quedas de tensão, interrupções curtas e variações de tensão nas linhas de entrada de fornecimento de energia IEC 61000-4-11	$< 5\% U_T$ ( $> 95\%$ de queda na $U_T$ ) para 0,5 ciclos  $40\% U_T$ ( $60\%$ de queda na $U_T$ ) para 5 ciclos  $70\% U_T$ ( $30\%$ de queda na $U_T$ ) para 25 ciclos  $< 5\% U_T$ ( $> 95\%$ de queda na $U_T$ ) durante 5 seg.	$< 5\% U_T$ ( $> 95\%$ de queda na $U_T$ ) para 0,5 ciclos  $40\% U_T$ ( $60\%$ de queda na $U_T$ ) para 5 ciclos  $70\% U_T$ ( $30\%$ de queda na $U_T$ ) para 25 ciclos  $< 5\% U_T$ ( $> 95\%$ de queda na $U_T$ ) durante 5 seg.	A qualidade da rede elétrica deve ser idêntica à de um ambiente comercial ou hospitalar típico. Se o utilizador do VisionAire necessitar de um funcionamento continuado durante interrupções de energia, recomendamos que o VisionAire seja alimentado por uma fonte de alimentação ininterrupta (UPS).
Campo magnético de frequência de energia IEC 61000-4-8	3 A / m	3 A / m	Os campos magnéticos de frequência de energia devem estar a um nível característico de um local típico, num ambiente comercial ou hospitalar típico.

NOTA  $U_T$  é a tensão de CA antes da aplicação do nível de teste.

## Orientações e Declaração do Fabricante – Imunidade eletromagnética

O VisionAire destina-se a ser usado no ambiente eletromagnético especificado abaixo. O cliente ou utilizador do VisionAire deve certificar-se de que este é usado no ambiente descrito.

Teste de imunidade	Nível de teste IEC 60601	Nível de conformidade	Ambiente eletromagnético – orientações
RF Conduzida IEC 61000-4-6	3 Vrms 150 kHz a 80 MHz	3 Vrms	<p>O equipamento portátil e móvel de comunicações RF não deve ser utilizado mais perto de qualquer peça do VisionAire, incluindo cabos, do que a distância de separação recomendada calculada a partir da equação aplicável à frequência do transmissor.</p> <p>Distância de separação recomendada</p> $d = 1,2\sqrt{P}$ $d = 1,2\sqrt{P} = 80 \text{ MHz a } 800 \text{ MHz}$ $d = 1,2\sqrt{P} = 800 \text{ MHz a } 2,5 \text{ GHz}$ <p>onde <math>P</math> é a potência nominal máxima de saída do transmissor em Watts (W), de acordo com o fabricante do transmissor e <math>d</math> é a distância de separação recomendada em metros (m).</p> <p>As forças de campo provenientes de transmissores de RF fixos, conforme determinado por um levantamento eletromagnético do local <sup>a</sup> devem ser inferiores ao nível de conformidade em cada intervalo de frequência. <sup>b</sup></p> <p>Poderão ocorrer interferências nas imediações de equipamentos assinalados com o seguinte símbolo:</p> 
RF irradiada IEC 61000-4-3	3 V/m 80 MHz a 2,5 GHz	3 V/m	

NOTA 1 A 80 MHz e 800 MHz, aplica-se o intervalo de frequência superior.

NOTA 2 Estas diretrizes podem não se aplicar em todas as situações. A propagação eletromagnética é afetada pela absorção e reflexão de estruturas, objetos e pessoas.

<sup>a</sup> As forças de campo de transmissores fixos, tais como estações de base para telefones de rádio (telemóveis/sem fios) e rádios móveis terrestres, rádio amador, transmissão de rádio AM e FM e transmissão de televisão não se podem prever teoricamente com precisão. Para avaliar o ambiente eletromagnético para transmissores de RF fixos, deverá ser considerado um estudo eletromagnético do local. Se a força do campo medido no local onde o VisionAire é utilizado exceder o nível de conformidade RF aplicável indicado acima, o VisionAire deve ser observado para determinar o seu funcionamento normal. Se for observado um desempenho anormal, poderão ser necessárias medidas adicionais, tais como reorientar ou relocar o VisionAire.

<sup>b</sup> No intervalo de frequências de 150 kHz a 80 MHz, as forças de campo devem ser inferiores a 3 V/m.

## Método de eliminação

### Eliminação de resíduos

Todos os resíduos do Concentrador de oxigénio VisionAire da CAIRE devem ser eliminados através dos métodos apropriados especificados pelas autoridades locais

### Eliminação do dispositivo

Para preservar o ambiente, o concentrador tem de ser eliminado através dos métodos apropriados especificados pelas autoridades locais.

## Classificação

Tipo de proteção contra choques elétricos:

Classe II A proteção contra choques elétricos é obtida através de um isolamento duplo. Não é necessário aterramento de proteção e não depende das condições de instalação.

Grau de proteção contra choques elétricos:

Tipo BF Equipamento que fornece um grau particular de proteção contra choques elétricos no que respeita a

- 1) corrente de fuga admissível;
- 2) fiabilidade da ligação à terra de proteção (se presente).

Não se destina a aplicação cardíaca direta.

Grau de proteção contra a entrada nociva de água:

Equipamento à prova de gotas – IP21

Proteção contra a entrada de objetos estranhos sólidos com um diâmetro superior a 12,5 mm e proteção contra o gotejamento vertical de água.

Método de limpeza e controlo de infeções permitido:

Consulte a secção de Manutenção nos Manuais de serviço do VisionAire.

Grau de segurança da aplicação na presença de gases anestésicos inflamáveis:

Equipamento não apropriado para tal aplicação.

Modo de funcionamento:

Funcionamento contínuo.

Nota: Siga sempre as instruções do fabricante da cânula para uma utilização correta. Substitua a cânula descartável, conforme recomendado pelo fabricante ou fornecedor do equipamento. Estão disponíveis outros acessórios através do Fornecedor do seu equipamento.

Nota: O fabricante não recomenda a esterilização deste equipamento.





CAIRE e CAIRE Inc. são marcas registradas da CAIRE Inc. Visite nosso site abaixo para obter uma lista completa de marcas comerciais.  
Marcas comerciais: [www.caireinc.com/corporate/trademarks](http://www.caireinc.com/corporate/trademarks).

Copyright © 2022 CAIRE Inc. A CAIRE Inc. reserva o direito de descontinuar os seus produtos ou alterar os preços, materiais, equipamentos, qualidade, descrições, especificações e/ou processos dos seus produtos a qualquer momento e sem aviso prévio, não decorrendo daí quaisquer obrigações ou consequências. Reservamos todos os direitos não expressamente aqui declarados, conforme aplicável.

## Gebruikersbediening en indicatoren van de systeemstatus

<b>ISO 7000</b>	
	Lees de gebruikershandleiding voordat u het systeem gebruikt. Reg.-nr. 1641
	Droog en uit de buurt van regen bewaren. Reg.-nr. 0626
	Stapellimiet in aantal. Reg.-nr. 2403
	Naam en adres van de fabrikant. Reg.-nr. 3082
	Het land en de fabricagedatum. De "CC" identificeert de tweeletterige landcode van het land van fabricage. De fabricagedatum is in het formaat JJJJ-MM-DD. Reg. # 6049
	Opgelet: raadpleeg de bijgeleverde documenten. Reg.-nr. 0434A
	Catalogusnummer. Reg.-nr. 2493
	Serienummer. Reg.-nr. 2498
	Opslag- of bedrijfstemperatuurbereik. Reg.-nr. 0632
	Luchtvochtigheid bij opslag. Reg.-nr. 2620
	Deze kant omhoog. Reg.-nr. 0623
	Breekbaar, voorzichtig. Reg.-nr. 0621
	Bevat gevaarlijke stoffen. Reg. # 3723
	Importeur. Reg. # 3725
<b>ISO 7010</b>	
	Het lezen van de instructiehandleiding is verplicht. Reg.-nr. M002
	Uit de buurt van open vuur, vlammen en vonken bewaren. Open ontstekingsbronnen en roken verboden. Reg.-nr. P003
	Rook niet in de buurt van het systeem of tijdens de bediening ervan. Reg.-nr. P002
	Toegepast onderdeel van type BF (mate van bescherming tegen elektrische schokken). Reg.-nr. 5333

	Waarschuwing. Reg.-nr. W001
<b>Richtlijn 93/42/EEG van de Raad</b>	
	Gevolmachtigde vertegenwoordiger in de Europese Gemeenschap
	Als op het etiket van het product unique device identifier (UDI) het CE ##### symbool staat, voldoet het apparaat aan de vereisten van Richtlijn 93/42 / EEG betreffende medische hulpmiddelen. Het CE ##### symbool geeft het nummer van de aangemelde instantie aan.
<b>Extra symbolen</b>	
	Uit de buurt bewaren van ontvlambare materialen, olie en vet.
	Niet demonteren.
	Een alarmpaneel, mits op het apparaat aanwezig, geeft aan dat een onderbreking van het extern vermogen is gedetecteerd.
	Labels 2018: een alarmpaneel, mits op het apparaat aanwezig, wijst op een lage zuurstofconcentratie in de output van het apparaat.
	AAN (vermogensschakelaar aan)
	UIT (vermogensschakelaar uit)
	Geautoriseerde vertegenwoordiger in Zwitserland.
	Als het apparaat het UKCA-merkteken draagt, zoals weergegeven met UKCA##### met vermelding van het nummer van de aangemelde instantie, voldoet dit apparaat aan de UKCA-regelgeving.
<b>IEC 60417</b>	
	Klasse II-apparaat
<b>21 CFR 801.15</b>	
<b>RX ONLY</b>	Dit product mag op grond van de federale wetgeving uitsluitend worden verkocht door of namens een arts.
<b>IEC 60601-1</b>	
<b>IP21</b>	Druipwaterdichte apparatuur - IP21

<b>Richtlijn 2012/19/EU van de Raad</b>	
	<p>AEEA</p> <p>Dit symbool herinnert gebruikers eraan om de apparatuur aan het einde van de levensduur naar een recyclingbedrijf te brengen, conform de AEEA-richtlijn (afgedankte elektrische en elektronische apparatuur).</p> <p>Onze producten voldoen aan de beperkingen van de richtlijn inzake gevaarlijke stoffen (RoHS). Ze bevatten geen sporen van lood of andere gevaarlijke stoffen.</p>
<b>ISO 15223-1</b>	
	Medisch apparaat. Reg. # 5.7.7
	Unieke apparaat-ID # 5.7.10
<b>QPS elektrische veiligheids-certificering</b>	
	<p>Agentschap voor veiligheid voor CAN/CSA C22.2 nr. 60601-1-14 voor elektrische medische apparatuur. Gecertificeerd voor zowel de Canadese als de Amerikaanse markt, overeenkomstig de toepasselijke Amerikaanse en Canadese normen.</p>

Op dit product kunnen een of meer Amerikaanse en internationale octrooien van toepassing zijn. Bezoek onze website voor een lijst met toepasselijke octrooien. Pat.: [www.caireinc.com/corporate/patents/](http://www.caireinc.com/corporate/patents/).

## VisionAire-zuurstofconcentrator

Deze Gebruikershandleiding bevat de nodige informatie over de VisionAire 5-zuurstofconcentrator van CAIRE (zowel 120 V- als 230 V-versies) en alle beschikbare variaties. Lees alle informatie in deze handleiding en zorg dat u deze begrijpt voordat u uw concentrator gaat gebruiken. Neem bij vragen gerust contact op met de leverancier van uw apparaat.

## Wat is de zuurstofconcentrator?

De lucht die we inademen bevat ongeveer 21% zuurstof, 78% stikstof en 1% overige gassen. De VisionAire-zuurstofconcentrator neemt omgevingslucht op via de luchtinlaten. Deze lucht stroomt vervolgens langs een adsorberend materiaal, een 'moleculaire zeef' genaamd. Dit materiaal scheidt de zuurstof van de stikstof en laat alleen de zuurstof door. Bijgevolg wordt hoogzuivere zuurstof naar de gebruiker gevoerd.

Opmerking: er is nooit risico op uitputting van zuurstof in een ruimte waar u uw zuurstofconcentrator gebruikt.

## Waarom heeft uw arts zuurstof voorgeschreven?

Heel wat mensen lijden aan verschillende hart-, long- en andere luchtwegaandoeningen. Een groot deel hiervan heeft baat bij de toediening van extra zuurstof thuis, tijdens het reizen of bij dagelijkse activiteiten weg van huis.

Zuurstof is een gas dat 21% van de omgevingslucht die we inademen uitmaakt. Ons lichaam rekent op een constante toevoer om naar behoren te kunnen functioneren. Uw arts heeft u een debiet of instelling voorgeschreven om uw specifieke luchtwegaandoening te behandelen.

Hoewel zuurstof een niet-verslavend geneesmiddel is, kan ongeoorloofde zuurstoftoediening gevaarlijk zijn. U moet medisch advies inwinnen voordat u deze zuurstofconcentrator gebruikt. De leverancier die u de zuurstofapparatuur verstrekt, zal u tonen hoe u het voorgeschreven debiet kunt instellen.



**WAARSCHUWING: PLAATS DUIDELIJKE BORDEN MET 'ROKEN VERBODEN - GEBRUIK VAN ZUURSTOF' IN DE WONING OF ELDERS WAAR ZUURSTOF WORDT GEBRUIKT. GEBRUIKERS EN HUN ZORGVERLENERS MOETEN INGELICHT WORDEN OVER DE GEVAREN DIE ROKEN IN DE AANWEZIGHEID VAN OF BIJ GEBRUIK VAN MEDISCHE ZUURSTOF INHOUDT.**



**LET OP:** de fabrikant raadt aan om een alternatieve bron van extra zuurstof te gebruiken in geval van een stroomuitval, alarmsituaties of mechanische storingen. Raadpleeg uw arts of de leverancier van uw apparatuur voor het vereiste soort reservesysteem.

Het is erg belangrijk dat alleen het voorgeschreven zuurstofniveau wordt gekozen. Wijzig de debietselectie niet tenzij dit werd aangegeven door een bevoegde clinicus.

De zuurstofconcentrator mag worden gebruikt tijdens het slapen als dit werd aanbevolen door een bevoegde clinicus.

## Gebruikersprofiel

Concentrators zijn bedoeld voor de toediening van extra zuurstof aan gebruikers die lijden aan aandoeningen die hun longen verhinderen op een efficiënte manier zuurstof vanuit de lucht naar hun bloedbaan te voeren. Vaste zuurstofconcentrators (SOC's) bewaren of bevatten geen zuurstof. Ze hoeven niet te worden bijgevuld en kunnen overal met wisselstroom of gelijkstroom worden opgeladen. Voor het gebruik van een zuurstofconcentrator is een voorschrift van een arts vereist en het apparaat doet geen dienst als een levensondersteunend apparaat.

Hoewel er aan gebruikers van alle leeftijden extra zuurstof kan worden voorgeschreven, is de typische gebruiker ouder dan 65 jaar en lijdt hij/zij aan verschillende luchtwegaandoeningen, zoals chronische obstructieve longziekte (COPD). Gebruikers hebben doorgaans goede cognitieve capaciteiten en moeten hun ongemak kenbaar kunnen maken. Als de gebruiker zijn ongemak niet kenbaar kan maken of de etikettering en gebruiksinstructies van de concentrator niet kan lezen of begrijpen, dan is het gebruik ervan slechts aanbevolen onder toezicht van iemand die hier wel toe in staat is. Als er tijdens het gebruik van de concentrator ongemak wordt ervaren, worden gebruikers aanbevolen contact op te nemen met hun zorgverlener. Ook worden gebruikers aanbevolen over reservezuurstof te beschikken (d.w.z. zuurstofflessen) in het geval van een stroomonderbreking of een defect aan de concentrator. Er zijn geen andere specifieke vaardigheden of gebruikerscapaciteiten vereist voor het gebruik van de concentrator.



## Veiligheidsfuncties

Hieronder volgt informatie over de veiligheidsfuncties van de VisionAire-zuurstofconcentrator. Lees alle informatie in deze handleiding en zorg dat u deze begrijpt voordat u het apparaat gaat gebruiken. Neem bij vragen gerust contact op met de leverancier van uw apparaat.



Waarschuwingset en alarmdisplay van het apparaat.

- **Zuurstofmonitor:** de zuurstofmonitor merkt het als de zuurstofconcentratie onder de 82% komt. Als dit gebeurt, gaat het waarschuwinglampje voor een lage zuurstofconcentratie branden (↓O<sub>2</sub>). Als de te lage zuurstofconcentratie blijft bestaan, wordt behalve het waarschuwinglampje ook een niet-continu geluidsalarm geactiveerd.
- **Stroomstoring:** als het apparaat in gebruik is en er vermogensverlies optreedt, gaat het stroomstoringslampje branden (⚡!) en klinkt er een niet-continu geluidsalarm. Zie de afbeelding op het label.
- **Productfilter:** filter voor  $\geq 10 \mu\text{m}$

- **Compressormotor:** er is een drukontlastingsventiel op de compressoruitlaat gemonteerd, dat gekalibreerd is tot 280 kPa (40 psig). De thermische beveiliging wordt gewaarborgd door een thermostaat in de statorwikkeling van de compressor (135° C / 275° F).
- **Algemene storing:** als een van de onderstaande problemen optreedt, gaat het lampje voor algemene storingen branden (⚠) en klinkt er een niet-continu geluidsalarm.

Deze problemen zijn:

- blokkering van de zuurstofstroom, bijvoorbeeld doordat de canule geknikt of bekneld is, geactiveerd door een hoge druk in de producttank
- Hoge druk van meer dan 228 kPa ( $\pm 7$ ) in de producttank, ofwel 33 psig ( $\pm 1$ )
- Lage druk van minder dan 34 kPa ( $\pm 7$ ) in de producttank, ofwel 5 psig ( $\pm 1$ )
- Hoge apparaattemperatuur van meer dan 135 °C (275° F), geactiveerd door een lage druk in de producttank als de thermische schakelaar in de compressor springt (en de compressor uitschakelt)

## Uw VisionAire uitpakken

Controleer of alle hieronder opgesomde onderdelen in de verpakking zitten. Neem onmiddellijk contact op met de leverancier van uw zuurstofapparatuur als er onderdelen ontbreken.

- Vaste zuurstofconcentrator

## Uw VisionAire-zuurstofconcentrator leren kennen

Zorg dat u eerst vertrouwd raakt met de belangrijke onderdelen van uw VisionAire-zuurstofconcentrator.

- A. I/O-schakelaar (aan/uit): met deze knop schakelt u het apparaat in en uit.
- B. Resetknop stroomonderbreker: met deze knop reset u het apparaat na een uitschakeling vanwege elektrische overbelasting
- C. Urenteller: registreert het totale aantal bedrijfsuren van het apparaat.
- D. Debietmeter/instelknop: de meter geeft het zuurstofdebiet in liter per minuut (l/min.) aan en met de instelknop kan het debiet worden gewijzigd.
- E. Zuurstofuitlaat: deze biedt aansluitingen voor een bevochtiger (indien nodig) of een canule.
- F. Boven- en zijhandgrepen: hiermee kan het apparaat gemakkelijk worden gedragen.
- G. Label met waarschuwingen en alarmen
- H. Specificatielabel: bevat de elektrische specificaties en het serienummer.
- I. Netsnoer: hiermee wordt het apparaat aangesloten op een stopcontact.
- J. Zwenkwielen: op de vier zwenkwielen kan het apparaat gemakkelijk worden verplaatst, indien nodig.
- K. Uitsparing voor bevochtigerfles: ruimte om de optionele bevochtigerfles in te plaatsen.
- L. Bevochtigerfles (optioneel)
- M. Zuurstofuitlaat bevochtigerfles: aansluiting voor zuurstofslang/-canule.
- N. Zuurstofuitlaat bevochtigerfles
- O. Slang bevochtigerfles
- P. Fitting bevochtigerfles
- Q. Zuurstofslang/-canule



**WAARSCHUWING: GEBRUIK GEEN VERLENGSNOEREN IN COMBINATIE MET DIT APPARAAT EN BEPERK HET AANTAL APPARATEN DAT IS AANGESLOTEN OP HETZELFDE STOPCONTACT. HET GEBRUIK VAN VERLENGSNOEREN KAN DE PRESTATIES VAN HET APPARAAT NEGATIEF BEÏNVLOEDEN. INDIEN ER TOCH TE VEEL APPARATEN OP EEN STOPCONTACT WORDEN AANGESLOTEN, DAN BESTAAT HET RISICO OP OVERBELASTING WAARDOOR DE ZEKERINGEN KUNNEN SPRINGEN. ALS DE ZEKERINGEN NIET GOED WERKEN, KAN DIT ZELFS BRAND VEROORZAKEN.**



Afbeelding 1a

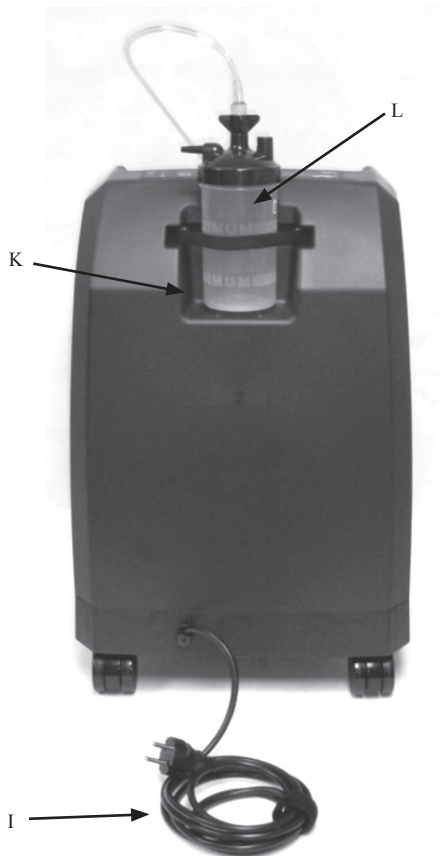

Afbeelding 1b

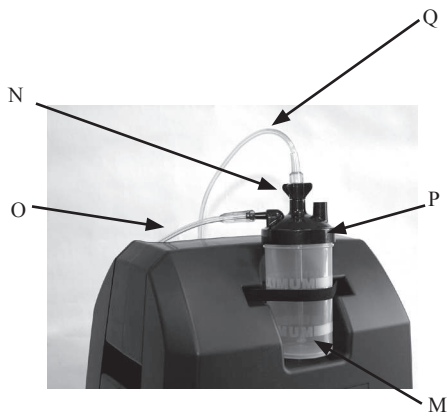

## Belangrijk!

Veiligheidsinstructies zijn als volgt vermeld:



**WAARSCHUWING: BELANGRIJKE VEILIGHEIDSINFORMATIE VOOR GEVAREN DIE ERNSTIG LETSEL KUNNEN VEROORZAKEN.**



**LET OP:** belangrijke informatie om beschadiging van de VisionAire Family te voorkomen.

Opmerking: deze informatie vereist extra aandacht.

## Indicaties voor gebruik

### Beoogd gebruik

De CAIRE VisionAire zuurstofconcentrator is bedoeld voor het toedienen van extra zuurstof. Het apparaat is niet bedoeld voor levensondersteuning en biedt ook geen mogelijkheden voor patiëntbewaking.



**WAARSCHUWING: VOLGENS DE AMERIKAANSE FEDERALE WETGEVING (VSA) MAG DIT APPARAAT ALLEEN WORDEN VERKOCHT OF VERHUURD OP VOORSCHRIFT VAN EEN ARTS OF EEN ANDERE ERKENDE PROFESSIONELE ZORGVERLENER.**

## Contra-indicaties voor gebruik



**WAARSCHUWING: IN BEPAALDE OMSTANDIGHEDEN KAN GEBRUIK VAN NIET-VOORGESCHREVEN ZUURSTOF GEVAARLIJK ZIJN. DIT APPARAAT IS ALLEEN BESTEMD VOOR GEBRUIK OP VOORSCHRIFT VAN EEN ARTS.**

**WAARSCHUWING: NIET BESTEMD VOOR GEBRUIK IN DE NABIJHEID VAN ONTVLAMBARE ANESTHETICA.**

**WAARSCHUWING: ZOALS BIJ ELK ELEKTRISCH APPARAAT KRIJGT DE GEBRUIKER MOGELIJK TE MAKEN MET ONDERBREKINGEN VAN DE WERKING TEN GEVOLGE VAN EEN STROOMSTORING OF DE NOODZAAK OM DE ZUURSTOFCONCENTRATOR DOOR EEN ERKENDE TECHNICUS TE LATEN NAZIEN. DE ZUURSTOFCONCENTRATOR IS NIET AANGEWEEZEN VOOR GEBRUIKERS VAN WIE DE GEZONDHEID NADELIG ZOU WORDEN BEÏNVLOED IN GEVAL VAN EEN TIJDELIJKE ONDERBREKING.**

**WAARSCHUWING: DIT APPARAAT MAG NIET ALS LEVENSTANDHOUDINGSSYSTEEM WORDEN GEBRUIKT. BIJ GERIATRISCHE, PEDIATRISCHE OF ENIGE ANDERE GEBRUIKERS DIE NIET IN STAAT ZIJN EEN ONGEMAK KENBAAR TE MAKEN, KAN BIJKOMEND TOEZICHT VEREIST ZIJN. GEBRUIKERS MET AUDITIEVE EN/OF VISUELE BEPERKING(EN) VEREISEN MOGELIJK HULP OP HET VLAK VAN ALARMBEWAKING. VRAAG ONMIDDELIJK MEDISCHE HULP ALS U ONGEMAK OF EEN MEDISCHE NOODTOESTAND ERVAART.**

## Veiligheidsrichtlijnen



**WAARSCHUWING: LEES DE VOLGENDE BELANGRIJKE VEILIGHEIDSINFORMATIE OVER DE VISIONAIRE INTENSITY-ZUURSTOFCONCENTRATOR AANDACHTIG DOOR EN ZORG DAT U ER VERTROUWD MEE WORDT.**

**WAARSCHUWING: HET IS ERG BELANGRIJK DAT ALLEEN HET VOORGESCHREVEN ZUURSTOFNIVEAU WORDT GEKOZEN. WIJZIG DE DEBIETSELECTIE NIET TENZIJ DIT WERD AANGEGEVEN DOOR EEN BEVOEGDE CLINICUS.**

**WAARSCHUWING: LEES DEZE HANDLEIDING EN GA NA OF U DE INHOUD BEGRIJPT VOORDAT U DE APPARATUUR IN GEBRUIK NEEMT. ALS U DE WAARSCHUWINGEN EN INSTRUCTIES NIET BEGRIJPT, DIENT U CONTACT OP TE NEMEN MET DE LEVERANCIER VAN UW APPARATUUR VOORDAT U DEZE PROBEERT TE GEBRUIKEN. ALS U DIT NIET DOET, KAN ER LETSEL OF SCHADE OPTREDEN.**

**WAARSCHUWING: ROKEN TIJDENS GEBRUIK VAN ZUURSTOF IS DE VOORNAAMSTE OORZAAK VAN BRANDWONDEN EN DAARMEE GEPAARD GAAND OVERLIJDEN. VOLG DEZE VEILIGHEIDSWAARSCHUWINGEN:**

**WAARSCHUWING: STA NIET TOE DAT ER WORDT GEROOKT, DAT ER KAARSEN BRANDEN OF OPEN VUUR IS IN DE KAMER WAAR HET APPARAAT OF DE ZUURSTOFHOUDENDE ACCESSOIRES ZICH BEVINDEN.**

**WAARSCHUWING: ROKEN TERWIJL U EEN ZUURSTOFCANULE DRAAGT, KAN LEIDEN TOT BRANDWONDEN IN HET GEZICHT OF ZELFS TOT DE DOOD.**

**WAARSCHUWING: ALS U DE CANULE UITNEEMT EN OP KLEDING, BEDLINNEN, EEN SOFA OF ANDER BEKLEDINGSMATERIAAL LEGT, ONTSTAAT ER EEN STEEKVLAM BIJ BLOOTSTELLING AAN EEN SIGARET, WARMTEBRON, VONK OF VLAM.**



**WAARSCHUWING: ALS U ROOKT, MOET U ALTIJD EERST DEZE DRIE (3) BELANGRIJKE STAPPEN VOLGEN: SCHAKEL DE ZUURSTOFCONCENTRATOR UIT, VERWIJDER DE CANULE EN VERLAAT DE KAMER WAAR HET APPARAAT ZICH BEVINDT.**

**WAARSCHUWING: PLAATS DUIDELIJKE BORDEN MET 'ROKEN VERBODEN - GEBRUIK VAN ZUURSTOF' IN DE WONING OF ELDERS WAAR ZUURSTOF WORDT GEBRUIKT. GEBRUIKERS EN HUN ZORGVERLENERS MOETEN INGELICHT WORDEN OVER DE GEVAREN DIE ROKEN IN DE AANWEZIGHEID VAN OF BIJ GEBRUIK VAN MEDISCHE ZUURSTOF INHOUDT.**

**WAARSCHUWING: VOLGENS DE AMERIKANSE FEDERALE WETGEVING (VSA) MAG DIT APPARAAT ALLEEN WORDEN VERKOCHT OF VERHUURD OP VOORSCHRIFT VAN EEN ARTS OF EEN ANDERE ERKENDE PROFESSIONELE ZORGVERLENER.**

**WAARSCHUWING: DIT APPARAAT LEVERT HOOGZUIVERE ZUURSTOF DIE EEN SNELLE VERBRANDING BEVordert. ZORG ERVOOR DAT MEN NIET ROOKT EN DAT ER ZICH GEEN OPEN VLAMMEN BEVINDEN IN DEZELFDE RUIMTE VAN (1) DIT APPARAAT OF (2) ALLE ZUURSTOFBEVATTENDE ACCESSOIRES. NIET-NALEVING VAN DEZE WAARSCHUWING KAN LEIDEN TOT HEVIGE BRAND, MATERIËLE SCHADE EN/OF FYSIEK LETSEL OF OVERLIJDEN.**

**WAARSCHUWING: GEBRUIK UW ZUURSTOFCONCENTRATOR NIET IN DE AANWEZIGHEID VAN ONTVLAMBARE GASSEN. DIT KAN SNEL BRAND VEROOZAKEN EN LEIDEN TOT MATERIËLE SCHADE, LICHAAMELIJK LETSEL OF OVERLIJDEN.**

**WAARSCHUWING: LAAT GEEN NEUSCANULE ACHTER OP KLEDING, BEDLINNEN OF KUSSENS VAN EEN STOEL. ALS HET APPARAAT IS INGESCHAKELD MAAR NIET WORDT GEBRUIKT, ZAL DE ZUURSTOF HET MATERIAAL ONTVLAMBAAAR MAKEN. ZET DE I/O-SCHAKELAAR OP 0 (UIT) WANNEER DE ZUURSTOFCONCENTRATOR NIET WORDT GEBRUIKT.**

**WAARSCHUWING: GEBRUIK GEEN OLIE, SMEER, PRODUCTEN OP BASIS VAN PETROLEUM OF ANDERE ONTVLAMBARE PRODUCTEN IN COMBINATIE MET ZUURSTOFHOUDENDE ACCESSOIRES OF DE ZUURSTOFCONCENTRATOR. ZUURSTOF VERSNELT DE VERBRANDING VAN ONTVLAMBARE STOFFEN. GEBRUIK ALLEEN LOTIONS OF ZALVEN OP BASIS VAN WATER DIE COMPATIBEL ZIJN MET ZUURSTOF.**

**WAARSCHUWING: SMEER DE FITTINGEN, AANSLUITINGEN, SLAGEN EN ANDERE TOEBEHOREN VAN DE ZUURSTOFCONCENTRATOR NIET; DIT KAN TOT BRAND EN BRANDWONDEN LEIDEN.**

**WAARSCHUWING: RISICO OP ELEKTRISCHE SCHOKKEN. SCHAKEL HET APPARAAT UIT EN HAAL DE STEKKER UIT HET STOPCONTACT VOORDAT U HET APPARAAT SCHOONMAAKT. ZO VOORKOMT U MOGELIJKE ELEKTRISCHE SCHOKKEN EN RISICO OP BRANDWONDEN. ALLEEN UW LEVERANCIER VAN DE APPARATUUR OF EEN BEVOEGD ONDERHOUDSTECHNICUS MAG DE BEHUIZING VERWIJDEREN OF HET APPARAAT ONDERHOUDEN.**

**WAARSCHUWING: VOORKOM DAT DE ZUURSTOFCONCENTRATOR NAT WORDT OF DAT ER VLOEISTOF BINNENDRINGT IN HET APPARAAT. DIT KAN LEIDEN TOT STORING OF AFSLAAN VAN HET APPARAAT EN EEN VERHOOGD RISICO OP ELEKTRISCHE SCHOKKEN EN BRANDWONDEN MET ZICH MEEBRENGEN.**

**WAARSCHUWING: GEBRUIK GEEN VLOEISTOF RECHTSTREEKS OP HET APPARAAT. DE LIJST MET AFGERADEN CHEMISCHE STOFFEN OMVAT, MAAR IS NIET BEPERKT TOT: ALCOHOL EN PRODUCTEN OP ALCOHOLBASIS, PRODUCTEN OP BASIS VAN GECONCENTREERD CHLOOR (ETHYLEENCHLORIDE) EN PRODUCTEN OP OLIEBASIS (PINE-SOL®, LESTOIL®). DEZE STOFFEN MOGEN NIET WORDEN GEBRUIKT OM DE KUNSTSTOFFEN BEHUIZING VAN DE ZUURSTOFCONCENTRATOR SCHOON TE MAKEN. ZE KUNNEN DE KUNSTSTOF NAMELIJK BESCHADIGEN.**

**WAARSCHUWING: MAAK DE BEHUIZING, HET BEDIENINGSPANEEL EN HET NETSNOER ALLEEN SCHOON MET EEN MILD ONTSMETTINGSMIDDEL EN EEN VOCHTIGE (GEEN NATTE) DOEK OF SPONS EN VEEG VERVOLGENS ALLE OPPERVLAKKEN DROOG. ZORG DAT ER GEEN VLOEISTOF IN HET APPARAAT KOMT.**

**WAARSCHUWING: DE ZUURSTOFCONCENTRATOR MAG NIET WORDEN GEBRUIKT NAAST OF GESTAPELD OP ANDERE APPARATUUR. ALS AANPALEND OF GESTAPELD GEBRUIK ONVERMIJDELIJK IS, MOET WORDEN GECONTROLEERD OF HET APPARAAT NORMAAL WERKT.**

**WAARSCHUWING: PLAATS DE ZUURSTOFTOEVOERSLANGEN EN NETSNOEREN ALTIJD ZODANIG DAT STRUIKELGEVAAR EN HET GEVAAR VAN ONOPZETTELIJKE WURGING WORDEN VOORKOMEN.**

**WAARSCHUWING: ER MOGEN GEEN WIJZIGINGEN WORDEN AANGEBRACHT AAN DEZE APPARATUUR.**

**WAARSCHUWING: GEBRUIK VAN NIET-GESPECIFICEERDE KABELS EN ADAPTERS, MET UITZONDERING VAN KABELS EN ADAPTERS DIE WORDEN VERKOCHT DOOR DE FABRIKANT VAN DE MEDISCHE ELEKTRISCHE APPARATUUR ALS VERVANGENDE ONDERDELEN VOOR INTERNE COMPONENTEN, KAN RESULTEREN IN EEN VERHOOGDE UITSTOOT OF VERMINDERDE IMMUNITEIT VAN DE ZUURSTOFCONCENTRATOR.**



**WAARSCHUWING:** OMGEVINGSOMSTANDIGHEDEN KUNNEN DE PRESTATIES VAN HET APPARAAT BEÏNVLOEDEN. PLAATS HET APPARAAT IN EEN SCHONE, ZIEKTEVRIJE OMGEVING.

**WAARSCHUWING:** HET APPARAAT MAG UITSLUITEND WORDEN BEDIEND DOOR EINDGEBRUIKERS, OPGELEIDE ZORGVRELENERS EN OPGELEIDE TECHNICI. KINDEREN MOGEN HET APPARAAT NIET BEDIENEN.

**WAARSCHUWING:** OM TE VERZEKEREN DAT U DE HOEVEELHEID ZUURSTOF TOEGEDIEND KRIJGT DIE GESCHIKT IS VOOR UW AANDOENING, MOET DE VISIONAIRE WORDEN GEBRUIKT MET DE SPECIFIEKE COMBINATIE VAN ONDERDELEN EN ACCESSOIRES DIE IN OVEREENSTEMMING ZIJN MET DE SPECIFICATIE VAN DE CONCENTRATORFABRIKANT EN DIE WERDEN GEBRUIKT TOEN UW INSTELLINGEN WERDEN BEPAALD.

**WAARSCHUWING:** GEBRUIK VAN DIT APPARAAT OP EEN HOOGTE OF BIJ EEN TEMPERATUUR OF RELatieve VOCHTIGHEID DIE BUITEN DE GESPECIFICEERDE WAARDEN IN DEZE HANDLEIDING VALLLEN, KAN HET DEBIET EN DE ZUURSTOFCONCENTRATIE BEÏNVLOEDEN EN DUS OOK DE KWALITEIT VAN DE THERAPIE.

**WAARSCHUWING:** BEPAALDE ZUURSTOFTOEDIENINGSACCESSOIRES DIE NIET ZIJN GESPECIFICEERD VOOR GEBRUIK IN COMBINATIE MET DEZE ZUURSTOFCONCENTRATOR KUNNEN DE WERKING VAN HET APPARAAT NADELIG BEÏNVLOEDEN. DE AANBEVOLEN ACCESSOIRES WORDEN IN DEZE HANDLEIDING GENOEMD.



**WAARSCHUWING:** ZWANGERE VROUWEN OF VROUWEN DIE BORSTVOEDING GEVEN MOGEN DE IN DEZE HANDLEIDING AANBEVOLEN TOEBEHOREN NIET GEBRUIKEN WEGENS DE MOGELIJKE AANWEZIGHEID VAN FTALATEN.

**WAARSCHUWING:** GEBRUIK ALLEEN DE ELEKTRISCHE SPANNING DIE WORDT VERMELD OP HET SPECIFICATIELABEL DAT AAN HET APPARAAT IS BEVESTIGD.

**WAARSCHUWING:** GEBRUIK GEEN VERLENGSNOEREN IN COMBINATIE MET DIT APPARAAT EN BEPERK HET AANTAL APPARATEN DAT IS AANGESLOTEN OP HETZELFDE STOPCONTACT. HET GEBRUIK VAN VERLENGSNOEREN KAN DE PRESTATIES VAN HET APPARAAT NEGATIEF BEÏNVLOEDEN. INDIEN ER TOCH TE VEEL APPARATEN OP EEN STOPCONTACT WORDEN AANGESLOTEN, DAN BESTAAT HET RISICO OP OVERBELASTING WAARDOOR DE ZEKERINGEN KUNNEN SPRINGEN. ALS DE ZEKERINGEN NIET GOED WERKEN, KAN DIT ZELFS BRAND VEROORZAKEN.



**LET OP:** volgens de Amerikaanse federale wetgeving (VSA) mag dit apparaat alleen worden verkocht of verhuurd op voorschrift van een arts of een andere erkende professionele zorgverlener.

**LET OP:** plaats het apparaat nooit zodanig dat het netsnoer moeilijk toegankelijk is.

**LET OP:** de concentrator moet worden geplaatst op een locatie zonder rook, vervuilende stoffen of dampen.

**LET OP:** gebruik de concentrator altijd rechtopstaand.

**LET OP:** plaats de zuurstoftoevoerslang en netsnoeren altijd zo dat ze geen gevaar voor struikelen vormen.

**LET OP:** plaats het apparaat uit de buurt van gordijnen, bekledingen, heteluchtroosters en verwarmingen. Zet het apparaat op een vlakke ondergrond en zorg ervoor dat alle zijden zich op minimaal 30 cm (1 ft.) afstand van muren en andere obstakels bevinden. Plaats het apparaat niet in een besloten ruimte. Kies een stof- en rookvrije locatie die niet wordt blootgesteld aan rechtstreeks zonlicht. Gebruik het apparaat niet buiten, tenzij het is aangesloten op een stopcontact dat is beschermd met een stroomonderbreker met aardlekbeveiliging.

**LET OP:** gebruik het apparaat niet in een afgesloten of besloten ruimte waar de ventilatie beperkt kan zijn. Dit kan oververhitting van het apparaat veroorzaken en de prestaties beïnvloeden.

**LET OP:** zorg dat de luchtinlaat- en luchtuitlaatopeningen nooit worden geblokkeerd. Steek GEEN voorwerpen in de openingen van het apparaat en voorkom dat er voorwerpen in vallen. Dit kan de zuurstofconcentrator doen oververhitten en de goede werking ervan beïnvloeden.



**LET OP:** de fabrikant raadt aan om een alternatieve bron van extra zuurstof te gebruiken in geval van een stroomuitval, alarmsituaties of mechanische storingen. Raadpleeg uw arts of de leverancier van uw apparatuur voor het vereiste soort reservesysteem.

**LET OP:** het is erg belangrijk dat alleen het voorgeschreven zuurstofniveau wordt gekozen. Wijzig de debietselectie niet tenzij dit werd aangegeven door een bevoegde clinicus.

**LET OP:** de zuurstofconcentrator mag worden gebruikt tijdens het slapen als dit werd aanbevolen door een bevoegde clinicus.

**LET OP:** als u de zuurstofconcentrator buiten het normale bedrijfstemperatuurbereik gebruikt of opslaat, kan dit de prestaties van het apparaat beïnvloeden. Raadpleeg de 'Specificaties' in deze handleiding voor de temperatuurlimieten voor opslag en gebruik.

**LET OP:** raadpleeg de probleemoplossingstabel in deze handleiding in geval van een alarm of als u vaststelt dat de zuurstofconcentrator niet naar behoren werkt. Neem contact op met de leverancier van uw apparatuur als u er niet in slaagt om het probleem op te lossen.

**LET OP:** als het geluidsalarm zwak is of helemaal niet klinkt, dient u onmiddellijk contact op te nemen met de leverancier van het apparaat.

**LET OP:** als de slang van de bevochtigerflës niet goed is aangesloten op de fitting van de bevochtigerflës of op de zuurstofuitlaat, kan er een zuurstoflek optreden.

**LET OP:** normaal gesproken is het niet nodig om de debietmeter van uw apparaat af te stellen. Door de instelknop van de debietmeter rechtsom te draaien, kunt u de zuurstofstroom van uw apparaat verlagen en uitschakelen. Voor uw gemak heeft de debietmeter een schaalverdeling in stappen van een halve liter per minuut. Voor apparaten met de debietmeteroptie van 2 liter per minuut heeft de debietmeter een schaalverdeling in stappen van 1/8 liter per minuut voor debietinstellingen tot 2 liter per minuut.

Opmerking: de canule mag niet geknikt zijn en de totale lengte mag maximaal 7,6 meter (25 ft) bedragen.

Controleer of de canule correct is geplaatst en goed vastzit. U moet de zuurstofstroom naar de vertakking van de neuscanule horen of voelen. Als er geen zuurstofstroom lijkt te zijn, controleer dan eerst of de kogel van de debietmeter een debiet registreert. Steek vervolgens de punt van de canule in een glas water. Als er belletjes uit de canule komen, is er sprake van een zuurstofstroom. Verschijnen er geen belletjes, raadpleeg dan de probleemoplossingstabel in deze handleiding.

Opmerking: volg altijd de instructies voor correct gebruik van de fabrikant van de canule. Vervang de wegwerpcanule volgens de instructies van de fabrikant of van de leverancier van uw apparatuur. Bijkomende benodigdheden zijn beschikbaar bij de leverancier van uw apparatuur.

Opmerking: laat de VisionAire-zuurstofconcentrator minimaal 5 minuten werken met een debiet van 2 liter per minuut of meer voordat u het in gebruik neemt.

De VisionAire is geschikt voor gebruik door twee gebruikers, mits het totale debiet minimaal 2 liter per minuut bedraagt en de maximumcapaciteit van de concentrator niet overschrijdt.

Bestemd voor de leverancier van de apparatuur: de volgende accessoires voor toediening van zuurstof worden aanbevolen voor gebruik met de VisionAire Intensity-zuurstofconcentrator:

- Bevochtigerflës: Onderdeelnr. HU003-1
- Neuscanule met 2,1 m (7 ft.) lange slang (max. 6 l/min.): Onderdeelnr. CU002-1

Opmerking: de fabrikant raadt niet aan om deze apparatuur te steriliseren.

Opmerking: als het apparaat langdurig niet is gebruikt, moet het verscheidene minuten werken voordat het stroomstoringsalarm kan worden geactiveerd.

Opmerking: de concentrator blaast warme lucht uit via de onderkant van het apparaat, waardoor temperatuurgevoelige vloerbekledingen (zoals vinyl) permanent kunnen verkleuren. De concentrator dient niet te worden gebruikt op vloerbekledingen die gevoelig zijn voor vlekken als gevolg van hitte. De fabrikant kan niet aansprakelijk worden gesteld voor verkleuring van vloerbekleding.

Opmerking: om te voorkomen dat de garantie zijn geldigheid verliest, dient u alle aanwijzingen van de fabrikant in acht te nemen.

Opmerking: voer geen onderhoud uit dat niet wordt beschreven in de mogelijke oplossingen in deze handleiding.

Opmerking: draagbare en mobiele radiofrequente (RF-) communicatieapparatuur kan medische elektrische apparatuur beïnvloeden.

Opmerking: er is nooit risico op uitputting van zuurstof in een ruimte waar u uw zuurstofconcentrator gebruikt.

Opmerking: aan leverancier van apparatuur: De volgende accessoires voor zuurstoftoediening worden aanbevolen voor gebruik met de VISIONAIRE:

- Neuscanule: CAIRE-onderdeelnummer CU002-1
- Ademslang voor luchtbevochtiger: CAIRE-onderdeelnummer 20843882
- Luchtbevochtigerfles: CAIRE-onderdeelnummer HU003-1
- Firebreak: CAIRE-onderdeelnummer 20629671

Een brandgang wordt aanbevolen / vereist voor gebruik met elke canule.

• CAIRE biedt een brandgang aan die bedoeld is om te gebruiken in combinatie met de zuurstofconcentrator. De brandgang is een thermische zekering om de gasstroom te stoppen in het geval dat de stroomafwaartse canule of zuurstofslang wordt ontstoken en brandt aan de brandgang. Het wordt in lijn met de neuscanule of zuurstofslang tussen de patiënt en de zuurstofuitlaat van de VISIONAIRE geplaatst. Raadpleeg voor een juist gebruik van de brandgang altijd de instructies van de fabrikant (meegeleverd bij elke brandgangset).

• Aanvullende informatie over aanbevolen accessoires is online beschikbaar op [www.caireinc.com](http://www.caireinc.com).



**WAARSCHUWING: BUITEN HET BEREIK VAN KINDEREN BEWAREN TOT NA INSTALLATIE.**

**WAARSCHUWING: DIT PRODUCT KAN U BLOOTSTELLEN AAN CHEMISCHE STOFFEN ZOALS NIKKEL, WAARVAN DE STAAT CALIFORNIË WEEET DAT HET KANKERVERWEKKEND IS. GA VOOR MEER INFORMATIE NAAR [WWW.P65WARNINGS.CA.GOV](http://WWW.P65WARNINGS.CA.GOV).**

**WAARSCHUWING: IN HET GEVAL ER EEN ERNSTIG INCIDENT MET DIT APPARAAT OPTREEDT, MOET DE GEBRUIKER HET INCIDENT ONMIDDELIJK MELDEN AAN DE AANBIEDER EN / OF DE FABRIKANT. EEN ERNSTIG INCIDENT WORDT GEDEFINIEERD ALS EEN LETSEL, OVERLIJDEN OF MOGELIJK LETSEL / OVERLIJDEN VEROORZAKEN ALS HET INCIDENT ZICH OPNIEUW VOORDOET. DE GEBRUIKER KAN HET INCIDENT OOK MELDEN AAN DE BEVOEGDE AUTORITEIT IN HET LAND WAAR HET INCIDENT PLAATSVOND.**



## Specificaties

	VisionAire 5
Uitlaatdruk	9 psig max.
Debiet*	1-5 l/min. ±10% van de aangegeven instelling of 200 ml, naargelang welke waarde hoger is*
Afmetingen	35,8 cm B x 29,2 cm D x 52,8 cm H (14,1 inch B x 11,5 inch D x 20,8 inch H)
Gewicht	13,6 kg (30 lbs)
Geluidsdruk niveau**	39,53 dB(A) ± 0,41 dB(A) @ 3 LPM
Stroomverbruik	290 watt
O2-concentratie	90% (5.5% to / -3%)
Elektrische vereisten	115 VAC/60 Hz, 3,0 A 230 VAC/50 Hz, 1,5 A 230 VAC/60 Hz, 1,5 A
Gebruiksomstandigheden*	5°–40° C (41–104° F) bij hoogtes tot 3048 meter (10.000 ft) boven zeeniveau. 15–90% relatieve vochtigheid (niet-condenserend).
Hoogte	-381–3048 m (-1250–10,000 ft) (getest tot 700–1060 hPa)
Opslagomstandigheden	-25–70° C (-13–158° F)

\* Op basis van een atmosferische druk van 700 hPa tot 1060 hPa bij 21° C (70° F).

\*\* Geluidsniveau gemeten volgens testmethode Nr. 14-1 10/2018 MDS-Hallo.

De verwachte gebruiksduur van dit apparaat bedraagt minimaal vijf jaar.

Zie de technische handleiding (PN MN138-1) voor geluidsvermogeniveau.



**WAARSCHUWING: GEBRUIK VAN DIT APPARAAT OP EEN HOOGTE OF BIJ EEN TEMPERATUUR OF RELATIEVE VOCHTIGHEID DIE BUITEN DE GESPECIFICEERDE WAARDEN IN DEZE HANDLEIDING VALLEN, KAN HET DEBIET EN DE ZUURSTOFCONCENTRATIE BEÏNVLOEDEN EN DUS OOK DE KWALITEIT VAN DE THERAPIE.**

**WAARSCHUWING: HET GEBRUIK VAN HET APPARAAT BUITEN DE GESPECIFICEERDE BEDRIJFSOMSTANDIGHEDEN WORDT VERWACHT DAT HET DE STROOM- EN PERCENTAGE VAN ZUURSTOF EN DAARVAN DE KWALITEIT VAN DE THERAPIE NADER BEÏNVLOEDT.**

## Gebruiksaanwijzing

Lees de onderstaande informatie voordat u uw zuurstofconcentrator gaat gebruiken.

Opmerking: de concentrator blaast warme lucht uit via de onderkant van het apparaat, waardoor temperatuurgevoelige vloerbekledingen (zoals vinyl) permanent kunnen verkleuren. De concentrator dient niet te worden gebruikt op vloerbekledingen die gevoelig zijn voor vlekken als gevolg van hitte. De fabrikant kan niet aansprakelijk worden gesteld voor verkleuring van vloerbekleding.

### Bevochtigerfles (optioneel)

Als aanvullende bevochtiging nodig is bij uw zuurstoftherapie, volg dan steeds de hiernavolgende stappen bij het vullen of reinigen van uw bevochtiger. Het is mogelijk dat de bevochtiger al is voorbereid voor het eerste gebruik.

1. Haal de bevochtigerfles uit de uitsparing voor de bevochtigerfles.
2. Open de bevochtigerfles. Hebt u een voorgevulde fles, sla deze stap dan over. Ga door naar stap 5.
3. Vul de bevochtigerfles met koel of koud water (bij voorkeur gedestilleerd water) tot aan de vullijn die op de fles wordt aangegeven. **OVERSCHRIJD DE VULLIJN NIET.**
4. Bevestig het bovendeksel weer op de bevochtigerfles.
5. Plaats de bevochtigerfles in de uitsparing voor de bevochtigerfles aan de achterkant van de concentrator en sluit de slang van de bevochtigerfles aan op de zuurstofuitlaat en de fitting van de bevochtigerfles.



**LET OP:** als de slang van de bevochtigerfles niet goed is aangesloten op de fitting van de bevochtigerfles of op de zuurstofuitlaat, kan er een zuurstoflek optreden.

### Canule aansluiten

Sluit de slang en canule aan op de zuurstofuitlaat van het apparaat of op de zuurstofuitlaat van de optionele bevochtiger.

Opmerking: de canule mag niet geknikt zijn en de totale lengte mag maximaal 15,2 meter (50 ft) bedragen.

Controleer of de canule correct is geplaatst en goed vastzit. U moet de zuurstofstroom naar de vertakking van de neuscanule horen of voelen. Als er geen zuurstofstroom lijkt te zijn, controleer dan eerst of de kogel van de debietmeter een debiet registreert. Steek vervolgens de punt van de canule in een glas water. Als er belletjes uit de canule komen, is er sprake van een zuurstofstroom. Verschijnen er geen belletjes, raadpleeg dan de probleemoplossingstabel in deze handleiding.

Volg altijd de instructies voor correct gebruik van de fabrikant van de canule. Vervang de wegwerpcanule volgens de instructies van de fabrikant of van de leverancier van uw apparatuur. Bijkomende benodigdheden zijn beschikbaar bij de leverancier van uw apparatuur.

### De concentrator starten



**WAARSCHUWING: PLAATS DUIDELIJKE BORDEN MET 'ROKEN VERBODEN - GEBRUIK VAN ZUURSTOF' IN DE WONING OF ELDERS WAAR ZUURSTOF WORDT GEBRUIKT. GEBRUIKERS EN HUN ZORGVERLENERS MOETEN INGELICHT WORDEN OVER DE GEVAREN DIE ROKEN IN DE AANWEZIGHEID VAN OF BIJ GEBRUIK VAN MEDISCHE ZUURSTOF INHOUDT.**

**WAARSCHUWING: GEBRUIK GEEN VERLENGSNOEREN IN COMBINATIE MET DIT APPARAAT EN BEPERK HET AANTAL APPARATEN DAT IS AANGESLOTEN OP HETZELFDE STOPCONTACT. HET GEBRUIK VAN VERLENGSNOEREN KAN DE PRESTATIES VAN HET APPARAAT NEGATIEF BEÏNVLOEDEN. INDIEN ER TOCH TE VEEL APPARATEN OP EEN STOPCONTACT WORDEN AANGESLOTEN, DAN BESTAAT HET RISICO OP OVERBELASTING WAARDOOR DE ZEKERINGEN KUNNEN SPRINGEN. ALS DE ZEKERINGEN NIET GOED WERKEN, KAN DIT ZELFS BRAND VEROORZAKEN.**



**LET OP:** plaats het apparaat uit de buurt van gordijnen, bekledingen, heteluchtroosters en verwarmingen. Zet het apparaat op een vlakke ondergrond en zorg ervoor dat alle zijden zich op minimaal 30 cm (1 ft.) afstand van muren en andere obstakels bevinden. Plaats het apparaat niet in een besloten ruimte. Kies een stof- en rookvrije locatie die niet wordt blootgesteld aan rechtstreeks zonlicht. Gebruik het apparaat niet buiten, tenzij het is aangesloten op een stopcontact dat is beschermd met een stroomonderbreker met aardlekbeveiliging.

**LET OP:** gebruik het apparaat niet in een afgesloten of besloten ruimte waar de ventilatie beperkt kan zijn. Dit kan oververhitting van het apparaat veroorzaken en de prestaties beïnvloeden.

**LET OP:** zorg dat de luchtinlaat- en luchtuitlaatopeningen nooit worden geblokkeerd. Steek **GEEN** voorwerpen in de openingen van het apparaat en voorkom dat er voorwerpen in vallen. Dit kan

**LET OP:** oververhitting van de zuurstofconcentrator veroorzaken en de goede werking ervan beïnvloeden.

**LET OP:** het is erg belangrijk dat alleen het voorgeschreven zuurstofniveau wordt gekozen. Wijzig de debietselectie niet tenzij dit werd aangegeven door een bevoegde clinicus.

**LET OP:** de zuurstofconcentrator mag worden gebruikt tijdens het slapen als dit werd aanbevolen door een bevoegde clinicus.

**LET OP:** gebruik de concentrator altijd rechtopstaand.

Opmerking: de optimale zuurstofconcentratie wordt bereikt binnen 10 minuten nadat het apparaat is ingeschakeld (90% van de zuurstofconcentratie wordt na ongeveer 5 minuten bereikt).

Normaal gesproken is het niet nodig om de debietmeter van uw apparaat af te stellen. Door de instelknop van de debietmeter rechtsom te draaien, kunt u de zuurstofstroom van uw apparaat verlagen en uitschakelen.

### De concentrator uitzetten

Zet de I/O-schakelaar in de 0-stand om het apparaat uit te zetten.

1. Plaats het apparaat in de buurt van een stopcontact in de ruimte waar u het grootste deel van uw tijd doorbrengt.
2. Steek de stekker in het stopcontact.
3. Zet de I/O-schakelaar in de I-stand om het apparaat aan te zetten. Er klinkt ongeveer 1 seconden lang een geluidsalarm.
4. Het waarschuwingslampje voor een lage zuurstofconcentratie blijft enkele minuten branden totdat de zuurstofconcentratie voldoet aan de minimale vereisten (alleen bij apparaten die zijn uitgerust met een zuurstofmonitor).
5. Om het debiet van uw aanvullende zuurstof in te stellen, draait u de instelknop van de debietmeter naar links of rechts tot de kogel in de debietmeter zich midden op de lijn bevindt van het getal dat uw arts heeft voorgeschreven. Zorg ervoor dat u onder de juiste hoek naar de debietmeter kijkt: in dit geval zien de achterste lijn en de voorste, genummerde lijn eruit als één lijn.
6. De concentrator is nu klaar voor gebruik.



**LET OP:** de fabrikant raadt aan om een alternatieve bron van extra zuurstof te gebruiken in geval van een stroomuitval, alarmsituaties of mechanische storingen. Raadpleeg uw arts of de leverancier van uw apparatuur voor het vereiste soort reservesysteem.

### Behuizing



**WAARSCHUWING: RISICO OP ELEKTRISCHE SCHOKKEN. SCHAKEL HET APPARAAT UIT EN HAAL DE STEKKER UIT HET STOPCONTACT VOORDAT U HET APPARAAT SCHOONMAAKT. ZO VOORKOMT U MOGELIJKE ELEKTRISCHE SCHOKKEN EN RISICO OP BRANDWONDEN. ALLEEN UW LEVERANCIER VAN DE APPARATUUR OF EEN BEVOEGD ONDERHOUDSTECHNICUS MAG DE BEHUIZING VERWIJDEREN OF HET APPARAAT ONDERHOUDEN.**

**WAARSCHUWING: VOORKOM DAT DE ZUURSTOFCONCENTRATOR NAT WORDT OF DAT ER VLOEISTOF BINNENDRINGT IN HET APPARAAT. DIT KAN LEIDEN TOT STORING OF AFSLAAN VAN HET APPARAAT EN EEN VERHOOGD RISICO OP ELEKTRISCHE SCHOKKEN EN BRANDWONDEN MET ZICH MEEBRENGEN.**

**WAARSCHUWING: GEBRUIK GEEN OLIE, SMEER, PRODUCTEN OP BASIS VAN PETROLEUM OF ANDERE ONTVLAMBARE PRODUCTEN IN COMBINATIE MET ZUURSTOFHOUDENDE ACCESSOIRES OF DE ZUURSTOFCONCENTRATOR. ZUURSTOF VERSNELT DE VERBRANDING VAN ONTVLAMBARE STOFFEN.**

**WAARSCHUWING: GEBRUIK VOOR EN TIJDENS DE ZUURSTOFTHERAPIE ALLEEN LOTIONS EN ZALVEN OP WATERBASIS DIE COMPATIBEL ZIJN MET ZUURSTOF. GEBRUIK NOOIT PETROLEUM- OF OLIEHOUDENDE LOTIONS OF ZALVEN OM HET RISICO OP BRAND EN BRANDWONDEN TE VERMIJDEN.**

**WAARSCHUWING: GEBRUIK GEEN VLOEISTOF RECHTSTREEKS OP HET APPARAAT. DE LIJST MET AFGERADEN CHEMISCHE STOFFEN OMVAT, MAAR IS NIET BEPERKT TOT: ALCOHOL EN PRODUCTEN OP ALCOHOLBASIS, PRODUCTEN OP BASIS VAN GECONCENTREERD CHLOOR (ETHYLEENCHLORIDE) EN PRODUCTEN OP OLIEBASIS (PINE-SOL®, LESTOIL®). DEZE STOFFEN MOGEN NIET WORDEN GEBRUIKT OM DE KUNSTSTOFFEN BEHUIZING VAN DE ZUURSTOFCONCENTRATOR SCHOON TE MAKEN. ZE KUNNEN DE KUNSTSTOF NAMELIJK BESCHADIGEN. MAAK DE BEHUIZING, HET BEDIENINGSPANEEL EN HET NETSNOER ALLEEN SCHOON MET EEN MILD SCHOONMAAKMIDDEL EN EEN VOCHTIGE (GEEN NATTE) DOEK OF SPONS EN VEEG VERVOLGENS ALLE OPPERVLAKKEN DROOG. ZORG DAT ER GEEN VLOEISTOF IN HET APPARAAT KOMT.**

**WAARSCHUWING: REINIG DE BEHUIZING, HET BEDIENINGSPANEEL EN HET NETSNOER UITSLUITEND MET EEN MILDE ONTSMETTINGSMIDDEL DIE U AANBRENGT MET EEN VOCHTIGE (GEEN NATTE) DOEK OF SPONS. DROOG NADIEN HET VOLLEDIGE OPPERVLAK. LAAT GEEN VLOEISTOF IN DE CONCENTRATOR TERECHTKOMEN. BESTEED BIJZONDERE AANDACHT AAN DE ZUURSTOFUITGANG VOOR DE CANULEAANSLUITING EN ZORG ERVOOR DAT DEZE ALTIJD VRIJ IS VAN STOF, WATER EN DEELTJES.**

Opmerking: volg altijd de instructies voor correct gebruik van de fabrikant van de canule. Vervang de wegwerpcanule volgens de instructies van de fabrikant of van de leverancier van uw apparaat. Bijkomende benodigdheden zijn beschikbaar bij de leverancier van uw apparaat.

Opmerking: de fabrikant raadt niet aan om deze apparatuur te steriliseren.



Gebruik een mild ontsmettingsmiddel en een vochtige doek of spons om de buitenkant van de concentrator te reinigen en veeg vervolgens alle oppervlakken droog. Laat geen vloeistof in het apparaat terechtkomen. De behuizing van het apparaat moet in ieder geval worden gereinigd voordat het apparaat door iemand anders wordt gebruikt.

### Bevochtigerfles (optioneel)

- Controleer het waterpeil dagelijks en voeg zo nodig water toe.
- Om de bevochtiger te reinigen en te ontsmetten, dient u de instructies van de leverancier van uw apparaat of de instructies bij de bevochtigerfles op te volgen.

## Alarmsituaties

Alle alarmen zijn alarmen met lage prioriteit.

Alarm	Betekenis	Handeling
Geel lampje voor algemene storingen en niet-continu geluidsalarm 	hoge druk in de producttank OF lage druk in de producttank OF hoge apparaattemperatuur	Zorg dat de debietmeter is geopend tot het minimumdebiet of hoger. Zorg dat de canule niet bekneeld of geknikt is. Verwijder alle hulpmiddelen die stroomafwaarts van de uitlaat van het apparaat zijn aangesloten. Zorg dat alle zijden van het apparaat zich op minimaal 30,5 cm (12 inch) afstand van obstakels en andere voorwerpen bevinden. Zorg dat de uitwendige grovedeeltesfilter van de inlaat schoon en niet verstopt is. Zorg dat de apparaattemperatuur zich binnen het bedrijfsbereik bevindt. Blijft het probleem bestaan, neem dan contact op met de leverancier van uw apparaat voor onderhoud.
Geel zuurstofmonitorlampje $\downarrow O_2$ en niet-continu geluidsalarm	lage zuurstofconcentratie	Neem contact op met de leverancier van uw apparaat voor onderhoud.
Geel lampje voor stroomstoring  en niet-continu geluidsalarm	stroomstoring	Zorg dat het apparaat is aangesloten op een goedgekeurd en werkend stopcontact. Zorg dat de schakelaar van de stroomonderbreker is ingedrukt. Blijft het probleem bestaan, neem dan contact op met de leverancier van uw apparaat voor onderhoud.

## Probleemoplossing

Als uw VisionAire-zuurstofconcentrator niet goed werkt, raadpleeg dan de tabel op de volgende pagina's voor mogelijke oorzaken en oplossingen en neem indien nodig contact op met de leverancier van uw apparaat.

Als het niet lukt om uw apparaat in te schakelen, sluit uw neuscanule, zuurstofmasker of ander accessoire dan aan op een reservebron van aanvullende zuurstof.

Opmerking: voer geen onderhoud uit dat geen deel uitmaakt van de mogelijke oplossingen in deze handleiding. Onderhoud is de verantwoordelijkheid van de provider en wordt bijgehouden door de provider.

Opmerking: om te voorkomen dat de garantie zijn geldigheid verliest, dient u alle aanwijzingen van de fabrikant in acht te nemen.

Opmerking: als het apparaat langdurig niet is gebruikt, moet het minimaal 15 minuten werken voordat het stroomstoringsalarm kan worden geactiveerd.

Probleem	Mogelijke oorzaak	Oplossing
Apparaat werkt niet. Er klinkt een geluidsalarm vanwege stroomuitval.	Netsnoer niet aangesloten op een stopcontact.	Controleer of de stekker van het netsnoer goed is aangesloten op het stopcontact.
	Het stopcontact geeft geen stroom.	Inspecteer de stroombron, de wandcontactdoos, de zekering en de stroomonderbreker in uw woning.
	Stroomonderbreker van de zuurstofconcentrator is geactiveerd.	Druk op de resetknop van de stroomonderbreker aan de voorkant van het apparaat (niet ingedrukt houden).  Neem contact op met de leverancier van uw apparaat als de stroomonderbreker opnieuw springt of het alarm blijft klinken nadat het apparaat is ingeschakeld.
Beperkte zuurstofstroom.	De bevochtigerflës is vuil of verstopt.	Verwijder de bevochtigerflës van de zuurstofuitlaat. Als de zuurstofstroom nu weer in orde is, dient u de bevochtigerflës te reinigen of te vervangen door een nieuwe.
	Neuscanule, zuurstofmasker, katheter en/of zuurstofslang of ander accessoire is defect.	Verwijder de accessoires en inspecteer ze op knikken en verstoppingen. Vervang indien nodig.
	Loszittende canuleslang.	Controleer de aansluiting van de canuleslang op het bedieningspaneel.
Ophoping van condens in de zuurstofslang tijdens het gebruik van de bevochtigerflës.	Ventilatie van het apparaat niet in orde. Verhoogde bedrijfstemperatuur.	Zorg dat het apparaat niet in de buurt staat van gordijnen, bekledingen, heteluchtroosters, verwarmingen en haarden. Zorg ervoor dat alle zijden van het apparaat zich op minimaal 30,5 cm (12 inch) afstand van muren en andere obstakels bevinden. Plaats het apparaat niet in een besloten ruimte.  Vul de bevochtigerflës opnieuw met KOUD water.  OVERSCHRIJD DE VULLIJK NIET. Laat de zuurstofslang drogen of vervang deze door een nieuwe.
Niet-continu geluidsalarm klinkt.	Raadpleeg de rubriek 'Veiligheidsfuncties' voor een beschrijving van de geluidsalarmen.	Zet de I/O-schakelaar op 0, neem uw reservezuurstofbron in gebruik en neem onmiddellijk contact op met de leverancier van uw apparaat.

Probleem	Mogelijke oorzaak	Oplossing
Zuurstofmonitorlampje blijft branden (geel).	Zuurstofconcentratie is $\leq 82\%$ .	Zet de I/O-schakelaar op 0, neem uw reservezuurstofbron in gebruik (indien aanwezig) en neem onmiddellijk contact op met de leverancier van uw apparaat.
Alle overige problemen.		Zet de I/O-schakelaar op 0, neem uw reservezuurstofbron in gebruik en neem onmiddellijk contact op met de leverancier van uw apparaat.

## Accessoires

Met het oog op correcte prestaties en veiligheid mag u alleen de opgesomde accessoires gebruiken die via de leverancier van uw zuurstofapparatuur door CAIRE worden verstrekt. Het gebruik van accessoires die niet op de onderstaande lijst staan, kan de prestaties en/of veiligheid van de concentrator negatief beïnvloeden.

Zuurstofslang, 7,6 m (25 ft)	Onderdeelnummer - CU004-3
Aansluiting voor slang/canule	Onderdeelnummer - CU009-1

Opmerking: er zijn mogelijk bijkomende opties beschikbaar voor landspecifieke snoeren, daar waar dit hierboven is aangegeven. Neem contact op met CAIRE of met de leverancier van uw zuurstofapparatuur als u alternatieve opties nodig hebt voor een bestelling.

Standaardaccessoires VisionAire Family	
Bevochtigerfles (6–15 LPM)	Onderdeelnummer - HU003-1
Canule, lengte 7,6 m (25 ft), (max. 6 l/min.)	Onderdeelnummer - CU002-4
Slang bevochtigerfles	Onderdeelnummer - TU255-1
Fitting bevochtigerfles	Onderdeelnummer - F0655-1

## EMC-testen

Voor medische apparatuur zijn speciale voorzorgsmaatregelen vereist met betrekking tot de elektromagnetische compatibiliteit (EMC) en deze apparatuur moet worden geïnstalleerd en in gebruik worden genomen conform de EMC-informatie in dit hoofdstuk.

Leidraad en Verklaring van de fabrikant - Elektromagnetische emissies		
De VisionAire is bestemd voor gebruik in de hieronder gespecificeerde elektromagnetische omgeving. De klant of de gebruiker van de VisionAire dient te verzekeren dat het in een dergelijke omgeving wordt gebruikt.		
Emisietest	Naleving	Elektromagnetische omgeving - Leidraad
RF-emissies CISPR 11	Groep 1	De VisionAire gebruikt alleen RF-energie voor zijn interne werking. De RF-emissies zijn daarom erg laag en het is onwaarschijnlijk dat deze enige storing zouden veroorzaken in elektronische apparatuur die zich dichtbij bevindt.
RF-emissies CISPR 11	Klasse B	De VisionAire is geschikt voor gebruik in alle instellingen, waaronder instellingen met een woonfunctie en instellingen die rechtstreeks zijn aangesloten op een laagspanningsnetwerk dat gebouwen met een woonfunctie van stroom voorziet.
Harmonische emissies IEC 61000-3-2	Conform	
Spanningsfluctuaties/ flikkeremissies IEC 61000-3-3	Conform	

## Aanbevolen scheidingsafstand tussen draagbare en mobiele RF-communicatieapparatuur en de VisionAire-apparaten

De VisionAire is bestemd voor gebruik in een elektromagnetische omgeving waarin uitgestraalde RF-storingen worden beheerd. De klant of de gebruiker van de VisionAire kan elektromagnetische storing helpen voorkomen door een minimale scheidingsafstand tussen de draagbare en mobiele RF-communicatieapparatuur (zenders) en de VisionAire in acht te nemen zoals hieronder aanbevolen, overeenkomstig het maximumvermogen van de communicatieapparatuur.

Nominiaal maximumvermogen van zender	Scheidingsafstand volgens frequentie van de zender		
	m		
	150 kHz tot 80 MHz $d = 1.2\sqrt{P}$	80 MHz tot 800 MHz $d = 1.2\sqrt{P}$	800 MHz tot 2,5 GHz $d = 1.2\sqrt{P}$
W			
0,01	0,12	0,12	0,23
0,1	0,38	0,38	0,73
1	1,2	1,2	2,3
10	3,8	3,8	7,3
100	12	12	23

Voor zenders met een ander nominaal maximumvermogen dan hierboven vermeld, kan de aanbevolen scheidingsafstand  $d$  in meter (m) worden geschat met behulp van de vergelijking die van toepassing is op de frequentie van de zender, waarbij  $P$  staat voor het nominale maximumvermogen van de zender in watt (W) volgens de fabrikant van de zender.

OPMERKING 1 Bij 80 MHz en 800 MHz geldt het hogere frequentiebereik.

OPMERKING 2 Het kan zijn dat deze richtlijnen niet op alle situaties van toepassing zijn. Elektromagnetische propagatie wordt beïnvloed door absorptie en reflectie van gebouwen, voorwerpen en mensen.



**Leidraad en Verklaring van de fabrikant - Elektromagnetische immuiniteit**

De VisionAire is bestemd voor gebruik in de hieronder gespecificeerde elektromagnetische omgeving. De klant of de gebruiker van de VisionAire dient te verzekeren dat het in een dergelijke omgeving wordt gebruikt.

Immunitiestest	IEC 60601-testniveau	Nalevingsniveau	Elektromagnetische omgeving - Leidraad
Elektromagnetische omgeving - Leidraad IEC 61000-4-2	±6 kV contact ±8 kV lucht	±6 kV contact ±8 kV lucht	Houten, betonnen of keramische tegelvloer vereist. Indien de vloerbedekking bestaat uit synthetisch materiaal, dient de relatieve luchtvochtigheid minimaal 30% te zijn.
Snelle elektrische transiënten/burst IEC 61000-4-4	±2 kV voor voedingskabels  ±1 kV voor ingangs-/uitgangsleidingen	±2 kV voor voedingskabels  N.v.t.	De netvoedingskwaliteit dient die van een typische commerciële of ziekenhuisomgeving te zijn.
Stroomstoten IEC 61000-4-5	±1 kV lijn(en) naar lijn(en)  ±2 kV lijn(en) naar aarde	±1 kV lijn(en) naar lijn(en)  ±2 kV lijn(en) naar aarde	De netvoedingskwaliteit dient die van een typische commerciële of ziekenhuisomgeving te zijn.
Spanningsdalingen, korte onderbrekingen en spanningsfluctuaties bij ingangslijnen van de stroomvoorziening IEC 61000-4-11	<5% $U_T$ (>95% daling in $U_T$ ) voor 0,5 cyclus  40% $U_T$ (60% daling in $U_T$ ) voor 5 cycli  70% $U_T$ (30% daling in $U_T$ ) voor 25 cycli  <5% $U_T$ (>95% daling in $U_T$ ) voor 5 sec	<5% $U_T$ (>95% daling in $U_T$ ) voor 0,5 cyclus  40% $U_T$ (60% daling in $U_T$ ) voor 5 cycli  70% $U_T$ (30% daling in $U_T$ ) voor 25 cycli  <5% $U_T$ (>95% daling in $U_T$ ) voor 5 sec	De netvoedingskwaliteit dient die van een typische commerciële of ziekenhuisomgeving te zijn. Indien de gebruiker van de VisionAire een constante werking vereist gedurende stroomonderbrekingen, is het aan te raden de VisionAire aan te sluiten op een storingsvrije stroomvoorziening (UPS).
Netfrequentie magnetisch veld IEC 61000-4-8	3 A / m	3 A / m	De magnetische velden van de netfrequentie dienen die van een typische commerciële of ziekenhuisomgeving te zijn.
OPMERKING $U_T$ is de spanning van de wisselstroomvoeding voorafgaand aan de toepassing van het testniveau.			

## Leidraad en verklaring van de fabrikant - Elektromagnetische immuiniteit

De VisionAire is bestemd voor gebruik in de hieronder gespecificeerde elektromagnetische omgeving. De klant of de gebruiker van de VisionAire dient te verzekeren dat het in een dergelijke omgeving wordt gebruikt.

Immunitiestest	IEC 60601-testniveau	Nalevingsniveau	Elektromagnetische omgeving - Leidraad
Geleide RF IEC 61000-4-6	3 Vrms 150 kHz tot 80 MHz	3 Vrms	<p>Draagbare en mobiele RF-communicatieapparatuur mag niet dichterbij onderdelen van de VisionAire, inclusief de kabels, worden gebruikt dan de aanbevolen scheidingsafstand die werd berekend a.d.h.v. de vergelijking die van toepassing is op de frequentie van de zender.</p> <p>Aanbevolen scheidingsafstand</p> $d = 1,2\sqrt{P}$ <p>—</p> $d = 1,2\sqrt{P} = 80 \text{ MHz tot } 800 \text{ MHz}$ <p>—</p> $d = 1,2\sqrt{P} = 800 \text{ MHz tot } 2,5 \text{ GHz}$ <p>—</p> <p>waarbij <math>P</math> staat voor het nominale maximumvermogen van de zender in watt (W) volgens de fabrikant van de zender en <math>d</math> voor de aanbevolen afstand in meter (m).</p> <p>Veldsterktes van stationaire RF-zenders, zoals bepaald door een overzicht van het elektromagnetisch veld,<sup>a</sup> dienen lager te zijn dan het nalevingsniveau in elk frequentiebereik.<sup>b</sup></p> <p>Interferentie kan voorkomen in de nabijheid van apparatuur waarop het volgende symbool staat:</p> 
Uitgestraalde RF IEC 61000-4-3	3 V/m 80 MHz tot 2,5 GHz	3 V/m	

OPMERKING 1 Bij 80 MHz en 800 MHz geldt het hogere frequentiebereik.

OPMERKING 2 Het kan zijn dat deze richtlijnen niet op alle situaties van toepassing zijn. Elektromagnetische propagatie wordt beïnvloed door absorptie en reflectie van gebouwen, voorwerpen en mensen.

<sup>a</sup> Veldsterktes van stationaire zenders zoals basisstations voor (mobiele/draadloze) radiotelefoons en landmobiele radio's, amateurradio-, AM- en FM-radio-uitzendingen en televisie-uitzendingen, kunnen niet nauwkeurig theoretisch worden voorspeld. Om de elektromagnetische omgeving van stationaire RF-zenders te evalueren, kan men een elektromagnetisch terreinonderzoek uitvoeren. Wanneer de gemeten veldsterkte op de plek waar de VisionAire gebruikt wordt boven het hierboven weergegeven RF-nalevingsniveau uitkomt, moet de VisionAire in de gaten worden gehouden om te controleren of hij normaal werkt. Als u constateert dat het apparaat niet normaal werkt, kan het nodig zijn om extra maatregelen te treffen, zoals het anders richten of het verplaatsen van de VisionAire.

<sup>b</sup> Binnen het frequentiebereik van 150 kHz tot 80 MHz dienen de veldsterktes minder dan 3 V/m te zijn.

## Afvoermethode

### Afvoer van afval

Alle afval van de CAIRE VisionAire-zuurstofconcentrator moet worden afgevoerd volgens de methoden die worden voorgeschreven door de plaatselijke autoriteiten.

### Afvoer van het apparaat

Om het milieu te beschermen, moet de concentrator worden afgevoerd volgens de methoden die worden voorgeschreven door de plaatselijke autoriteiten.

## Classificatie

Type bescherming tegen elektrische schokken:

Klasse II De bescherming tegen elektrische schokken wordt gewaarborgd door dubbele isolatie.  
Aardgeleiding of vertrouwen op de installatieomstandigheden is niet nodig.

Mate van bescherming tegen elektrische schokken:

Type BF Apparaat die een bepaalde mate van bescherming tegen elektrische schokken biedt op het gebied van  
1) toegestane lekstroom;  
2) betrouwbaarheid van aardaansluiting (indien aanwezig).  
Niet bestemd voor rechtstreekse harttoepassingen.

Mate van bescherming tegen schadelijke indringing van water:

Druipwaterdichte apparatuur - IP21  
Bescherming tegen binnendringing van vaste vreemde voorwerpen groter dan 12,5 mm in diameter en bescherming tegen verticaal vallende waterdruppels.

Toegestane methode voor reiniging en infectiebeheersing:

Raadpleeg het onderhoudsdeelte in de VisionAire-onderhoudshandleidingen.

Mate van veiligheid van de toepassing in de aanwezigheid van brandbare anesthesiegassen:

De apparatuur is niet geschikt voor een dergelijke toepassing.

Bedrijfswijze:

Continubedrijf.

Opmerking: volg altijd de instructies voor correct gebruik van de fabrikant van de canule. Vervang de wegwerpcanule volgens de instructies van de fabrikant of van de leverancier van uw apparatuur. Bijkomende benodigdheden zijn beschikbaar bij de leverancier van uw apparatuur.











Opmerking: de fabrikant raadt niet aan om deze apparatuur te steriliseren.





CAIRE en CAIRE Inc. zijn gedeponeerde handelsmerken van CAIRE Inc. Bezoek onze onderstaande website voor een volledige lijst van handelsmerken.  
Handelsmerken: [www.caireinc.com/corporate/trademarks](http://www.caireinc.com/corporate/trademarks).

Copyright © 2022 CAIRE Inc. CAIRE Inc. behoudt zich het recht voor om zijn product te beëindigen en de prijzen, materialen, apparatuur, kwaliteit, beschrijvingen, specificaties en/of processen van zijn producten op elk moment te wijzigen, zonder voorafgaande kennisgeving en zonder verdere verplichtingen of gevolgen. Alle hierin niet uitdrukkelijk genoemde rechten zijn, waar van toepassing, voorbehouden.

## Brugerkontrollementer og indikatorer for systemstatus

<b>ISO 7000</b>	
	Læs brugervejledningen inden betjening. Reg.nr. 1641
	Må ikke udsættes for regn. Opbevares tørt. Reg.nr. 0626
	Stablingsgrænse efter nummer. Reg. nr. 2403
	Fabrikantens navn og adresse. Reg.nr. 3082
	Landet og fremstillingsdatoen. "CC" identificerer landekoden på to bogstaver for fremstillingslandet. Fremstillingsdatoen er i formatet ÅÅÅÅ-MM-DD. Reg. #6049
	Forsigtig! Se medfølgende dokumentation. Reg.nr. 0434A
	Katalognummer Reg.nr. 2493
	Serienummer Reg.nr. 2498
	Opbevaring eller driftstemperaturområde. Reg.nr. 0632
	Opbevaring fugtighedsområde. Reg.nr. 2620
	Denne side op Reg.nr. 0623
	Skrøbelig – skal håndteres forsigtigt. Reg.nr. 0621
	Indeholder farlige stoffer. Reg. #3723
	Importør. Reg. #3725
<b>ISO 7010</b>	
	Brugervejledningen skal læses. Reg.nr. M002
	Må ikke udsættes for åben ild, brand eller gnister. Åben antændelseskilde og rygning er ikke tilladt. Reg.nr. P003
	Der må ikke ryges i nærheden af enheden eller under drift. Reg.nr. P002
	Type BF-del (beskyttelsesgrad mod elektrisk stød) Reg.nr. 5333

	Advarsel! Reg.nr. W001
<b>Rådets direktiv 93/42/EØF</b>	
	Autoriseret repræsentant i EU
	Hvis den produkt-unikke enhedsidentifikator (UDI) -mærkning har CE ##### -symbolet på, overholder enheden kravene i direktiv 93/42 / EØF vedrørende medicinsk udstyr. CE ##### symbolet angiver det bemyndigede organ nummer.
<b>Yderligere symboler</b>	
	Må ikke anbringes i nærheden af brændbare materialer, olie og fedt.
	Må ikke adskilles.
	Angiver ved forekomst i enhedens alarmpanel, at der er registreret en ekstern strømafbrydelse.
	Mærkning i 2018: Angiver ved forekomst i enhedens alarmpanel lav iltkoncentration i enhedens output.
	TIL (afbryderen er slået til)
	FRA (afbryderen er slået fra)
	Autoriseret repræsentant i Schweiz.
	Hvis enheden bærer UKCA-mærket som vist med UKCA####, der angiver nummeret på det bemyndigede organ, overholder denne enhed UKCA-reglerne.
<b>IEC 60417</b>	
	Klasse II-udstyr
<b>21 CFR 801.15</b>	
<b>RX ONLY</b>	Efter føderal amerikansk lovgivning må dette apparat kun sælges af en læge eller efter ordination af en læge.
<b>IEC 60601-1</b>	
<b>IP21</b>	Dryptæt udstyr – IP21

<b>Europa-Parlamentets og Rådets direktiv 2012/19/ EU</b>	
	<p>WEEE</p> <p>Dette symbol har til formål at minde ejere af udstyr om at returnere det til et genvindingsanlæg, når det er udtjent, i henhold til direktivet om affald af elektrisk og elektronisk udstyr (WEEE).</p> <p>Vores produkter overholder begrænsningerne i RoHS-direktivet. De indeholder ikke mere end spor af bly eller andre farlige stoffer.</p>
<b>ISO 15223-1</b>	
	Medicinsk udstyr. Reg. # 5.7.7
	Unik enhedsidentifikator # 5.7.10
<b>QPS elektrisk sikkerhedscertificering</b>	
	<p>Sikkerhedsagentur for CAN/ CSA C22.2 nr. 60601-1-14 for elektromedicinsk udstyr. Certificeret til det amerikanske og canadiske marked i henhold til amerikanske og canadiske standarder.</p>

Dette produkt er muligvis omfattet af ét eller flere amerikanske eller internationale patenter. Gå til vores websted nedenfor for at se en liste over gældende patenter. Pat.: [www.caireinc.com/corporate/patents/](http://www.caireinc.com/corporate/patents/).

## VisionAire-iltkoncentrator

Denne brugervejledning indeholder oplysninger om CAIRE's VisionAire 5-iltkoncentrator (både 120 V og 230 V versioner) og alle tilgængelige variationer. Sørg for, at du har læst og forstået alle oplysninger i denne vejledning, før koncentratoren betjenes. Har du eventuelle spørgsmål, vil udstyrsleverandøren med glæde besvare dem for dig.

## Hvad er en iltkoncentrator?

Den luft, vi indånder, indeholder ca. 21 % ilt, 78 % kvælstof og 1 % andre luftarter. I VisionAire-iltkoncentratoren trækkes almindelig luft ind i maskinen via luftindtagene. Derefter strømmer den igennem et sugende materiale, der kaldes en molekylese. Dette materiale adskiller ilt fra kvælstoffet og lader kun ilt trænge igennem. Resultatet er en strøm af meget ren ilt, der leveres til brugeren.

Bemærk: Der er aldrig fare for at løbe tør for ilt i et lokale, når du bruger iltkoncentratoren.

## Grunden til, at din læge har ordineret ilt

Mange mennesker lider af en række forskellige hjerte-, lunge- og andre luftvejssygdomme. Et væsentligt antal af disse personer kan have fordel af supplerende iltbehandling i hjemmet, på rejser eller ved deltagelse i daglige aktiviteter uden for hjemmet.

Ilt er en luftart, der udgør op til 21 % af den luft, vi indånder. Kroppen er afhængig af en konstant iltforsyning for at kunne fungere ordentligt. Din læge har ordineret en iltstrøm eller en indstilling, der er passer til netop din tilstand.

Selvom ilt ikke er et vanedannende lægemiddel, kan uautoriseret iltbehandling være farlig. Du skal rådføre dig med en læge, inden du anvender denne iltkoncentrator. Leverandøren, der leverer dit iltudstyr, vil vise dig, hvordan du skal indstille den foreskrevne flowhastighed.



**ADVARSEL: DER SKAL VÆRE TYDELIG SKILTNING MED "RYGNING FORBUDT – ILTAPPARAT I BRUG" I HJEM, HVOR DER ANVENDES ILTAPPARATER. BRUGERE OG PLEJERE SKAL INFORMERES OM FARERNE VED AT RYGE I NÆRHEDEN AF, ELLER UNDER BRUG AF, MEDICINSK ORDINERET ILT.**



**ADVARSEL: Producenten anbefaler, at du har en alternativ kilde til supplerende ilt i tilfælde af strømudfald, alarmtilstand eller mekanisk fejl. Spørg din læge eller udstyrsleverandør, hvilken type reservesystem der er påkrævet.**

Det er meget vigtigt at vælge det ordinerede iltniveau. Undgå at ændre flowindstillingen, medmindre en autoriseret klinisk arbejdende læge har bedt dig om at gøre det.

Iltkoncentratoren kan anvendes under søvn, hvis dette anbefales af en autoriseret klinisk arbejdende læge.

## Brugerprofil

Koncentratorer er beregnet til at levere supplerende ilt til brugere, der oplever ubehag som følge af lidelser, der nedsætter lungernes evne til at transportere ilt fra luften til blodet. Stationære iltkoncentratorer (SOC'er) hverken indeholder eller lagrer ilt. De skal ikke genopfyldes, og de kan genoplades, hvor som helst der er adgang til jævnstrøm eller vekselstrøm. Brug af iltkoncentratoren kræver ordination fra lægen og er ikke beregnet som respirator.

Selvom iltbehandling kan ordineres til brugere i alle aldre, er den typiske bruger ældre end 65 år og lider af en række forskellige luftvejssygdomme, bl.a. kronisk obstruktiv lungesygdom (KOL). Brugere har typisk gode kognitive evner og skal være i stand til at kommunikere ubehag. Hvis brugeren ikke er i stand til at kommunikere ubehag eller læse og forstå mærkaterne på iltkoncentratoren og brugervejledningen, anbefales brug kun under overvågning af en person, som kan dette. Hvis der opleves ubehag under brug af koncentratoren, anbefales det, at brugerne kontakter hjemmeplejen. Det anbefales også, at brugerne har ekstra ilt tilgængelig (dvs. iltflaske) i tilfælde af strømsvigt eller fejl i koncentratoren. Der kræves ingen særlige færdigheder eller brugerevner for at bruge koncentratoren.

## Sikkerhedsfunktioner

Følgende oplysninger omhandler sikkerhedsfunktionerne i VisionAire-iltkoncentratoren. Sørg for, at du har læst og forstået alle oplysninger i denne vejledning, før enheden betjenes. Har du eventuelle spørgsmål, vil udstyrsleverandøren med glæde besvare dem for dig.



Advarselsmærkat på enhed og alarmdisplay.

- **Iltmonitor:** Iltmonitoren registrerer et fald i koncentrationen på under 82 %. Hvis dette sker, tændes advarselslampen for lav iltkoncentration (**↓O<sub>2</sub>**). Hvis tilstanden med lav O<sub>2</sub>-koncentration fortsætter, aktiveres desuden en periodisk lydalarm ud over advarselslampen.
- **Strømsvigt:** I tilfælde af strømsvigt under drift af enheden, tændes advarselslampen for strøm (**⚡!**), og der aktiveres en periodisk lydalarm. Se billedet af mærkaten.
- **Produktfilter:** ≥ 10 µm filter
- **Kompressormotor:** Der er tilsluttet en overtryksventil til kompressorudtaget, som er kalibreret til 280 kPa (40 psig). En termostat, der er placeret i statorviklingen i kompressoren (135° C/275° F).
- **Generel fejlfunktion:** I tilfælde af en af flere af de anførte tilstande nedenfor lyser lampen for generel fejlfunktion (**⚠**), og der aktiveres en periodisk lydalarm.  
Dette omfatter:
  - Blokering af iltflowet, f.eks. en bøjning eller et knæk på leveringskanylen, som udløses af et højt produkttryk i tanken
  - En tilstand med højt produkttryk i tanken på over 33 psig (±1)
  - En tilstand med lavt produkttryk i tanken på mindre end 5 psig (±1)
  - En høj temperatur i enheden på over 135° C (275° F), som udløses af et lavt produkttryk i tanken, hvis den termiske afbryder i kompressoren udløses (kompressoren stopper)

## Udpakning af VisionAire-koncentratoren

Kontrollér, at alle dele, der er anført, er i pakken.

Kontakt omgående iltudstysleverandøren, hvis noget mangler.

- Stationær iltkoncentrator

## Sådan lærer du din VisionAire-iltkoncentrator at kende

Bliv først fortrolig med de vigtige dele af din VisionAire-iltkoncentrator.

- A. Tænd/sluk-knap (I/O): Starter og stopper betjeningen af enheden.
- B. Nulstillingsafbryderknap: Nulstiller enheden efter nedlukning efter elektrisk overbelastning
- C. Timetæller: Registrerer enhedens samlede antal driftstimer.
- D. Flowmåler/justeringsknap: Kontrollerer og angiver iltflowhastigheden i liter pr. minut (lpm).
- E. Iltudtag: Tilslutninger til fugter (hvis påkrævet) eller næsekanyle.
- F. Håndtag på top og side: Gør det nemt at bære enheden.
- G. Mærkat med advarsel og alarmer
- H. Mærkat med specifikationer: Viser de elektriske specifikationer og serienummeret.
- I. Netledning: For tilslutning af enheden til stikkontakt.
- J. Hjul: Fire hjul gør det muligt nemt at flytte enheden efter behov.
- K. Niche til fugterflaske: Område til placering af valgfri fugterflaske.
- L. Fugterflaske (valgfri)
- M. Iltudtag fra fugterflaske: Tilslutning til iltslange/kanyle.
- N. Iltudtag fra fugterflaske
- O. Slange til fugterflaske
- P. Fugterflaskefitting
- Q. Iltslange/kanyle



**ADVARSEL: BRUG IKKE FORLÆNGERLEDNINGER TIL DENNE ENHED, OG TILSLUT IKKE FOR MANGE STIK I DEN SAMME STIKKONTAKT. BRUGEN AF FORLÆNGERLEDNINGER KAN PÅVIRKE ENHEDENS YDEEVNE. ALT FOR MANGE STIK I DEN SAMME STIKKONTAKT KAN RESULTERE I EN OVERBELASTNING PÅ EL-PANELET, SÅ AFBRYDEREN/SIKRINGEN AKTIVERES ELLER GÅR I BRAND, HVIS AFBRYDEREN ELLER SIKRINGEN IKKE FUNGERER.**





Figur 1a

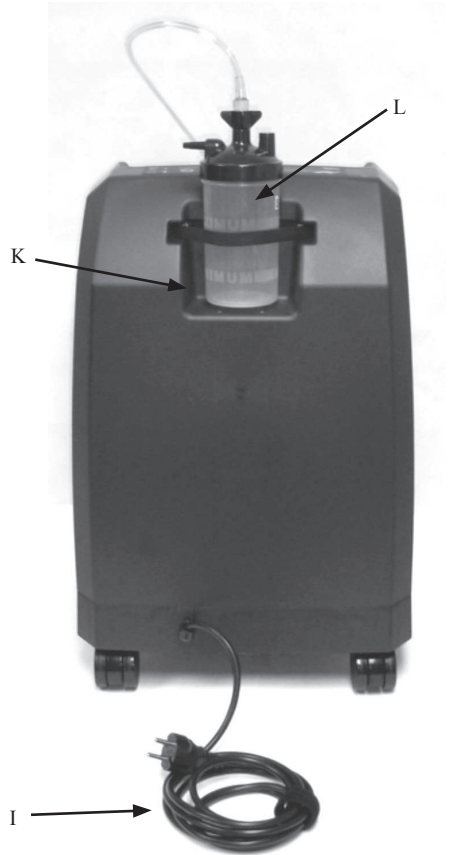

Figur 1b

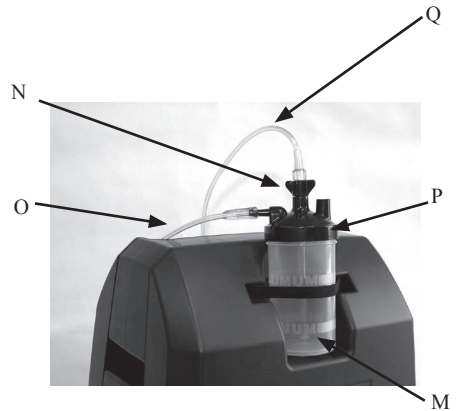

## Vigtigt!

Sikkerhedsinstruktionerne er defineret som følger:



**ADVARSEL: VIGTIGE SIKKERHEDSOPLYSNINGER I FORBINDELSE MED RISIKO FOR ALVORLIG SKADE.**



**ADVARSEL: Vigtige oplysninger om forebyggelse af skader på VisionAire Family.**

Bemærk: Oplysninger, der kræver særlig opmærksomhed.

## Indikationer for anvendelse

### Anvendelsesformål

CAIRE VisionAire Oxygen Concentrator er beregnet til administration af supplerende ilt. Enheden er ikke beregnet til livsstøtte og giver heller ikke nogen patientovervågningsfunktioner.



**ADVARSEL: IFØLGE NATIONAL LOVGIVNING I USA MÅ DENNE ENHED KUN SÆLGES ELLER UDLEJES EFTER HENVISNING FRA EN LÆGE ELLER ANDET AUTORISERET SUNDHEDSPERSONALE.**

## Kontraindikationer for anvendelse



**ADVARSEL: UNDER VISSE FORHOLD KAN DET VÆRE FARLIGT AT ANVENDEN IKKE-ORDINERET ILT. ENHEDEN BØR KUN ANVENDES EFTER ORDINATION FRA EN LÆGE.**

**ADVARSEL: MÅ IKKE ANVENDES I NÆRHEDEN AF BRÆNDBARE BEDØVELSESMIDLER.**

**ADVARSEL: SOM MED ALLE ELEKTRISKE ENHEDER, KAN BRUGEREN OPLEVE PERIODER UDEN DRIFT SOM FØLGE AF STRØMAFBRYDELSER ELLER BEHOV FOR, AT ILTKONCENTRATOREN SERVICERES AF EN KVALIFICERET TEKNIKER. ILTKONCENTRATOREN ER IKKE VELEGNET TIL BRUGERE, DER VILLE FÅ ALVORLIGE SUNDHEDSMÆSSIGE FØLGER AF EN SÅDAN MIDLERTIDIG STRØMAFBRYDELSE.**

**ADVARSEL: DENNE ENHED MÅ IKKE ANVENDES SOM RESPIRATOR. GERIATRISKE, PÆDIATRISKE ELLER ANDRE BRUGERE, SOM IKKE ER I STAND TIL AT KOMMUNIKERE UBEHAG UNDER BRUG AF DENNE ENHED, KAN KRÆVE YDERLIGERE OVERVÅGNING. BRUGERE MED HØRE- OG/ELLER SYNSNEDSÆTTELSE SKAL HAVE ASSISTANCE MED OVERVÅGNING AF ALARMER. HVIS DU FØLER DIG UTILPAS ELLER BEFINDER DIG I EN MEDICINSK NØDSITUATION, SKAL DU STRAKS SØGE LÆGE.**

## Sikkerhedsretningslinjer



**ADVARSEL: LÆS FØLGENDE VIGTIGE SIKKERHEDSOPLYSNINGER OM VISIONAIRE INTENSITY-ILTKONCENTRATOREN GRUNDIGT.**

**ADVARSEL: DET ER MEGET VIGTIGT AT VÆLGE DET ORDINEREDE ILTNIVEAU. UNDGÅ AT ÆNDRE FLOWINDSTILLINGEN, MEDMINDRE EN AUTORISERET KLINISK ARBEJDEDE LÆGE HAR BEDT DIG OM AT GØRE DET.**

**ADVARSEL: UNDGÅ AT BRUGE UDSYRET UDEN FØRST AT HAVE LÆST OG FORSTÅET DENNE VEJLEDNING. HVIS DU IKKE FORSTÅR ADVARSLERNE OG INSTRUKTIONERNE, SKAL DU KONTAKTE LEVERANDØREN AF UDSYRET, FØR DU FORSØGER AT BRUGE DET. I MODSAT FALD KAN DET MEDFØRE SKADER.**

**ADVARSEL: RYGNING UNDER BRUG AF ILT ER DEN STØRSTE ÅRSAG TIL BRANDULYKKER OG RELATEREDE DØDSFALD. DU SKAL OVERHOLDE FØLGENDE SIKKERHEDSADVARSLER:**

**ADVARSEL: UNDGÅ RYGNING, LEVENDE LYS ELLER ÅBEN ILD I SAMME RUM SOM ENHEDEN ELLER ILTBÆRENDE TILBEHØR.**

**ADVARSEL: RYGNING UNDER BRUG AF ILTBRILLE KAN UDLØSE FORBRÆNDING I ANSIGTET OG RISIKO FOR DØDSFALD.**

**ADVARSEL: HVIS DU TAGER ILTBRILLEN AF OG ANBRINGER DEN PÅ TØJ, SENGETØJ, MØBLER ELLER ANDET POLSTRET MATERIALE, UDLØSES EN EKSPLOSIONSAGTIG BRAND, HVIS DEN KOMMER I FORBINDELSE MED CIGARETTER, VARMEKILDER, GNISTER ELLER ÅBEN ILD.**



**ADVARSEL: HVIS DU RYGER, SKAL DU ALTID FØLGE DISSE TRE (3) VIGTIGE TRIN FØRST: SLUK ILTKONCENTRATOREN, TAG KANYLEN AF, OG FORLAD DET LOKALE, HVOR ENHEDEN ER PLACERET.**

**ADVARSEL: DER SKAL VÆRE TYDELIG SKILTNING MED "RYGNING FORBUDT – ILTAPPARAT I BRUG" I HJEM, HVOR DER ANVENDES ILTAPPARATER. BRUGERE OG PLEJERE SKAL INFORMERES OM FARERNE VED AT RYGE I NÆRHEDEN AF, ELLER UNDER BRUG AF, MEDICINSK ORDINERET ILT.**

**ADVARSEL: IFØLGE NATIONAL LOVGIVNING I USA MÅ DENNE ENHED KUN SÆLGES ELLER UDLEJES EFTER HENVISNING FRA EN LÆGE ELLER ANDET AUTORISERET SUNDHEDSPERSONALE.**

**ADVARSEL: DENNE ENHED LEVERER EN HØJ ILTKONCENTRATION, DER FREMMER HURTIG BRÆNDING. RYGNING ELLER BRUG AF ÅBEN ILD ER IKKE TILLADT I SAMME RUM SOM (1) DENNE ENHED ELLER (2) ILTBÆRENDE UDSTYR. MANGLENDE OVERHOLDELSE AF DENNE ADVARSEL KAN MEDFØRE BRAND, MATERIEL SKADE OG/ELLER FYSISKE SKADER ELLER DØDSFALD.**

**ADVARSEL: UNDGÅ AT BENYTTE ILTKONCENTRATOREN I NÆRHEDEN AF BRÆNDBARE GASSER. DET KAN MEDFØRE BRAND OG MEDFØLGENDE RISIKO FOR TINGSSKADE, PERSONSKADE OG DØDSFALD.**

**ADVARSEL: UNDGÅ AT EFTERLADE NÆSEKANYLEN PÅ TØJ, SENGETØJ ELLER PUDER. HVIS ENHEDEN TÆNDES UDEN AT VÆRE I BRUG, KAN ILTEN GØRE MATERIALET BRÆNDBART. INDSTIL I/O-AFBRYDEREN PÅ 0 (SLUKKET), NÅR ILTKONCENTRATOREN IKKE ER I BRUG.**

**ADVARSEL: UNDGÅ AT BENYTTE OLIE, FEDTSTOF ELLER PETROLEUMSBASEREDE ELLER ANDRE BRÆNDBARE PRODUKTER SAMMEN MED ILTBÆRENDE TILBEHØR ELLER ILTKONCENTRATOREN. ILT FREMSKYNDER FORBRÆNDING AF BRÆNDBARE STOFFER. KUN VANDBASEREDE PRODUKTER, ILTKOMPATIBLE LOTIONER ELLER SALVER BØR ANVENDES.**

**ADVARSEL: UNDGÅ AT SMØRE FITTINGS, TILSLUTNINGER, SLANGER ELLER ANDET TILBEHØR PÅ ILTKONCENTRATOREN FOR AT UNDGÅ RISIKOEN FOR BRAND OG FORBRÆNDINGER.**

**ADVARSEL: FARE FOR ELEKTRISK STØD. SLUK FOR ENHEDEN, OG TRÆK STRØMKABLET UD AF STIKKONTAKTEN, FØR DU RENGØR ENHEDEN, FOR AT FORHINDRE UILTSIGTET ELEKTRISK STØD OG FORBRÆNDINGER. FJERNELSE AF DÆKSLER ELLER SERVICE PÅ ENHEDEN MÅ KUN UDFØRES AF DIN HJEMMEPLEJER ELLER EN KVALIFICERET SERVICETEKNIKER.**

**ADVARSEL: VÆR OMHYGGELIG MED AT UNDGÅ, AT ILTKONCENTRATOREN BLIVER VÅD, ELLER AT DER KOMMER VÆSKE IND I ENHEDEN. DETTE KAN MEDFØRE FUNKTIONSFEJL ELLER NEDLUKNING AF ENHEDEN SAMT ØGET RISIKO FOR ELEKTRISK STØD ELLER FORBRÆNDINGER.**

**ADVARSEL: UNDGÅ AT BRUGE VÆSKE DIREKTE PÅ ENHEDEN. LISTEN OVER UØNSKEDE KEMISKE STOFFER OMFATTER, MEN ER IKKE BEGRÆNSET TIL, FØLGENDE: ALKOHOL OG ALKOHOLBASEREDE PRODUKTER, KONCENTREREDE KLORINBASEREDE PRODUKTER (ÆTYLENKLORID) SAMT OLIEBASEREDE PRODUKTER (PINE-SOL® OG LESTOIL®). DISSE MÅ IKKE ANVENDES TIL RENGØRING AF PLASTIKKABINETTET PÅ ILTKONCENTRATOREN, DA DE KAN BESKADIGE ENHEDENS PLASTIKMATERIALE.**

**ADVARSEL: RENGØR KUN KABINET, BETJENINGSPANEL OG LEDNING MED ET MILDT ONTSMETTINGSMIDDEL PÅ EN FUGTIG (IKKE VÅD) KLUD ELLER SVAMP, OG AFTØR ALLE OVERFLADER. UNDGÅ, AT DER KOMMER VÆSKE I ENHEDEN.**

**ADVARSEL: ILTKONCENTRATOREN BØR IKKE BRUGES VED SIDEN AF ELLER STABLET MED ANDET UDSTYR. HVIS DET ER NØDVENDIGT AT ANVENDEN DEN PLACERET VED SIDEN AF ELLER STABLET, SKAL ENHEDEN OVERVÅGES FOR AT SIKRE KORREKT DRIFT.**

**ADVARSEL: ANBRING ALTID ILTSLANGER OG LEDNINGER PÅ EN SÅDAN MÅDE, AT MAN IKKE KAN FALDE I DEM ELLER BLIVE KVALT AF DEM.**

**ADVARSEL: DET ER IKKE TILLADT AT FORETAGE ÆNDRINGER AF DETTE UDSTYR.**

**ADVARSEL: BRUG AF ANDRE KABLER OG ADAPTERE END DEM, DER ER ANGIVET, MED UNDTAGELSE AF KABLER OG ADAPTERE, SOM PRODUCENTEN AF DEN ELEKTRISKE MEDICINSKE UDSTYR SÆLGER SOM RESERVEDELE FOR INTERNE KOMPONENTER, KAN MEDFØRE FORØGET EMISSION AF REDUCERET IMMUNITET FRA ILTKONCENTRATOREN.**



**ADVARSEL: MILJØMÆSSIGE FORHOLD KAN PÅVIRKE ENHEDENS YDEEVNE. ANBRING DEN I ET RENT MILJØ, FRI FOR SKADEDYR.**

**ADVARSEL: ENHEDEN MÅ KUN BETJENES AF SLUTBRUGERE, UDDANNEDE PLEJEPERSONER ELLER UDDANNEDE TEKNIKERE. BØRN MÅ IKKE BETJENE ENHEDEN.**

**ADVARSEL: FOR AT SIKRE, AT DU MODTAGER DEN ORDINEREDE MÆNGDE ILT I OVERENSSTEMMELSE MED DIN MEDICINSKE TILSTAND, SKAL VISIONAIRE-ENHEDEN BRUGES MED DEN SPECIFIKKE KOMBINATION AF DELE OG TILBEHØR, SOM FØLGER SPECIFIKATIONERNE FRA PRODUCENTEN AF KONCENTRATOREN, OG SOM BLEV ANVENDT, MENS DINE INDSTILLINGER BLEV FASTLAGT.**

**ADVARSEL: BRUG AF DENNE ENHED VED EN HØJDE ELLER EN TEMPERATUR ELLER RELATIV FUGTIGHED UDEN FOR DE ANGIVNE VÆRDIER, DER ER ANFØRT I DENNE VEJLEDNING, KAN PÅVIRKE FLOWHASTIGHEDEN OG ILTKONCENTRATIONEN NEGATIVT OG SOM FØLGE HERAF BEHANDLINGENS KVALITET.**

**ADVARSEL: BRUG AF ILTADMINISTRATIONSTILBEHØR, DER IKKE ER SPECIFICERET TIL BRUG MED DENNE ILTKONCENTRATOR, KAN PÅVIRKE YDELSEN. ANBEFALET TILBEHØR ER ANGIVET I NÆRVÆRENDE VEJLEDNING.**



**ADVARSEL: GRAVIDE OG AMMENDE KVINDER BØR IKKE BRUGE DET TILBEHØR, DER ANBEFALES I DENNE VEJLEDNING, DA DE KAN INDEHOLDE PHTALATER.**

**ADVARSEL: BRUG KUN ELEKTRISK SPÆNDING SOM ANGIVET PÅ ENHEDENS MÆRKAT.**

**ADVARSEL: BRUG IKKE FORLÆNGERLEDNINGER TIL DENNE ENHED, OG TILSLUT IKKE FOR MANGE STIK I DEN SAMME STIKKONTAKT. BRUGEN AF FORLÆNGERLEDNINGER KAN PÅVIRKE ENHEDENS YDEEVNE. ALT FOR MANGE STIK I DEN SAMME STIKKONTAKT KAN RESULTERE I EN OVERBELASTNING PÅ EL-PANELET, SÅ AFBRYDEREN/SIKRINGEN AKTIVERES ELLER GÅR I BRAND, HVIS AFBRYDEREN ELLER SIKRINGEN IKKE FUNGERER.**



**ADVARSEL: Ifølge national lovgivning i USA må denne enhed kun sælges eller udlejes efter henvisning fra en læge eller andet autoriseret sundhedspersonale.**

**ADVARSEL: Enheden må ikke placeres, så det er vanskeligt at komme til strømledningen.**

**ADVARSEL: Koncentratoren skal placeres på god afstand af røg, forurenende stoffer eller gasser.**

**ADVARSEL: Koncentratoren skal betjenes i oprejst stilling.**

**ADVARSEL: Anbring altid iltslanger og ledninger på en sådan måde, at man ikke kan falde i dem.**

**ADVARSEL: Anbring enheden væk fra gardiner eller afdækningsstykker, varmluftsblæsere eller varmeapparater. Sørg for at anbringe enheden på et jævnt underlag, og sørg for, at alle sider er mindst 30 cm (1 fod) væk fra vægge eller andre forhindringer. Anbring ikke enheden i et aflukket område. Vælg et sted, der er fri for støv og røg og væk fra direkte sollys. Undgå at betjene enheden udendørs, medmindre enheden er tilsluttet en stikkontakt med jordfejlsafbryder.**

**ADVARSEL: Anvend ikke apparatet i et aflukket eller begrænset rum, hvor ventilationen kan være dårlig. Det kan medføre overophedning af iltkoncentratoren og forringe ydeevnen.**

**ADVARSEL: Undgå at blokere for luftindtaget og luftdyserne. UNDGÅ at tabe eller indsætte genstande i enhedens åbninger. Det kan medføre overophedning af iltkoncentratoren, hvilket forringer ydeevnen.**



**ADVARSEL: Producenten anbefaler, at du har en alternativ kilde til supplerende ilt i tilfælde af strømudfald, alarmtilstand eller mekanisk fejl. Spørg din læge eller udstyrsleverandør, hvilken type reservesystem der er påkrævet.**

**ADVARSEL:** Det er meget vigtigt at vælge det ordinerede itlniveau. Undgå at ændre flowindstillingen, medmindre en autoriseret klinisk arbejdende læge har bedt dig om at gøre det.

**ADVARSEL:** Iltkoncentratoren kan anvendes under søvn, hvis dette anbefales af en autoriseret klinisk arbejdende læge.

**ADVARSEL:** Betjening eller opbevaring af iltkoncentratoren uden for det normale driftstemperaturområde kan forringe enhedens ydeevne. Se afsnittet om specifikationer i denne vejledning for at få oplysninger om temperaturgrenser for opbevaring og drift.

**ADVARSEL:** I tilfælde af en alarm, eller hvis det konstateres, at iltkoncentratoren ikke fungerer korrekt, henvises der til afsnittet om fejlfinding i denne vejledning. Kontakt udstyrsleverandøren, hvis problemet ikke kan løses.

**ADVARSEL:** Kontakt straks udstyrsleverandøren, hvis lydalarmer er svag eller slet ikke kan høres.

**ADVARSEL:** Hvis fugterflaskeslangen ikke er tilsluttet korrekt til fugterflaskefittingen eller til iltudtaget, kan der opstå iltlækage.

**ADVARSEL:** Normalt er det ikke nødvendigt at justere flowmåleren på enheden. Hvis du drejer justeringsknappen på flowmåleren med uret, reducerer du og kan lukke for iltstrømmen fra enheden. Flowmåleren er markeret med trin på ½ lpm. På enheder, der er udstyret med 2 lpm-flowmålerfunktion, er flowmåleren markeret med trin på 1/8 lpm for flowindstillinger på op til 2 lpm.

Bemærk: Kanylen må ikke have knæk og kan bruges til en samlet længde på maks. 7,6 m (25 fod).

Sørg for, at kanylen er helt indsat og sikker. Du skal kunne høre og føle iltflow på næsekanylen. Hvis der tilsyneladende ikke er et iltflow, skal du først kontrollere, at flowmålerkuglen registrerer et flow. Anbring derefter spidsen af kanylen i et glas vand. Hvis der kommer bobler ud af kanylen, er der et iltflow. Se afsnittet om fejlfinding i denne vejledning, hvis der ikke ses bobler.

Bemærk: Følg altid kanylproducentens vejledning for korrekt brug. Udskift engangskanylen som anbefalet af kanylproducenten eller udstyrsleverandøren. Reservedele kan bestilles hos udstyrsleverandøren.

Bemærk: VisionAire-iltkoncentratoren skal betjenes i mindst fem minutter ved 2 lpm, før den tages i brug.

VisionAire er relevant for brug af to brugere, forudsat at det kombinerede flow er på mindst 2 lpm og ikke overskrider koncentrationens maksimale kapacitet.

Til udstyrsleverandøren: Følgende iltadministrationstilbehør anbefales til brug sammen med VisionAire Intensity-iltkoncentratoren:

- Fugterflaske: Varenr. HU003-1
- Næsekanylen med 2,1 m (7 fod) slange (maks. 6 lpm): Varenr. CU002-1

Bemærk: Producenten anbefaler ikke sterilisering af udstyret.

Bemærk: Hvis enheden ikke har været brugt i længere tid, skal den køre i flere minutter, før strømsvigtalarmerne kan aktiveres.

Bemærk: Koncentratoren frigiver varm luft fra bunden af enheden, hvilket permanent kan misfarve temperaturfølsomme gulvoverflader, som f.eks. vinyl. Koncentratoren bør ikke anvendes på gulve, som er følsomme over for varmemisfarvning. Producenten er ikke ansvarlig for misfarvning af gulve.

Bemærk: Følg alle producentens anvisninger for ikke at ophæve AirSeps garanti.

Bemærk: Undgå at udføre anden vedligeholdelse end angivet i denne vejledning.

Bemærk: Bærbart og mobil RF-kommunikationsudstyr (radiofrekvens) kan påvirke elektrisk medicinsk udstyr.

Bemærk: Der er aldrig fare for at løbe tør for ilt i et lokale, når du bruger iltkoncentratoren.

Bemærk: Til udstyrsudbyder: Følgende tilbehør til iltadministration anbefales til brug sammen med VISIONAIRE:

- Nasal kanyle: CAIRE Delnummer CU002-1
- Luftfugteradapterrør: CAIRE Varenummer 20843882
- Luftfugterflaske: CAIRE-delenummer HU003-1
- Firebreak: CAIRE-delenummer 20629671

En brandbryd anbefales / kræves til brug med enhver kanyle.

• CAIRE tilbyder en brandbryd beregnet til brug sammen med iltkoncentratoren. Firebreak er en termisk sikring for at stoppe strømmen af gas i tilfælde af, at nedstrøms kanyle eller iltør antændes og brænder til ildstedet. Det anbringes på linje med næsekanylen eller iltørret mellem patienten og iltudløbet fra VISIONAIRE. For korrekt brug af firebreak skal du altid henvise til producentens instruktioner (inkluderet i hvert firebreak kit).

• Yderligere oplysninger om anbefalet tilbehør er tilgængelige online på [www.caireinc.com](http://www.caireinc.com)



**ADVARSEL: SKAL OPBEVARES UTILGÆNGELIGT FOR BØRN, FØR DEN INSTALLERES.**

**ADVARSEL: DETTE PRODUKT KAN UDSÆTTE DIG FOR KEMIKALIER, HERUNDER NIKKEL, SOM I STATEN CALIFORNIEN ER KENDT FOR AT FORÅRSAGE KRÆFT. FÅ FLERE OPLYSNINGER PÅ [WWW.P65WARNINGS.CA.GOV](http://WWW.P65WARNINGS.CA.GOV).**

**ADVARSEL: HVIS DER OPSTÅR EN ALVORLIG HÆNDELSE MED DENNE ENHED, SKAL BRUGEREN STRAKS RAPPORTERE HÆNDELSEN TIL UDBYDEREN OG / ELLER PRODUCENTEN. EN ALVORLIG HÆNDELSE DEFINERES SOM EN SKADE, DØD ELLER POTENTIALE TIL AT FORÅRSAGE SKADE / DØD, HVIS DER ER EN GENTAGELSE AF HÆNDELSEN. BRUGEREN KAN OGSÅ RAPPORTERE HÆNDELSEN TIL DEN KOMPETENTE MYNDIGHED I DET LAND, HVOR HÆNDELSEN FANDT STED.**

## Specifikationer

	VisionAire 5
Udgangstryk	9 psig max.
Flowhastigheder*	1-5 lpm ±10 % af angivne indstilling eller 200 ml, afhængigt af hvad der er størst*
Mål	35,8 cm B x 29,2 cm D x 52,8 c, H (14.1 in. W x 11.5 in. D x 20.8 in. H)
Vægt	13,6 kg (30 lbs)
Lydtryksniveau**	39,53 dB(A) ± 0,41 dB(A) @ 3 LPM
Strømforbrug	290 Watt
O2-koncentration	90% (5.5% to / -3%)
Elektriske krav	115 VAC/60 Hz, 3,0 A 230 VAC/50 Hz, 1,5 A 230 VAC/60 Hz, 1,5 A
Driftsmiljø*	5–40° C (41–104° F) ved højder på op til 3048 m (10.000 fod) over havoverfladen. 15-90% relativ fugtighed (ikke-kondenserende).
Højde	-381–3048 m (-1250–10,000 fod) (testet til 700–1060 hPa)
Opbevaringsmiljø	-25–70° C (-13–158° F)

\* Baseret på et atmosfærisk tryk område på 700 hPa til 1060 hPa ved 21° C (70° F).

\*\* Lydniveau målt pr. Testmetode Nr. 14-1 10/2018 MDS-Hej.

Udstyrets forventede levetid er minimum fem år.

Se Teknisk manual (PN MN138-1) for lydniveau.



**ADVARSEL: BRUG AF DENNE ENHED VED EN HØJDE ELLER EN TEMPERATUR ELLER RELATIV FUGTIGHED UDEN FOR DE ANGIVNE VÆRDIER, DER ER ANFØRT I DENNE VEJLEDNING, KAN PÅVIRKE FLOWHASTIGHEDEN OG ILTKONCENTRATIONEN NEGATIVT OG SOM FØLGE HERAF BEHANDLINGENS KVALITET.**

**ADVARSEL: ANVENDELSE AF ENHEDER UDEN FOR SPECIFICEREDE DRIFTSBETINGELSER FORVENTES AT PÅVIRKE STRØMMEN OG PROCENTDELEN AF ILT OG FØLGELIG KVALITETEN AF TERAPEIEN NEGATIVT.**

## Brugsanvisning

Gennemse følgende oplysninger, før du betjener iltkoncentratoren.

Bemærk: Koncentratoren frigiver varm luft fra bunden af enheden, hvilket permanent kan misfarve temperaturfølsomme gulvoverflader, som f.eks. vinyl. Koncentratoren bør ikke anvendes på gulve, som er følsomme over for varmemisfarvning. Producenten er ikke ansvarlig for misfarvning af gulve.

### Fugterflaske (valgfri)

Hvis der kræves yderligere befugtning med din iltbehandling, skal du udføre følgende trin, hver gang du fylder eller rengør fugteren, som oprindeligt er konfigureret til din brug.

1. Fjern fugterflasken fra nichen.
2. Åbn fugterflasken. Udfør ikke dette trin, hvis du har en forfyldt flaske. Gå videre til trin 5.
3. Fyld fugterflasken med koldt vand (destilleret vand foretrækkes) til påfyldningslinjen på flasken. MÅ IKKE OVERFYLDES.
4. Sæt låget på fugterflasken.
5. Anbring fugterflasken i nichen på bagsiden af koncentratoren, og tilslut fugterflaskeslangen til iltudtaget og fugterflaskefittingen.



**ADVARSEL:** Hvis fugterflaskeslangen ikke er tilsluttet korrekt til fugterflaskefittingen eller til iltudtaget, kan der opstå iltlækage.

### Tilslutning af kanyler

Tilslut slangen og kanylen til enhedens iltudtag eller til iltudtaget på den valgfri fugter.

Bemærk: Kanylen må ikke have knæk og kan bruges til samlet længde på maks. 15,2 m (50 fod).

Sørg for, at kanylen er helt indsat og sikker. Du skal kunne høre og føle iltflow på næsekanylen. Hvis der tilsyneladende ikke er et iltflow, skal du først kontrollere, at flowmålerkuglen registrerer et flow. Anbring derefter spidsen af kanylen i et glas vand. Hvis der kommer bobler ud af kanylen, er der et iltflow. Se afsnittet om fejlfinding i denne vejledning, hvis der ikke ses bobler.

Følg altid kanyleproducentens vejledning for korrekt brug. Udskift engangskanylen som anbefalet af kanyleproducenten eller udstyrsleverandøren. Reservedele kan bestilles hos udstyrsleverandøren.

### Start af koncentratoren



**ADVARSEL: DER SKAL VÆRE TYDELIG SKILTNING MED "RYGNING FORBUDT – ILTAPPARAT I BRUG" I HJEM, HVOR DER ANVENDES ILTAPPARATER. BRUGERE OG PLEJERE SKAL INFORMERES OM FARERNE VED AT RYGE I NÆRHEDEN AF, ELLER UNDER BRUG AF, MEDICINSK ORDINERET ILT.**

**ADVARSEL: BRUG IKKE FORLÆNGERLEDNINGER TIL DENNE ENHED, OG TILSLUT IKKE FOR MANGE STIK I DEN SAMME STIKKONTAKT. BRUGEN AF FORLÆNGERLEDNINGER KAN PÅVIRKE ENHEDENS YDEEVNE. ALT FOR MANGE STIK I DEN SAMME STIKKONTAKT KAN RESULTERE I EN OVERBELASTNING PÅ EL-PANELET, SÅ AFBRYDEREN/SIKRINGEN AKTIVERES ELLER GÅR I BRAND, HVIS AFBRYDEREN ELLER SIKRINGEN IKKE FUNGERER.**





**ADVARSEL:** Anbring enheden væk fra gardiner eller afdækningsstykker, varmluftsblæsere eller varmeapparater. Sørg for at anbringe enheden på et jævnt underlag, og sørg for, at alle sider er mindst 30 cm (1 fod) væk fra vægge eller andre forhindringer. Anbring ikke enheden i et aflukket område. Vælg et sted, der er fri for støv og røg og væk fra direkte sollys. Undgå at betjene enheden udendørs, medmindre enheden er tilsluttet en stikkontakt med jordfejlsafbryder.

**ADVARSEL:** Anvend ikke apparatet i et aflukket eller begrænset rum, hvor ventilationen kan være dårlig. Det kan medføre overophedning af iltkoncentratoren og forringe ydeevnen.

**ADVARSEL:** Undgå at blokere for luftindtaget og luftdyserne. **UNDGÅ** at tage eller indsætte genstande i enhedens åbninger. Det kan medføre

**ADVARSEL:** Overophedning af iltkoncentratoren, hvilket forringer ydeevnen.

1. Anbring enheden i nærheden af en stikkontakt i det rum, hvor du tilbringer det meste af din tid.
2. Indsæt netledningens stik i en stikkontakt.
3. Flyt I/O-afbryderen til positionen "I" for at tænde for enheden. Der udsendes en lydalarm i ca. 1 sekund.
4. Indikatoren for lav iltkoncentration forbliver tændt i nogle få minutter, og indtil iltkoncentratoren når minimumskoncentrationen (gælder kun for enheder, som er udstyret med en iltmonitor)
5. For at indstille korrekt flow af supplerende ilt skal du dreje justeringsknappen på flowmåleren mod venstre eller højre, indtil kuglen i flowmåleren er ved midten af det flowinjetal, der er ordineret af lægen. For at få vist flowmåleren fra korrekt vinkel skal den bageste linje og den forreste nummererede linje optræde som én linje.
6. Koncentratoren er nu klar til brug.



**ADVARSEL:** Producenten anbefaler, at du har en alternativ kilde til supplerende ilt i tilfælde af strømudfald, alarmtilstand eller mekanisk fejl. Spørg din læge eller udstyrsleverandør, hvilken type reservesystem der er påkrævet.

**ADVARSEL:** Det er meget vigtigt at vælge det ordinerede iltniveau. Undgå at ændre flowindstillingen, medmindre en autoriseret klinisk arbejdende læge har bedt dig om at gøre det.

**ADVARSEL:** Iltkoncentratoren kan anvendes under søvn, hvis dette anbefales af en autoriseret klinisk arbejdende læge.

**ADVARSEL:** Koncentratoren skal betjenes i oprejst stilling.

Bemærk: Optimal iltkoncentration opnås inden for 10 minutter, efter at enheden er tændt (90 % af koncentrationen opnås efter ca. 5 minutter).

Normalt er det ikke nødvendigt at justere flowmåleren på enheden. Hvis du drejer justeringsknappen på flowmåleren med uret, reducerer du og kan lukke for iltstrømmen fra enheden.

### Sådan slukkes koncentratoren

Flyt I/O-afbryderen til positionen "0" for at slukke for enheden.

## Rengøring, pleje og korrekt vedligeholdelse

### Kabinet



**ADVARSEL: FARE FOR ELEKTRISK STØD. SLUK FOR ENHEDEN, OG TRÆK STRØMKABLET UD AF STIKKONTAKTEN, FØR DU RENGØR ENHEDEN, FOR AT FORHINDRE UTILSIGTET ELEKTRISK STØD OG FORBRÆNDINGER. FJERNELSE AF DÆKSLER ELLER SERVICE PÅ ENHEDEN MÅ KUN UDFØRES AF DIN HJEMMEPLEJER ELLER EN KVALIFICERET SERVICETEKNIKER.**

**ADVARSEL: VÆR OMHYGGELIG MED AT UNDGÅ, AT ILTKONCENTRATOREN BLIVER VÅD, ELLER AT DER KOMMER VÆSKE IND I ENHEDEN. DETTE KAN MEDFØRE FUNKTIONSFEJL ELLER NEDLUKNING AF ENHEDEN SAMT ØGET RISIKO FOR ELEKTRISK STØD ELLER FORBRÆNDINGER.**

**ADVARSEL: UNDGÅ AT BENYTTE OLIE, FEDTSTOF ELLER PETROLEUMSBASEREDE ELLER ANDRE BRÆNDBARE PRODUKTER SAMMEN MED ILTBÆRENDE TILBEHØR ELLER ILTKONCENTRATOREN. ILT FREMSKYNDER FORBRÆNDING AF BRÆNDBARE STOFFER.**

**ADVARSEL: BRUG KUN VANDBASEREDE LOTIONER ELLER SALVER, DER ER ILTKOMPATIBLE, FØR ELLER UNDER ILTBEHANDLING. BRUG ALDRIG PETROLEUMS- ELLER OLIEBASEREDE LOTIONER ELLER SALVER FOR AT UNDGÅ RISIKOEN FOR BRAND ELLER FORBRÆNDINGER.**

**ADVARSEL: UNDGÅ AT BRUGE VÆSKE DIREKTE PÅ ENHEDEN. LISTEN OVER UØNSKEDE KEMISKE STOFFER OMFATTER, MEN ER IKKE BEGRÆNSET TIL, FØLGENDE: ALKOHOL OG ALKOHOLBASEREDE PRODUKTER, KONCENTREREDE KLORINBASEREDE PRODUKTER (ÆTYLENKLORID) SAMT OLIEBASEREDE PRODUKTER (PINE-SOL® OG LESTOIL®). DISSE MÅ IKKE ANVENDES TIL RENGØRING AF PLASTIKKABINETTET PÅ ILTKONCENTRATOREN, DA DE KAN BESKADIGE ENHEDENS PLASTIKMATERIALE. RENGØR KUN KABINET, BETJENINGSPANEL OG LEDNING MED ET MILDT RENGØRINGSMIDDEL PÅ EN FUGTIG (IKKE VÅD) KLUD ELLER SVAMP, OG AFTØR ALLE OVERFLADER. UNDGÅ, AT DER KOMMER VÆSKE I ENHEDEN.**

**ADVARSEL: RENGØR KUN KABINETTET, BETJENINGSPANELET OG STRØMKABLET MED ET DESINFEKTIONSMIDDEL PÅ EN FUGTIG (IKKE VÅD) KLUD ELLER SVAMP, OG AFTØR ALLE OVERFLADER. UNDGÅ, AT DER KOMMER VÆSKE IND I KONCENTRATOREN. VÆR SÆRLIG OPMÆRKSOM PÅ ILTUDTAGET TIL KANYLETILSLUTNINGEN FOR AT SIKRE, AT DEN ER FRI FOR STØV, VAND OG PARTIKLER.**

Bemærk: Følg altid kanyleproducentens vejledning for korrekt brug. Udskift engangskanylen som anbefalet af kanyleproducenten eller udstyrsleverandøren. Reservedele kan bestilles hos udstyrsleverandøren.

Bemærk: Producenten anbefaler ikke sterilisering af udstyret.



Brug et mildt desinfektionsmiddel på en fugtig klud eller svamp, og aftør koncentratoren udvendigt, og aftør derefter alle overflader. Undgå, at der kommer væske i enheden. Enhedens kabinet skal som minimum rengøres efter hver bruger.

### Fugterflaske (valgfri)

- Kontrollér dagligt vandniveauet, og tilsæt vand efter behov
- Følg udstyrsleverandørens anvisninger eller vejledningen, som fulgte med fugterflasken, for at rengøre og desinficere fugteren.

## Alarmtilstande

Alle alarmer er af lav prioritet.

Alarm	Indikerer	Handling
Gul advarselsslampe for generel fejlfunktion  og periodisk lydalarm	Højt tryk i produkttank ELLER Lavt tryk i produkttank ELLER Høj temperatur i enhed	Kontrollér, at flowmåleren er åben til minimumsflowhastighed eller højere. Kontrollér, at kanylen ikke er knækket eller blokeret. Fjern eventuelle anordninger, der er tilsluttet nedstrøms til udtaget på enheden. Sørg for, at der er mindst 30 cm frigang i alle sider, og at indtagene ikke er blokeret. Kontrollér, at det eksterne grovpartikelfilter er rent og ikke er tilstoppet. Kontrollér, at enheden er inden for driftstemperaturområdet. Kontakt udstyrsleverandøren for service, hvis problemet fortsætter.
Gul advarselsslampe for iltmonitor ↓O <sub>2</sub> og periodisk lydalarm	Lav iltkoncentration	Kontakt udstyrsleverandøren for service.
Gul advarselsslampe for strømsvigt  og periodisk lydalarm	Strømsvigt	Kontrollér, at enheden er sluttet til en stikkontakt, der fungerer. Kontrollér, at afbryderkontakten er trykket ind. Kontakt udstyrsleverandøren for service, hvis problemet fortsætter.

## Fejlfinding

Hvis VisionAire-iltkoncentratoren ikke fungerer korrekt, henvises til diagrammet på de følgende sider for mulige årsager og løsninger. Kontakt om nødvendigt udstyrsleverandøren.

Tilslut næsekanylen, ansigtsmasken eller andet tilbehør til en reserveiltforsyning, hvis du ikke kan få enheden til at fungere.

Bemærk: Undgå at udføre anden vedligeholdelse en angivet i denne vejledning. Vedligeholdelse er leverandørens ansvar og vil blive sporet af udbyderen.

Bemærk: Følg alle producentens anvisninger for ikke at ophæve AirSePs garanti.

Bemærk: Hvis enheden ikke har været brugt i længere tid, skal den køre i mindst 15 minutter, før strømsvigtssalarmen kan aktiveres.

Problem	Mulig årsag	Løsning
Enheden fungerer ikke. Strømsvigtstilstand får en alarm til at lyde.	Netledningen er ikke sluttet til en stikkontakt.	Kontrollér netledningens stik ved stikkontakten for korrekt tilslutning.
	Der er ikke strøm i stikkontakten.	Kontrollér strømkilden, stikkontakten, sikringen eller hovedafbryderen i huset.
	Iltkoncentratorens afbryder er aktiveret.	Tryk på nulstillingsafbryderknappen (hold den ikke inde) på forsiden af enheden.  Hvis afbryderen udløses igen, eller alarmen fortsat lyder, efter at enheden er tændt, skal du kontakte udstyrsleverandøren.
Begrænset iltflow.	Snavset eller blokeret fugterflaske.	Fjern fugterflasken fra iltudtaget. Hvis flowet genoprettes, skal du rengøre eller udskifte flasken med en ny fugterflaske.
	Defekt næsekanylen, ansigtsmaske, kateter og/eller iltforsyningslange eller andet tilbehør.	Fjern og kontrollér tilbehøret for knæk eller tilstopninger. Udskift om nødvendigt.
	Kanyleslangen er løs.	Kontrollér tilslutningen af kanyleslangen på betjeningspanelet.
Der samler sig kondens i iltslangen, når fugterslangen anvendes.	Enheden ventileres ikke korrekt. Forhøjet driftstemperatur.	Sørg for, at enheden er placeret væk fra gardiner eller afdækningsstykker, varmluftsblæsere, varmeapparater og ildsteder. Sørg for at anbringe enheden, så alle sider er mindst 30,5 cm (12") væk fra vægge eller andre forhindreder. Anbring ikke enheden i et aflukket område.  Genopfyld fugterflasken med KOLDT vand.  MÅ IKKE OVERFYLDES. Lad iltslangen tørre helt, eller udskift den med en ny slange.
Den periodiske alarm lyder.	Se afsnittet "Sikkerhedsfunktioner" for at få en beskrivelse af lydalarmer.	Flyt I/O-afbryderen til positionen 0, brug reserveiltforsyningen, og kontakt straks udstyrsleverandøren.

Problem	Mulig årsag	Løsning
Iltmonitorlampen forbliver tændt (gul).	Iltkoncentrationen er $\leq 82\%$ .	Flyt I/O-afbryderen til positionen 0, brug reserveiltforsyningen, og kontakt straks udstyrsleverandøren.
Ved alle andre problemer.		Flyt I/O-afbryderen til positionen 0 position, brug reserveiltforsyningen, og kontakt straks udstyrsleverandøren.

## Tilbehør

Anvend kun tilbehør på listen, som er leveret af CAIRE via din iltleverandør af hensyn til korrekt ydeevne og sikkerhed. Brug af tilbehør, der ikke er angivet nedenfor, kan påvirke ydeevnen og/eller sikkerheden af koncentratoren.

Standardtilbehør til VisionAire Family	
Fugterflaske (6–15 LPM)	Varenr. – HU003-1
Kanyle, 7,6 m (25 fod) (maks. 6 lpm)	Varenr. – CU002-4
Slange til fugterflaske	Varenr. – TU255-1
Fugterflaskefitting	Varenr. – F0655-1

Iltslange, 7,6 m	Varenr. – CU004-3
Slange/kanylekonnektor	Varenr. – CU009-1

Bemærk: Der kan være flere valgmuligheder med henblik på landespecifikke strømkabler, som anført ovenfor. Kontakt CAIRE eller din iltleverandør, hvis du har brug for flere valgmuligheder i forbindelse med en bestilling.

Medicinsk udstyr kræver særlige forholdsregler angående EMC og skal installeres og betjenes i henhold til de EMC-oplysninger, der er angivet i dette afsnit.

Vejledning og fabrikantens erklæring – elektromagnetiske emissioner		
VisionAire er beregnet til brug i det elektromagnetiske miljø, der er angivet nedenfor. Kunden eller brugeren af VisionAire skal sikre, at det anvendes i et sådant miljø.		
Emissionstest	Overensstemmelse	Elektromagnetisk miljø – vejledning
RF-emissioner CISPR 11	Gruppe 1	VisionAire anvender kun RF-energi til interne funktioner. Derfor er RF-emissionerne meget lave og vil sandsynligvis ikke forårsage interferens i elektronisk udstyr i nærheden.
RF-emissioner CISPR 11	Klasse B	
Harmoniske emissioner IEC 61000-3-2	Overholder	VisionAire er egnet til brug i alle bygninger, såvel privatboliger som bygninger direkte forbundet til det offentlige lavspændingsnet, som forsyner bygninger anvendt til beboelse.
Spændingsudsving/ flickeremissioner IEC 61000-3-3	Overholder	

### Anbefalet separationsafstand mellem bærbart og mobilt RF-kommunikationsudstyr og VisionAire-enheder

VisionAire er beregnet til brug i et elektromagnetisk miljø, hvori udsårede RF-forstyrrelser styres. Kunden eller brugeren af VisionAire kan hjælpe til med at forhindre elektromagnetisk interferens ved at bevare en minimumsafstand mellem bærbart og mobilt RF-kommunikationsudstyr (sendere) og VisionAire, som anbefalet nedenfor, i henhold til kommunikationsudstyrets maksimale udgangseffekt.

Senderens maksimale mærkeeffekt  <b>W</b>	Sikkerhedsafstand i henhold til senderens frekvens		
	m		
	fra 150 kHz til 80 MHz	fra 80 MHz til 800 MHz	fra 800 MHz til 2,5 GHz
	$d = 1,2\sqrt{P}$	$d = 1,2\sqrt{P}$	$d = 1,2\sqrt{P}$
0,01	0,12	0,12	0,23
0,1	0,38	0,38	0,73
1	1,2	1,2	2,3
10	3,8	3,8	7,3
100	12	12	23

For sendere med en maksimal udgangseffekt, der ikke er angivet ovenfor, kan den anbefalede sikkerhedsafstand  $d$  i meter (m) estimeres ved hjælp af den ligning, der gælder for den pågældende senders frekvens, hvor  $P$  er den maksimale udgangseffekt for senderen i watt (W) i henhold til producenten af senderen.

NOTE 1 Ved 80 MHz og 800 MHz gælder sikkerhedsafstanden for det højere frekvensområde.

NOTE 2 Disse retningslinjer gælder muligvis ikke i alle situationer. Elektromagnetisk interferens påvirkes af absorption og refleksion fra bygninger, genstande og mennesker.

**Vejledning og fabrikantens erklæring – elektromagnetisk immunitet**

VisionAire er beregnet til brug i det elektromagnetiske miljø, der er angivet nedenfor. Kunden eller brugeren af VisionAire skal sikre, at det anvendes i et sådant miljø.

Immunitetstest	IEC 60601-testniveau	Overensstemmelsesniveau	Elektromagnetisk miljø – vejledning
Elektromagnetisk miljø – vejledning IEC 61000-4-2	±6 kV kontakt ±8 kV luft	±6 kV kontakt ±8 kV luft	Gulvene bør være af træ, beton eller keramiske fliser. Hvis gulvene er beklædt med syntetisk materiale, skal den relative fugtighed være mindst 30 %.
Elektrisk hurtig transient/burst IEC 61000-4-4	±2 kV for strømledninger  ±1 kV for input/output-ledninger	±2 kV for strømledninger  -	Strømkvaliteten skal svare til et typisk erhvervs- eller hospitalsmiljø
Strømskud IEC 61000-4-5	±1 kV linje til linje  ±2 kV linje til jord	±1 kV linje til linje  ±2 kV linje til jord	Strømkvaliteten skal svare til et typisk erhvervs- eller hospitalsmiljø
Spændingsfald, korte afbrydelser og spændingsvariationer på strømforsyningens indgangsledninger IEC 61000-4-11	< 5 % $U_T$ (> 95 % fald i $U_T$ ) i 0,5 cyklus  40 % $U_T$ (60 % fald i $U_T$ ) i 5 cyklusser  70 % $U_T$ (30 % fald i $U_T$ ) i 25 cyklusser  < 5 % $U_T$ (> 95 % fald i $U_T$ ) i 5 sek.	< 5 % $U_T$ (> 95 % fald i $U_T$ ) i 0,5 cyklus  40 % $U_T$ (60 % fald i $U_T$ ) i 5 cyklusser  70 % $U_T$ (30 % fald i $U_T$ ) i 25 cyklusser  < 5 % $U_T$ (> 95 % fald i $U_T$ ) i 5 sek.	Strømkvaliteten skal svare til et typisk erhvervs- eller hospitalsmiljø. Hvis brugeren af VisionAire kræver uafbrudt drift under strømafbrydelser, anbefales det, at VisionAire forsynes med strøm fra en nødstrømforsyning.
Netfrekvensmagnetfelt IEC 61000-4-8	3 A/m	3 A/m	Netfrekvensmagnetfelterne skal være på et niveau svarende til niveauet på en typisk placering i et typisk kommercielt miljø eller et hospitalsmiljø.

BEMÆRK  $U_T$  er netspændingen før anvendelse af testniveauet.

## Vejledning og fabrikantens erklæring – elektromagnetisk immunitet

VisionAire er beregnet til brug i det elektromagnetiske miljø, der er angivet nedenfor. Kunden eller brugeren af VisionAire skal sikre, at det anvendes i et sådant miljø.

Immunitetstest	IEC 60601-testniveau	Overensstemmelsesniveau	Elektromagnetisk miljø – vejledning
Ledet RF IEC 61000-4-6	3 Vrms 150 kHz til 80 MHz	3 Vrms	Bærbart og mobilt RF-kommunikationsudstyr må ikke anvendes tættere på nogen del af VisionAire, herunder kabler, end den anbefalede afstand beregnet ud fra den ligning, som gælder for senderfrekvensen.
Udstrålet RF IEC 61000-4-3	3 V/m 80 MHz til 2,5 GHz	3 V/m	<p>Anbefalet sikkerhedsafstand</p> $d = 1.2\sqrt{P}$ $d = 1.2\sqrt{P} = 80 \text{ MHz til } 800 \text{ MHz}$ $d = 1.2\sqrt{P} = 800 \text{ MHz til } 2,5 \text{ GHz}$ <p>hvor <math>P</math> er senderens maksimale udgangseffekt i watt (W) i henhold til producenten af senderen, og <math>d</math> er den anbefalede afstand i meter (m).</p> <p>Feltstyrker fra faste RF-sendere, som fastsat af en elektromagnetisk undersøgelse,<sup>a</sup> skal være mindre end overensstemmelsesniveauet i hvert frekvensområde.<sup>b</sup></p> <p>Interferens kan forekomme i nærheden af udstyr mærket med følgende symbol:</p> 

NOTE 1 Ved 80 MHz og 800 MHz gælder det højere frekvensområde.

NOTE 2 Disse retningslinjer gælder muligvis ikke i alle situationer. Elektromagnetisk interferens påvirkes af absorption og refleksion fra bygninger, genstande og mennesker.

<sup>a</sup> Feltstyrker fra faste sendere, f.eks. basestationer til radiotelefoner (mobile/trådløse) og landmobile radioer, amatørradio, AM- og FM-radioudsendelser og tv-udsendelser kan ikke forudsiges teoretisk med nøjagtighed. Det bør overvejes at foretage en elektromagnetisk undersøgelse for at vurdere det elektromagnetiske miljø, som skyldes faste RF-sendere. Hvis den målte feltstyrke på det sted, hvor VisionAire anvendes, overstiger ovenstående gældende RF-niveau, bør det kontrolleres, at VisionAire fungerer normalt. Hvis der konstateres unormal ydeevne, kan yderligere forholdsregler være nødvendige, såsom at vende eller flytte VisionAire.

<sup>b</sup> Over frekvensområdet 150 kHz til 80 MHz skal feltstyrken være mindre end 3 V/m.



## Bortskaffelsesmetode

### Bortskaffelse af affald

Al affald fra CAIRE's VisionAire-iltkoncentratoren skal bortskaffes vha. de relevante metoder, der er angivet af de lokale myndigheder

### Bortskaffelse af enhed

For at beskytte miljøet skal koncentratoren bortskaffes vha. de relevante metoder, der er angivet af de lokale myndigheder.

## Klassifikation

Beskyttelsestype mod elektrisk stød:

Klasse II Beskyttelse mod elektrisk stød opnås ved dobbelt isolering.  
Beskyttende jording eller afhængighed af installationsforhold er ikke påkrævet.

Grad af beskyttelse mod elektrisk stød:

Type BF Udstyret yder en bestemt grad af beskyttelse mod elektrisk stød med hensyn til

- 1) tilladt lækstrøm,
- 2) pålidelighed af jordforbindelsen (hvis til stede).

Ikke beregnet til direkte hjerteanvendelse.

Grad af beskyttelse mod farlig indtrængning af vand:

Dryptæt udstyr – IP21  
Beskyttet mod indtrængning af faste fremmedlegemer på over 12,5 mm i diameter og beskyttet mod lodret faldende vanddråber.

Tilladt metode til rengøring og infektionskontrol:

Se afsnittet Vedligeholdelse i VisionAire-servicevejledningen.

Sikkerhedsgrad ved anvendelse under

tilstedeværelse af brændbare anæstesigasser:  
Udstyret egner sig ikke til en sådan anvendelse.

Funktionsmetode:

Kontinuerlig anvendelse.



















Bemærk: Følg altid kanyleproducentens vejledning for korrekt brug. Udskift engangskanylen som anbefalet af kanyleproducenten eller udstyrsleverandøren. Reservedele kan bestilles hos udstyrsleverandøren.









Bemærk: Producenten anbefaler ikke sterilisering af udstyret.

CAIRE og CAIRE Inc. er registrerede varemærker tilhørende CAIRE Inc. Besøg vores websted herunder for en fuld liste over varemærker.  
Varemærker: [www.caireinc.com/corporate/trademarks](http://www.caireinc.com/corporate/trademarks).

Copyright © 2022 CAIRE Inc. CAIRE Inc. forbeholder sig ret til at lade deres produkter udgå eller ændre priserne, materialerne, udstyret, kvaliteten, beskrivelserne, specifikationerne og/eller processerne for deres produkter til enhver tid uden forudgående varsel og uden yderligere forpligtelser eller konsekvens. Alle rettigheder, der ikke udtrykkeligt er angivet heri, er forbeholdt os, hvad der er relevant.

## Brukerkontroller og indikatorer for systemstatus

<b>ISO 7000</b>	
	Les bruksanvisningen før bruk. reg.nr. 1641
	Må holdes unna regn – oppbevares tørt. reg.nr. 0626
	Stablingsgrense etter nummer. Reg. nr. 2403
	Produsentens navn og adresse. reg.nr. 3082
	Landet og produksjonsdatoen. "CC" identifiserer landskoden på to bokstaver for produksjonslandet. Produksjonsdatoen er i formatet ÅÅÅÅ-MM-DD. Reg. #6049
	Forsiktig – se dokumentene som medfølger. Reg.nr. 0434A
	Katalognummer. reg.nr. 2493
	Serienummer. reg.nr. 2498
	Lagring eller driftstemperaturområde. Reg. nr. 0632
	Oppbevaring fuktighetsområde. Reg. nr. 2620
	Denne siden opp. reg.nr. 0623
	Glass – håndteres med forsiktighet. reg.nr. 0621
	Inneholder farlige stoffer. Reg. #3723
	Importør. Reg. #3725
<b>ISO 7010</b>	
	Instruksjonsmanualen må leses. reg.nr. M002
	Holdes unna åpen flamme, brann, gnister. Åpne tennkilder og røyking forbudt. reg.nr. P003
	Røyking forbudt nær enheten eller mens enheten brukes. Reg. # P002
	Anvendt del type BF (grad av beskyttelse mot elektrisk støt). reg.nr. 5333

	Advarsel. reg.nr. W001
<b>Rådskilderegitt 93/42/EØS</b>	
	Autorisert representant i EU
	Hvis produktets unike enhetsidentifikator (UDI) -etikett har CE ##### -symbolet på, oppfyller enheten kravene i direktiv 93/42 / EØF om medisinsk utstyr. CE ##### symbolet indikerer varslet organ nummer.
<b>Ytterligere symboler</b>	
	Må holdes unna brennbare materialer, olje og smørefett.
	Må ikke demonteres.
	Når det er angitt på enheten, viser alarmpanelet at et eksternt strømbrudd er oppdaget.
	2018 merking: Når det er angitt på enheten, indikerer alarmpanelet lav oksygenkonsentrasjon i enhetens utløp.
<b>I</b>	PÅ (strømbryter på)
<b>O</b>	AV (strømbryter av)
	Autorisert representant i Sveits.
	Hvis enheten bærer UKCA-merket som vist med UKCA##### som indikerer det varslede organets nummer, er denne enheten i samsvar med UKCA-forskriftene.
<b>IEC 60417</b>	
	Klasse II-utstyr
<b>21 CFR 801.15</b>	
<b>RX ONLY</b>	Amerikansk føderal lovgivning begrenser denne enheten til salg fra en lege eller foreskrevet av en lege.
<b>IEC 60601-1</b>	
<b>IP21</b>	Dryppsikket utstyr - IP21

**Rådsdirektiv 2012/19/EF**

WEEE

Dette symbolet skal påminne eierne av utstyret om at utstyret skal leveres til et gjenvinningsanlegg når brukstiden er omme, i henhold til direktiv om avfall fra elektrisk og elektronisk utstyr (WEEE-direktivet). Produktene våre skal være i samsvar med begrensning av farlige stoffer (RoHS-direktivet). De vil ikke inneholde mer enn spormengder av bly eller andre farlige materialer.

**ISO 15223-1****MD**

Medisinsk enhet. Reg. # 5.7.7

**UDI**

Unik enhetsidentifikator # 5.7.10

**QPS elektrisk sikkerhetssertifisering**

Sikkerhetsbyrå for CAN/CSA C22.2 nr. 60601-1-14 for medisinsk elektrisk utstyr. Sertifisert for både det amerikanske og det kanadiske markedet, i henhold til gjeldende amerikanske og kanadiske standarder.

**VisionAire® oksygenkonsentrator**

Denne brukerhåndboken gjør deg kjent med CAIREs VisionAire 5 oksygenkonsentrator (både 120 V og 230 V versjoner), og alle tilgjengelige variasjoner. Sørg for at du leser og forstår all informasjonen i denne veiledningen før du bruker konsentratoren. Hvis du har spørsmål, vil utstyrsleverandøren gjerne svare på dem for deg.

**Hva er oksygenkonsentratoren**

Luften vi puster inn inneholder omtrent 21 % oksygen, 78 % nitrogen og 1 % andre gasser. I VisionAire oksygenkonsentratoren trekkes romluft inn i maskinen gjennom luftinntakene. Deretter passerer det gjennom et absorberende materiale som heter molekylsikt. Dette materialet skiller oksygenet fra nitrogenet og lar bare oksygenet slippe gjennom. Resultatet er en strøm av høykonsentrert oksygen som leveres til brukeren.

**Merk:** Det er aldri fare for å utarme oksygenet i et rom hvor du bruker oksygenkonsentratorenheten.

Dette produktet kan være dekket av ett eller flere amerikanske eller internasjonale patenter. Gå til vår hjemmeside nedenfor for en liste med gjeldende patenter. Pat.: [www.caireinc.com/corporate/patents/](http://www.caireinc.com/corporate/patents/).

## Med oksygen forordnet av legen din

Mange personer lider av forskjellige hjerte-, lunge- og andre respiratoriske sykdommer. Et betydelig antall av disse personene kan dra nytte av supplerende oksygenbehandling hjemme, på reise eller når de deltar i daglige aktiviteter hjemmefra.

Oksygen er en gass som utgjør 21 % av luften i rommet som vi puster inn. Kroppene våre er avhengige av en jevn forsyning for å fungere korrekt. Legen din foreskrev en strømning eller innstilling for å behandle din bestemte respiratoriske tilstand.

Selv om oksygen ikke er et vanedannende legemiddel, kan uautorisert oksygenbehandling være farlig. Du må rådføre deg med lege før du bruker denne oksygenkonsentratoren. Utstyrsløseleverandøren som leverer oksygenutstyret ditt vil demonstrere hvordan det innstilles til den forordnede strømningshastigheten.



**ADVARSEL: SKILT MED TEKSTEN "RØYKING FORBUDT – OKSYGEN I BRUK" MÅ VÆRE TYDELIG OG SYNLIG I HJEMMET, ELLER DER OKSYGEN ER I BRUK. PASIENTER OG DERES PLEIERE MÅ VÆRE INFORMERT OM FARENE VED Å RØYKE I NÆRHETEN AV MEDISINSK OKSYGEN, ELLER NÅR MEDISINSK OKSYGEN ER I BRUK.**



**FORSIKTIG: Produsenten anbefaler en alternativ oksygenkilde i tilfeller som for eksempel strømutfall, alarmtilstand eller mekanisk feil. Rådfør deg med din lege eller utstyrsløseleverandør vedrørende nødvendig reserveutstyr.**

Det er veldig viktig å kun velge det foreskrevne nivået av oksygen. Valg av oksygentilførsel skal ikke endres med mindre du har fått beskjed av autorisert helsepersonell å gjøre det.

Oksygenkonsentratoren kan brukes når man sover etter anbefaling fra kvalifisert helsepersonell.

## Operatørprofil

Konsentratorene er ment for levering av supplerende oksygen til brukere som opplever ubehag på grunn av lidelser som påvirker effektiviteten til lungene i overføringen av oksygen i luften til blodet. Stasjonære oksygenkonsentratorer (SOC-er) lagrer ikke, eller inneholder ikke, oksygen. De trenger ikke å fylles opp på nytt og kan lades opp hvor som helst fra vekselstrøm eller likestrøm. Bruk av oksygenkonsentratoren krever en forordning fra lege og er ikke ment brukt til livredning.

Selv om oksygenbehandling kan foreskrives til brukere i alle aldre, er den typiske brukeren av oksygenbehandling over 65 år og lider av forskjellige respiratoriske sykdommer, inkludert kronisk obstruktiv lungesykdom (KOLS). Brukerne har vanligvis gode kognitive evner og må være i stand til å kommunisere ubehag. Hvis brukeren ikke er i stand til å kommunisere ubehag, eller ikke kan lese eller forstå etiketter på konsentratoren og bruksanvisningen, anbefales det at den bare brukes under oppsyn av noen som kan. Hvis brukere føler noe slags ubehag under bruk av konsentratoren, skal de ta kontakt med helsepersonell. Brukerne rådes til å ha ekstra oksygen tilgjengelig (dvs. sylinderoksygen) i tilfelle strømbuud eller konsentratorsvikt. Det kreves ingen andre unike egenskaper eller brukerevner for å bruke konsentratoren.

## Sikkerhetsegenskaper

Følgende informasjon vil gjøre deg oppmerksom på sikkerhetsegenskapene til VisionAire oksygenkonsentrator. Sørg for at du leser og forstår all informasjonen i denne håndboken før du bruker enheten. Hvis du har spørsmål, vil utstyrsleverandøren gjerne svare på dem for deg.

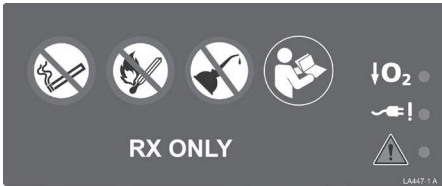

Enhetens advarselsetikett og alarmvisning.

- **Oksygenovervåking:** Oksygenmåleren oppdager en nedgang i konsentrasjon under 82 %. Hvis dette skjer, vil varselampen for lav oksygenkonsentrasjon (**↓O<sub>2</sub>**) lyse. Hvis tilstanden for lav O<sub>2</sub>-konsentrasjon vedvarer, aktiveres også en akustisk intermitterende alarm i tillegg til alarmlyset.
- **Strømbrudd:** Hvis enheten er i bruk og det oppstår et strømbrudd, vil strømvarselampen (**⚡!**) lyse og en hørbar intermitterende alarm aktiveres. Se etikettbilde.
- **Produktfilter:** ≥ 10 µm filter

- **Kompressormotor:** En trykkavlastningsventil er montert på kompressorutløpet og er kalibrert til 280 kPa (40 psig). Termisk sikkerhet er gi av en termostat som ligger i statorviklingen til kompressoren (135 °C).
- **Generell feil:** Hvis noen av betingelsene som er oppført nedenfor oppstår, vil lampen for generell feil (**⚠**) tennes og en hørbar intermitterende alarm aktiveres.

Dette omfatter:

- Blokkering av oksygenstrømmen, for eksempel en klemme eller knekk i forsyningskanylen, utløst av høyt produkttanktrykk
- Høy enhet produkttanktrykk-tilstand på over 33 psig (±1)
- Lav enhet produkttanktrykk-tilstand på mindre enn 5 psig (±1)
- Høy enhetstemperatur på over 135 °C (275 °F), utløst av lavt produkttanktrykk hvis den termiske bryteren befinner seg inne i kompressoren slår ut (stopper kompressoren)

## Pakke ut din VisionAire

Kontroller at alle komponentene i listen medfølger i pakningen. Dersom noen elementer mangler, tar du umiddelbart kontakt med oksygenleverandøren din.

- Stasjonær oksygenkonsentrator

## Å bli kjent med VisionAire oksygenkonsentrator

Bli først kjent med de viktige delene av VisionAire oksygenkonsentratoren.

- A. På / Av (I/O) strømbryter: Starter og stopper driften av enheten.
- B. Tilbakestillingsknapp på sikringsbryteren: Tilbakestiller enheten etter utkobling ved elektrisk overbelastning
- C. Timeteller: Registrerer enhetens totale driftstimer.
- D. Strømningsmåler/justeringsknapp: Kontrollerer og angir oksygenstrømningshastigheten i liter per minutt.
- E. Oksygenutløp: Gir tilkobling for en luftfukter (om nødvendig) eller kanyle.
- F. Topp- og sidehåndtak: Gjør det lettere å bære enheten.
- G. Advarsels- og alarmetikett
- H. Spesifikasjonsetikett: Viser elektriske spesifikasjoner og serienummer.
- I. Strømledning: Gjør at du kan koble av enhet til stikkontakt.
- J. Trinsehjul: Fire hjul gjør det enkelt å flytte enheten slik det passer.
- K. Plass til luftfukterflaske: Område for å plassere den valgfrie luftfukterflasken.
- L. Luftfukterflaske (valgfritt)
- M. Oksygenutløp for luftfukterflaske: Tilkobling for oksygenrør/kanyle.
- N. Oksygenutløp for luftfukterflaske
- O. Slange til luftfukterflaske
- P. Fitting til luftfukterflaske
- Q. Oksygenlange / kanyle



**ADVARSEL: IKKE BRUK SKJØTELEDNING TIL DENNE ENHETEN. KOBLE HELLER IKKE FOR MANGE STØPSLER I DEN SAMME STIKKONTAKTEN. BRUK AV SKJØTELEDNING KAN HA EN NEGATIV EFFEKT PÅ YTELSEN TIL ENHETEN. FOR MANGE STØPSLER I ÉN STIKKONTAKT KAN FØRE TIL OVERBELASTNING PÅ PANELET SOM KAN FØRE TIL AT SIKRINGEN GÅR, ELLER BRANN HVIS SIKRINGEN IKKE FUNGERER SOM DEN SKAL.**



Figur 1a

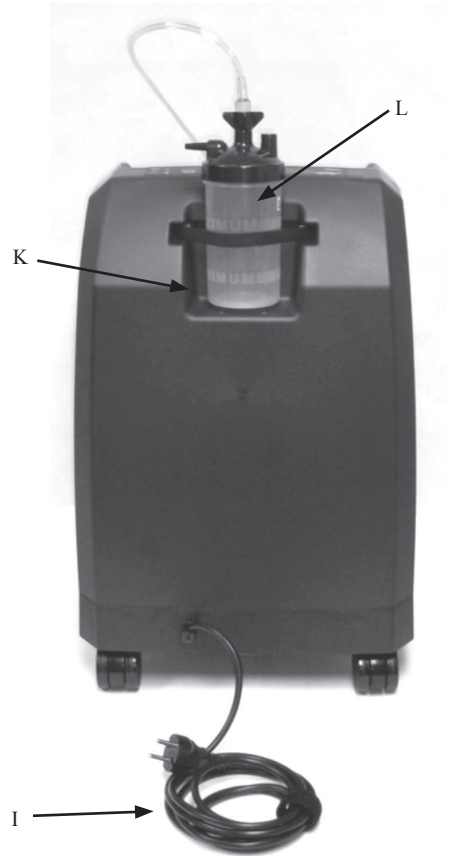

Figur 1b

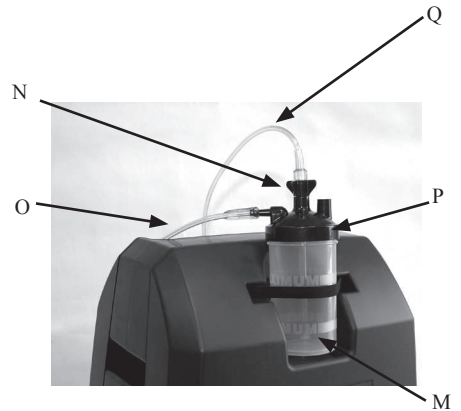

## Viktig!

### Sikkerhetsinstruksjoner defineres slik:



**ADVARSEL: VIKTIG SIKKERHETSINFORMASJON OM FARER SOM KAN FORÅRSAKE ALVORLIG SKADE.**



**FORSIKTIG: Viktig informasjon om å forhindre skade på VisionAire Family.**

Merk: Informasjon som trenger spesiell oppmerksomhet.

## Indikasjoner for bruk

### Tiltenkt bruk

CAIRE VisionAire Oxygen Concentrator er beregnet på administrering av tilleggsstoff. Enheten er ikke beregnet på livsstøtte, og gir heller ikke noen evne til å overvåke pasienten.



**ADVARSEL: FØDERAL LOV (I USA) BEGRENSER DENNE ENHETEN TIL Å SELGES TIL ELLER LEIES UT TIL EN LEGE ELLER ANNEN AUTORISERT LEVERANDØR INNEN HELSESEKTOREN.**

## Kontraindikasjoner for bruk



**ADVARSEL: I NOEN TILFELLER KAN BRUK AV OKSYGEN SOM IKKE ER FORESKREVET VÆRE FARLIG. DENNE ENHETEN SKAL KUN BRUKES NÅR DET ER FORESKREVET AV LEGE.**

**ADVARSEL: MÅ IKKE BRUKES I NÆRHETEN AV BRANNFARLIGE ANESTESIMIDLER.**

**ADVARSEL: I LIKHET MED ENHVER ELEKTRISK DREVET ENHET, KAN BRUKEREN OPPLIVE PERIODER MED NEDETID SOM FØLGE AV STRØMBRUDD ELLER BEHOV FOR VEDLIKEHOLD AV OKSYGENKONSENTRATOREN VED EN KVALIFISERT TEKNIKER. OKSYGENKONSENTRATOREN ER IKKE TILPASSET ENHVER BRUKER SOM KAN OPPLIVE HELSEMESSIGE BIVIRKNINGER SOM FØLGE AV SLIKE MIDLERTIDIGE AVBRYTELSE.**

**ADVARSEL: DENNE ENHETEN SKAL IKKE BRUKES SOM LIVSOPPRETHOLDENDE. GERIATRISKE, PEDIATRISKE, ELLER ANDRE BRUKERE SOM ER UTE AV STAND TIL Å KOMMUNISERE UBEHAG VED BRUK AV DENNE ENHETEN KAN HA BEHOV FOR EKSTRA TILSYN. BRUKERE MED NEDSATT HØRSEL OG/ELLER SYN KAN HA BEHOV FOR HJELP MED Å OVERVÅKE ALARMENE. OPPSØK LEGEHJELP ØYEBLIKKELIG HVIS DU FØLER UBEHAG ELLER OPPLIVER EN MEDISINSK NØDSITUASJON.**

## Retningslinjer for sikkerhet



**ADVARSEL: SE NØYE GJENNOM OG BLI KJENT MED FØLGENDE VIKTIGE SIKKERHETSINFORMASJON OM VISIONAIRE INTENSITY OKSYGENKONSENTRATOR.**

**ADVARSEL: DET ER VELDIG VIKTIG Å KUN VELGE DET FORESKREVNE NIVÅET AV OKSYGEN. VALG AV OKSYGENTILFØRSEL SKAL IKKE ENDRES MED MINDRE DU HAR FÅTT BESKJED AV AUTORISERT HELSEPERSONELL Å GJØRE DET.**

**ADVARSEL: IKKE BRUK DETTE UTSTYRET UTEN FØRST Å HA LEST OG FORSTÅTT DENNE VEILEDNINGEN. DERSOM DU IKKE FORSTÅR ALLE ADVARSLERNE OG INSTRUKSJONENE, KONTAKT UTSTYRSLEVERANDØREN FØR DU FORSØKER Å BRUKE DETTE UTSTYRET. HVIS DU IGNORERER DETTE, KAN DET FØRE TIL PERSONSKADE ELLER MATERIELL SKADE.**

**ADVARSEL: RØYKING SAMTIDIG SOM BRUK AV OKSYGEN ER DEN MEST VANLIGE ÅRSAKEN TIL BRANNSKADER OG RELATERTE DØDSFALL. DU MÅ FØLGE DISSE SIKKERHETSADVARSLERNE:**

**ADVARSEL: TILLAT ALDRI RØYKING, STEARINLYS ELLER ÅPEN ILD I SAMME ROM SOM DENNE ENHETEN, ELLER NOE TILBEHØR MED OKSYGEN.**

**ADVARSEL: DERSOM MAN RØYKER SAMTIDIG SOM MAN BRUKER EN OKSYGENKANYLE, KAN DET FØRE TIL BRANNSKADE I ANSIKTET OG MULIG DØD.**

**ADVARSEL: HVIS KANYLEN BLIR TATT UT OG LAGT PÅ KLÆR, SOFAER ELLER ANDRE MYKE MATERIALER NÅR DEN TAS UT, VIL DET KUNNE FORÅRSAKE ØYEBLIKKELIG BRANN HVIS DET UTSETTES FOR EN SIGARETT, VARMEKILDE, GNIST ELLER ÅPEN ILD.**





**ADVARSEL: HVIS DU RØYKER MÅ DU ALLTID UTFØRE DISSE TRE (3) VIKTIGE TRINNENE FØRST: SKRU AV OKSYGENKONSENTRATOREN, TA UT KANYLEN, OG GÅ UT AV ROMMET DER DENNE ENHETEN ER PLASSERT.**

**ADVARSEL: SKILT MED TEKSTEN "RØYKING FORBUDT – OKSYGEN I BRUK" MÅ VÆRE TYDELIG OG SYNLIG I HJEMMET, ELLER DER OKSYGEN ER I BRUK. PASIENTER OG DERES PLEIERE MÅ VÆRE INFORMERT OM FARENE VED Å RØYKE I NÆRHETEN AV MEDISINSK OKSYGEN, ELLER NÅR MEDISINSK OKSYGEN ER I BRUK.**

**ADVARSEL: FØDERAL LOV (I USA) BEGRENSER DENNE ENHETEN TIL Å SELGES TIL ELLER LEIES UT TIL EN LEGE ELLER ANNEN AUTORISERT LEVERANDØR INNEN HELSESEKTOREN.**

**ADVARSEL: DENNE ENHETEN LEVERER OKSYGEN AV HØY KONSENTRASJON SOM FREMMER RASK BRENNING. TILLAT ALDRI RØYKING ELLER BRUK AV ÅPEN ILD I SAMME ROM SOM (1) DENNE ENHETEN, ELLER (2) NOE TILBEHØR MED OKSYGEN. DERSOM DENNE ADVARSELEN IKKE FØLGES KAN DET FØRE TIL ALVORLIG BRANN, MATERIELL SKADE OG/ELLER PERSONSKADE ELLER DØD.**

**ADVARSEL: IKKE BRUK OKSYGENKONSENTRATOREN I NÆRHETEN AV BRANNFARLIGE GASSER. DETTE KAN RESULTERE I EKSPLOSIV BRANN SOM KAN FØRE TIL MATERIELL SKADE, PERSONSKADE ELLER DØD.**

**ADVARSEL: LEGG ALDRI FRA DEG EN NESEKANYLE PÅ KLÆR, SENGETØY ELLER STOLPUTER. HVIS ENHETEN ER SLÅTT PÅ, MEN IKKE BRUKES, VIL OKSYGENET GJØRE MATERIALET BRENNBART. SETT STRØMBRYTEREN TIL POSISJON 0 (AV) NÅR OKSYGENKONSENTRATOREN IKKE ER I BRUK.**

**ADVARSEL: IKKE BRUK OLJE, FETT ELLER PETROLEUM-BASERTE, ELLER ANDRE BRENNBARE PRODUKTER SAMMEN MED OKSYGENKONSENTRATOREN ELLER TILBEHØR MED OKSYGEN. OKSYGEN AKSELERERER FORBRENNINGEN AV BRENNBARE STOFFER. BARE VANNBASERTE, OKSYGEN-KOMPATIBLE KREMER ELLER SALVER SKAL BRUKES.**

**ADVARSEL: SMØR IKKE BESLAG, TILKOBLINGER, SLANGER ELLER ANNET TILBEHØR TIL OKSYGENKONSENTRATOREN FOR Å UNNGÅ FARE FOR BRANN OG BRANNSKADER.**

**ADVARSEL: FARE FOR ELEKTRISK STØT. SLÅ AV ENHETEN OG KOBLE STRØMLEDNINGEN FRA STIKKONTAKTEN FØR DU RENGJØR ENHETEN FOR Å FORHINDRE ELEKTRISK STØT OG BRANNFARE. BARE UTSTYRSLEVERANDØREN ELLER EN KVALIFISERT SERVICETEKNIKER SKAL FJERNE DEKSLERNE ELLER REPARERE DENNE ENHETEN.**

**ADVARSEL: TA HENSYN FOR Å FORHINDRE AT OKSYGENKONSENTRATOREN BLIR VÅT. VÆSKER MÅ IKKE KOMME INN I ENHETEN. DETTE KAN FØRE TIL FUNKSJONSFEIL ELLER AT ENHETEN SLÅR SEG AV, OG FØRER TIL ØKT RISIKO FOR ELEKTRISK STØT ELLER BRANNSKADER.**

**ADVARSEL: IKKE BRUK VÆSKE DIREKTE PÅ ENHETEN. EN LISTE OVER UØNSKEDE KJEMISKE MIDLER INKLUDERER, MEN ER IKKE BEGRENSET TIL, FØLGENDE: ALKOHOL OG ALKOHOLBASERTE PRODUKTER, KONSENTRERTE KLORBASERTE PRODUKTER (ETYLENKLORID), OG OLJEBASERTE PRODUKTER (PINE-SOL®, LESTOIL®). DISSE SKAL IKKE BRUKES FOR Å RENGJØRE PLASTKABINETTET PÅ OKSYGENKONSENTRATOREN DA DE KAN SKADE ENHETENS PLAST.**

**ADVARSEL: KABINETT, KONTROLLPANELET OG STRØMLEDNINGEN SKAL KUN RENGJØRES MED ET MILDT DESINFEKSJONSMIDDEL SOM PÅFØRES MED EN FUKTIG (IKKE VÅT) KLUT ELLER SVAMP, OG DERETTER TØRKES ALLE OVERFLATER. VÆSKER MÅ IKKE KOMME INN I ENHETEN.**

**ADVARSEL: OKSYGENKONSENTRATOREN BØR IKKE BRUKES RETT VED SIDEN AV ELLER OPPÅ ANNET UTSTYR. HVIS DET IKKE ER MULIG Å UNNGÅ DETTE, BØR UTSTYRET OBSERVERES FOR Å SIKRE NORMAL DRIFT.**

**ADVARSEL: PLASSER ALLTID OKSYGENFORSYNINGSSLANGEN OG STRØMLEDNINGENE PÅ EN MÅTE SOM FOREBYGGER SNUBLEFARE ELLER MULIG UTILSIKTET KVELNING.**

**ADVARSEL: INGEN FORM FOR MODIFISERING AV DETTE UTSTYRET ER TILLATT.**

**ADVARSEL: BRUK AV ANDRE KABLER OG ADAPTER ENN DE SOM ER SPESIFISERT, MED UNNTAK AV KABLER OG ADAPTERE SOM SELGES AV PRODUSENTEN TIL DET MEDISINSK-ELEKTRISKE UTSTYRET SOM RESERVEDELER FOR INTERNE KOMPONENTER, KAN FØRE TIL ØKTE UTSLIPP AV REDUSERT IMMUNITET FOR OKSYGENKONSENTRATOREN.**



**ADVARSEL:**  
OMGIVELSESFORHOLDENE KAN PÅVIRKE YTELSEN TIL ENHETEN. Plasser den i rene omgivelser uten skadedyr.

**ADVARSEL:** ENHETEN SKAL KUN BRUKES AV SLUTTBRUKERE, OPPLÆRTE OMSORGSIVERE ELLER OPPLÆRTE TEKNIKERE. BARN SKAL IKKE BETJENE ENHETEN.

**ADVARSEL:** FOR Å SIKRE AT DU FÅR DEN TERAPEUTISKE MENGDE OXYGENFORSYNING I HENHOLD TIL DIN MEDISINSKE TILSTAND, MÅ VISIONAIRE BRUKES SAMMEN MED DEN SPESIFIKKE KOMBINASJONEN AV DELER OG TILBEHØR SOM ER I TRÅD MED SPESIFIKASJONEN TIL KONSENTRATORPRODUSENTEN, OG SOM BLE BRUKT MENS INNSTILLINGENE BLE FASTSATT.

**ADVARSEL:** BRUKEN AV DENNE ENHETEN I EN HØYDE, TEMPERATUR ELLER RELATIV LUFTFUKTIGHET SOM ER UTENFOR DE ANGITTE VERDIENE I DENNE HÅNDBOKEN KAN PÅVIRKE STRØMNINGSHASTIGHETEN OG OXYGENKONSENTRASJONEN NEGATIVT, OG FØLGELIG KVALITETEN PÅ BEHANDLINGEN.

**ADVARSEL:** BRUKEN AV NOEN TYPER TILBEHØR FOR OXYGENADMINISTRERING SOM IKKE ER SPESIFISERT FOR DENNE OXYGENKONSENTRATOREN KAN SVEKKE DENS YTELSE. ANBEFALT TILBEHØR ER INDIKERT I DENNE HÅNDBOKEN.



**ADVARSEL:** GRAVIDE ELLER AMMENDE KVINNER SKAL IKKE BRUKE TILBEHØRENE I DENNE HÅNDBOKEN. DE KAN INNEHOLDE FTALATER.

**ADVARSEL:** BRUK KUN DEN SPENNINGEN SOM ER SPESIFISERT PÅ MERKEETIKETTEN SOM ER FESTET TIL ENHETEN.

**ADVARSEL:** IKKE BRUK SKJØTELEDNING TIL DENNE ENHETEN. KOBLE HELLER IKKE FOR MANGE STØPSLER I DEN SAMME STIKKONTAKTEN. BRUK AV SKJØTELEDNING KAN HA EN NEGATIV EFFEKT PÅ YTELSEN TIL ENHETEN. FOR MANGE STØPSLER I ÉN STIKKONTAKT KAN FØRE TIL OVERBELASTNING PÅ PANELET SOM KAN FØRE TIL AT SIKRINGEN GÅR, ELLER BRANN HVIS SIKRINGEN IKKE FUNGERER SOM DEN SKAL.



**FORSIKTIG:** Føderal lov (i USA) begrenser denne enheten til å selges til eller leies ut til en lege eller annen autorisert leverandør innen helsesektoren.

**FORSIKTIG:** Ikke plasser enheten slik at det er vanskelig å få tilgang til strømledningen.

**FORSIKTIG:** Konsentratoren bør plasseres slik at den ikke blir utsatt for røyk, forurensning eller gasser.

**FORSIKTIG:** Sørg for at konsentratoren brukes i oppreist stilling.

**FORSIKTIG:** Plasser alltid slangen for oksygentilførsel og strømledninger slik at man unngår å snuble i dem.

**FORSIKTIG:** Plasser enheten unna gardiner, varmluftsregistre eller varmeovner. Pass på å plassere enheten på en plan overflate og sørg for at alle sidene er minst 30 cm (1 fot) fra veggen eller en annen hindring. Ikke plasser enheten i et begrenset område. Velg et støv- og røykfritt sted unna direkte sollys. Ikke bruk enheten utendørs, med mindre enheten er koblet til en stikkontakt som er beskyttet av en jordfeilbryter (GFCI).

**FORSIKTIG:** Ikke bruk enheten i et avgrenset eller trangt rom der ventilasjonen kan være begrenset. Dette kan føre til at enheten overopphetes og kan påvirke ytelsen.

**FORSIKTIG:** Pass på at hverken luftinntaket eller luftuttakene blokkeres. IKKE slipp eller før noen gjenstander inn i åpningene på utstyret. Dette kan føre til at oksygenkonsentratoren blir overopphetet og ytelsen svekkes.



**FORSIKTIG:** Produsenten anbefaler en alternativ oksygenkilde i tilfeller som for eksempel strømutfall, alarmtilstand eller mekanisk feil. Rådfør deg med din lege eller utstyrsleverandør vedrørende nødvendig reserveutstyr.

**FORSIKTIG:** Det er veldig viktig å kun velge det foreskrevne nivået av oksygen. Valg av oksygentilførsel skal ikke endres med mindre du har fått beskjed av autorisert helsepersonell å gjøre det.

**FORSIKTIG:** Oksygenkonsentratoren kan brukes når man sover etter anbefaling fra kvalifisert helsepersonell.

**FORSIKTIG:** Hvis du bruker eller lagrer oksygenkonsentratoren utenfor det normale driftstemperaturområdet, kan det påvirke enhetens ytelse. Se avsnittet for spesifikasjoner i denne bruksanvisningen for temperaturgrenser for lagring og drift.

**FORSIKTIG:** I tilfeller der du observerer en alarm eller at oksygenkonsentratoren ikke fungerer som den skal, se feilsøkingssdelen i denne brukerveiledningen. Rådfør deg med utstyrsleverandøren hvis du ikke klarer å løse problemet.

**FORSIKTIG:** Hvis lydalarmen er svak eller ikke høres, bør du kontakte utstyrsleverandøren straks.

**FORSIKTIG:** Hvis luftfukterrøret ikke er riktig koblet til luftfukteren eller til oksygenutløpet, kan det oppstå en oksygenlekkasje.

**FORSIKTIG:** Normalt behøver du ikke å justere strømningsmåleren på enheten. Hvis du dreier strømmålerens justeringsknapp med urviseren, vil du redusere og kan stenge av oksygenstrømmen til enheten. For enkelhets skyld er strømningsmåleren merket i trinn på en halv liter per minutt. For enheter som er utstyrt med 2 liter per minutt strømningsmålere er strømningsmåleren merket i trinn på 1/8 liter per minutt for strømningsinnstillinger på opptil 2 liter per minutt.

**Merk:** Kanylen må ikke ha knekk, og det kan brukes en total lengde på 7,6 m. (25 fot) maks.

Påse at kanylen sitter helt inne og fast. Du skal høre eller føle oksygentilførselen til de ledende delene av nesekanylen. Hvis oksygen ikke ser ut til å strøme, må du først kontrollere at kulen i strømningsmåleren registrerer en strømming. Sett deretter spissen av kanylen i et glass vann; hvis det kommer bobler ut av kanylen, strømmes det oksygen. Hvis det ikke vises bobler, se feilsøkingssdelen i denne håndboken.

**Merk:** Følg alltid kanyleprodusentens anvisninger for riktig bruk. Bytt ut engangskanylen som anbefalt fra kanyleprodusenten eller utstyrsleverandøren. Ytterligere forsyninger er tilgjengelig hos utstyrsleverandøren.

**Merk:** VisionAire oksygenkonsentratoren må betjenes i minst fem minutter ved 2 liter per minutt før du bruker enheten.

VisionAire er egnet for bruk av to brukere, forutsatt at den kombinerte strømmingen er minst 2 liter per minutt og ikke overskrider den maksimale kapasiteten til konsentratoren.

Til utstyrsleverandøren: Følgende tilbehør til administrering av oksygen anbefales å bruke med VisionAire Intensity oksygenkonsentratoren:

- Luftfukterflaske: Delenr. HU003-1
- Nesekanyle med en slange på ca. 2 m (7 fot) (maks 6 LPM); Delenr. CU002-1

**Merk:** Produsenten anbefaler ikke sterilisering av dette utstyret.

**Merk:** Hvis enheten ikke har vært brukt over en lengre periode, må den brukes i flere minutter før strømbryddslarmen kan aktiveres.

**Merk:** Konsentratoren avgir varm luft fra bunnen av enheten som kan føre til permanent misfarging av temperaturfølsomme gulvflater, slik som vinyl. Konsentratoren bør ikke brukes over gulvbelegg som er mottakelig for misfarging fra varme. Produsenten er ikke ansvarlig for gulv som blir misfarget.

**Merk:** Følg alle produsentens anvisninger for at garantien ikke skal bli ugyldig.

**Merk:** Forsøk ikke noe annet vedlikehold enn de mulige løsningene som er angitt i denne brukerveiledningen.

**Merk:** Bærbart og mobilt RF-kommunikasjonsutstyr (radiofrekvens) kan påvirke medisinsk elektrisk utstyr.

**Merk:** Det er aldri fare for å utarme oksygenet i et rom hvor du bruker oksygenkonsentratorenheten.

Merk: Til utstyrsleverandør: Følgende tilbehør for oksygenadministrasjon anbefales for bruk sammen med VISIONAIRE:

- Nasal kanyle: CAIRE-delenummer CU002-1
- Luftfukteradapterrør: CAIRE Delenummer 20843882
- Luftfukterflaske: CAIRE delenummer HU003-1
- Brannbane: CAIRE-delenummer 20629671

Det anbefales / kreves brannbrytning for bruk med eventuell kanyle.

- CAIRE tilbyr et ildsted som skal brukes sammen med oksygenkonsentratoren. Brannbrynet er en termisk sikring for å stoppe strømmen av gass i tilfelle at nedstrøms kanyle eller oksygenrør tennes og brenner for brannknappen. Den plasseres på linje med nesekanylen eller oksygenrøret mellom pasienten og oksygenutløpet til VISIONAIRE. For riktig bruk av brannkjøringen, se alltid produsentens instruksjoner (følger med hvert brannkjøreset).

- Ytterligere anbefalt tilbehørsinformasjon er tilgjengelig online på [www.caireinc.com](http://www.caireinc.com).



**ADVARSEL: OPPBEVARES UTILGJENGELIG FOR BARN TIL DEN ER INSTALLERT.**

**ADVARSEL: DETTE PRODUKTET KAN EKSPONERE DEG FOR KJEMIKALIER, INKLUDERT NIKKEL, SOM IFØLGE STATEN CALIFORNIA KAN FORÅRSAKE KREFT. FOR MER INFORMASJON, BESØK [WWW.P65WARNINGS.CA.GOV](http://WWW.P65WARNINGS.CA.GOV).**

**ADVARSEL: I TILFELLE DET OPPSTÅR EN ALVORLIG HENDELSE MED DENNE ENHETEN, SKAL BRUKEREN UMIDDELBART RAPPORTERE HENDELSEN TIL LEVERANDØREN OG / ELLER PRODUSENTEN. EN ALVORLIG HENDELSE ER DEFINERT SOM EN SKADE, DØD ELLER POTENSIELL FOR Å FORÅRSAKE SKADE / DØD DERSOM DET SKULLE OPPSTÅ EN NY HENDELSE. BRUKEREN KAN OGSÅ RAPPORTERE HENDELSEN TIL DEN KOMPETENTE MYNDIGHETEN I LANDET DER HENDELSEN SKJEDDE.**

## Spesifikasjoner

	VisionAire 5
Uttrykkstrykk	9 psig max.
Strømningshastigheter*	1 LPM – 5 LPM ±10 % av indikert innstilling, eller 200 ml, avhengig av hvilken som er større*
Dimensjoner	35,8 cm. B x 29,2 cm D x 52,8 cm H (35,8 cm W x 29,2 cm D x 52,8 cm H)
Vekt	13,6 kg (30 lbs)
Lydtrykksnivå**	39,53 dB(A) ± 0,41 dB(A) @ 3 LPM
Strømforbruk	290 watt
Oksygenkonsentrasjon	90% (5.5% to / -3%)
Krav til strømtilførsel	115 VAC, 60 Hz, 3,0 A 230 VAC, 50 Hz, 1,5 A 230 VAC, 60 Hz, 1,5 A
Driftsmiljø*	5–40 °C i høyder fra opptil 3048 m over havet. 15–90% relativ luftfuktighet (ikke-kondenserende)
Høyde over havet	-381–3048 m (-1250–10,000 ft) (testet til 700–1060 hPa)
Oppbevaringsmiljø	-25–70 °C

\* Basert på et atmosfærisk trykkområde på 700 hPa til 1060 hPa ved 21 °C (70 °F).

\*\* Lydnivå målt per testmetode Nr. 14-1 10/2018 MDS-Hei.

Forventet levetid på utstyret er minst fem år.

Se Teknisk håndbok (PN MN138-1) for lydeffektnivå.



**ADVARSEL: BRUKEN AV DENNE ENHETEN I EN HØYDE, TEMPERATUR ELLER RELATIV LUFTFUKTIGHET SOM ER UTENFOR DE ANGITTE VERDIENE I DENNE HÅNDBOKEN KAN PÅVIRKE STRØMNINGSHASTIGHETEN OG OKSYGENKONSENTRASJONEN NEGATIVT, OG FØLGELIG KVALITETEN PÅ BEHANDLINGEN.**

**ADVARSEL: BRUK AV ENHET UTENFOR SPESIFISERTE DRIFSBETINGELSER FORVENTES Å PÅVIRKE STRØMMEN OG PROSENTEN AV OKSYGEN OG FØLGELIG KVALITETEN PÅ TERAPIEN NEGATIVT.**

## Instruksjoner for bruk

Se gjennom følgende informasjon før du bruker oksygenkonsentratoren din.

**Merk:** Konsentratoren avgir varm luft fra bunnen av enheten som kan føre til permanent misfarging av temperaturfølsomme gulvflater, slik som vinyl. Konsentratoren bør ikke brukes over gulvbelegg som er mottakelig for misfarging fra varme. Produsenten er ikke ansvarlig for gulv som blir misfarget.

### Luftfukterflaske (valgfritt)

Hvis det er nødvendig med ekstra fuktighet under oksygenbehandlingen, utfør følgende trinn hver gang du fyller eller rengjør luftfukteren som kanskje har blitt konfigurert for bruk.

1. Fjern luftfukterflasken fra åpningen hvor den er plassert.
2. Åpne luftfukterflasken. Hvis du har en ferdigfylt flaske, utfører du ikke dette trinnet. Gå videre til trinn 5.
3. Fyll luftfukterflasken med kjølig eller kaldt vann (destillert vann er foretrukket) til fyllelinjen som er angitt på flasken. IKKE Fyll FOR MYE.
4. Koble toppdekslet til luftfukterflasken igjen.
5. Plasser luftfukterflasken i åpningen til luftfukterflasken på baksiden av konsentratoren og koble slangen for luftfukterflaske til oksygenutløpet og luftfukterflaskens tilkobling.



**FORSIKTIG:** Hvis luftfukterrøret ikke er riktig koblet til luftfukteren eller til oksygenutløpet, kan det oppstå en oksygenlekkasje.

### Tilkobling av kanyler

Koble slangen og kanylen til enhetens oksygenuttak, eller til oksygenutløpet for valgfri luftfukter.

**Merk:** Kanylen må ikke ha knekk, og det kan brukes en total lengde på 15,2 m. (50 fot) maks.

Påse at kanylen sitter helt inne og fast. Du skal høre eller føle oksygentilførselen til de ledende delene av nesekanylen. Hvis oksygen ikke ser ut til å strømme, må du først kontrollere at kulen i mengdemåler registrerer en strømming. Sett deretter spissen av kanylen i et glass vann; hvis det kommer bobler ut av kanylen, strømmer det oksygen. Hvis det ikke vises bobler, se feilsøkingssiden i denne håndboken.

Følg alltid kanyleprodusentens anvisninger for riktig bruk. Bytt ut engangskanylen som anbefalt fra kanyleprodusenten eller utstyrsleverandøren. Ytterligere forsyninger er tilgjengelig hos utstyrsleverandøren.

### Starte konsentratoren



**ADVARSEL: SKILT MED TEKSTEN "RØYKING FORBUDT – OKSYGEN I BRUK" MÅ VÆRE TYDELIG OG SYNLIG I HJEMMET, ELLER DER OKSYGEN ER I BRUK. PASIENTER OG DERES PLEIERE MÅ VÆRE INFORMERT OM FARENE VED Å RØYKE I NÆRHETEN AV MEDISINSK OKSYGEN, ELLER NÅR MEDISINSK OKSYGEN ER I BRUK.**

**ADVARSEL: IKKE BRUK SKJØTELEDNING TIL DENNE ENHETEN. KOBLE HELLER IKKE FOR MANGE STØPSLER I DEN SAMME STIKKONTAKTEN. BRUK AV SKJØTELEDNING KAN HA EN NEGATIV EFFEKT PÅ YTELSEN TIL ENHETEN. FOR MANGE STØPSLER I ÉN STIKKONTAKT KAN FØRE TIL OVERBELASTNING PÅ PANELET SOM KAN FØRE TIL AT SIKRINGEN GÅR, ELLER BRANN HVIS SIKRINGEN IKKE FUNGERER SOM DEN SKAL.**



**FORSIKTIG:** Plasser enheten unna gardiner, varmluftsregistre eller varmeovner. Pass på å plassere enheten på en plan overflate og sørg for at alle sidene er minst 30 cm (1 fot) fra veggen eller en annen hindring. Ikke plasser enheten i et begrenset område. Velg et støv- og røykfritt sted unna direkte sollys. Ikke bruk enheten utendørs, med mindre enheten er koblet til en stikkontakt som er beskyttet av en jordfeilbryter (GFCI).

**FORSIKTIG:** Ikke bruk enheten i et avgrenset eller trangt rom der ventilasjonen kan være begrenset. Dette kan føre til at enheten overopphetes og kan påvirke ytelsen.

**FORSIKTIG:** Pass på at hverken luftinntaket eller luftuttakene blokkeres. IKKE slipp eller før noen gjenstander inn i åpningene på utstyret. Dette kan føre til at

**FORSIKTIG:** Oksygenkonsentratoren blir overopphetet og ytelsen svekkes.

1. Plasser enheten nær en stikkontakt i rommet hvor du tilbringer mesteparten av tiden.
2. Koble stikkontakten til et veggstøpsel.
3. Sett I/O-strømbryteren i "I"-posisjon for å slå på enheten. En hørbar alarm høres høyt i omtrent 1 sekund.
4. Indikatoren for lav oksygenkonsentrasjon forblir på i noen minutter frem til oksygenkonsentrasjonen når minimumskrav for konsentrasjon, (gjelder bare enheten utstyrt med en oksygenovervåker)
5. For å angi strømning av supplerende oksygen, dreier strømmingsmålerens justeringsknapp til venstre eller høyre til kula inne i strømmingsmåleren sentreses på strømmingslinjenummeret som er foreskrevet av legen din. For å se strømmingsmåleren i riktig vinkel, merk at baklinjen og den fremre nummerlinjen må falle sammen og vises som én linje.
6. Konsentratoren er nå klar til bruk.



**FORSIKTIG:** Produsenten anbefaler en alternativ oksygenkilde i tilfeller som for eksempel strømutfall, alarmtilstand eller mekanisk feil. Rådfør deg med din lege eller utstyrsleverandør vedrørende nødvendig reserveutstyr.

**FORSIKTIG:** Det er veldig viktig å kun velge det foreskrevne nivået av oksygen. Valg av oksygentilførsel skal ikke endres med mindre du har fått beskjed av autorisert helsepersonell å gjøre det.

**FORSIKTIG:** Oksygenkonsentratoren kan brukes når man sover etter anbefaling fra kvalifisert helsepersonell.

**FORSIKTIG:** Sørg for at konsentratoren brukes i oppreist stilling.

Merk: Optimal oksygenkonsentrasjon oppnås innen 10 minutter etter at apparatet er slått på (90 % av konsentrasjonen oppnås etter ca. 5 minutter).

Normalt behøver du ikke å justere strømmingsmåleren på enheten. Hvis du dreier strømmålerens justeringsknapp med urviseren, vil du redusere og kan stenge av oksygenstrømmen til enheten.

## Slå av konsentratoren

Sett I/O-strømbryteren i "0" -posisjon for å slå av enheten.

## Rengjøring, omsorg og riktig vedlikehold

### Kabinett



**ADVARSEL: FARE FOR ELEKTRISK STØT. SLÅ AV ENHETEN OG KOBLE STRØMLEDNINGEN FRA STIKKONTAKTEN FØR DU RENGJØR ENHETEN FOR Å FORHINDRE ELEKTRISK STØT OG BRANNFARE. BARE UTSTYRSLEVERANDØREN ELLER EN KVALIFISERT SERVICETEKNIKER SKAL FJERNE DEKSLENE ELLER REPARERE DENNE ENHETEN.**

**ADVARSEL: TA HENSYN FOR Å FORHINDRE AT OKSYGENKONSENTRATOREN BLIR VÅT. VÆSKER MÅ IKKE KOMME INN I ENHETEN. DETTE KAN FØRE TIL FUNKSJONSFEIL ELLER AT ENHETEN SLÅR SEG AV, OG FØRER TIL ØKT RISIKO FOR ELEKTRISK STØT ELLER BRANNSKADER.**

**ADVARSEL: IKKE BRUK OLJE, FETT ELLER PETROLEUM-BASERTE, ELLER ANDRE BRENNBARE PRODUKTER SAMMEN MED OKSYGENKONSENTRATOREN ELLER TILBEHØR MED OKSYGEN. OKSYGEN AKSELERERER FORBRENNINGEN AV BRENNBARE STOFFER.**

**ADVARSEL: BRUK BARE VANNBASERTE KREMER ELLER SALVER SOM ER OKSYGENKOMPATIBLE FØR OG UNDER BEHANDLINGEN. BRUK ALDRI PETROLEUM ELLER OLJEBASERTE KREMER ELLER SALVER FOR Å UNNGÅ FARE FOR BRANN OG BRANNSKADER.**

**ADVARSEL: IKKE BRUK VÆSKE DIREKTE PÅ ENHETEN. EN LISTE OVER UØNSKEDE KJEMISKE MIDLER INKLUDERER, MEN ER IKKE BEGRENSET TIL, FØLGENDE: ALKOHOL OG ALKOHOLBASERTE PRODUKTER, KONSENTRERTE KLORBASERTE PRODUKTER (ETYLENKLORID), OG OLJEBASERTE PRODUKTER (PINE-SOL®, LESTOIL®). DISSE SKAL IKKE BRUKES FOR Å RENGJØRE PLASTKABINETTET PÅ OKSYGENKONSENTRATOREN DA DE KAN SKADE ENHETENS PLAST. KABINETT, KONTROLLPANELET OG STRØMLEDNINGEN SKAL KUN RENGJØRES MED ET MILDT RENGJØRINGSMIDDEL SOM PÅFØRES MED EN FUKTIG (IKKE VÅT) KLUT ELLER SVAMP, OG DERETTER TØRKES ALLE OVERFLATER. VÆSKER MÅ IKKE KOMME INN I ENHETEN.**

**ADVARSEL: KABINETTET, KONTROLLPANELET OG STRØMLEDNINGEN SKAL BARE RENGJØRES MED ET DESINFEKSJONSMIDDEL PÅFØRT MED EN FUKTIG (IKKE VÅT) KLUT ELLER SVAMP, OG DERETTER SKAL ALLE OVERFLATES TØRKES MED EN TØRR KLUT. IKKE LA NOE SLAGS VÆSKE KOMME INN I KONSENTRATOREN. VÆR SPESIELT NØYE MED OKSYGENUTLØPET FOR KANYLETILKOBLINGEN SLIK AT DETTE HOLDES FRI FOR STØV, VANN OG PARTIKLER.**

**Merk:** Følg alltid kanyleproduzentens anvisninger for riktig bruk. Bytt ut engangskanylen som anbefalt fra kanyleproduzenten eller utstyrsløperandøren. Ytterligere forsyninger er tilgjengelig hos utstyrsløperandøren.

**Merk:** Produsenten anbefaler ikke sterilisering av dette utstyret.

Bruk et mildt Desinfeksjonsmiddel på en fuktig klut eller svamp for å rengjøre konsentratoren utvendig, og tørk deretter av alle overflatene. Væsker må ikke komme inn i enheten. Enhets kabinett bør rengjøres minst mellom hver bruker.



### Luftfukterflaske (valgfritt)

- Kontroller vannnivået daglig og etterfyll vann etter behov
- For å rengjøre og desinfisere luftfukteren, følg utstyrsløperandørens instruksjoner eller instruksjonene som følger med luftfukterflasken.



## Alarmtilstander

Alle alarmer er lavtprioriterte alarmer.

Alarm	Indikerer	Tiltak
Generell feil gult lys  og intermitterende lydalarm	høyt trykk i produkttanken ELLER lavt produkt tank trykk ELLER høy temperatur på enheten	Sørg for at strømningsmåleren er åpen for minimum strømningshastighet eller høyere. Sørg for at kanylen ikke er har knekk eller er blokkert. Fjern alle enheter som er koblet til nedstrøms av utløpet på enheten. Sørg for at enheten har minst 30,5 cm klaring på alle sider, og at inntakene ikke er blokkert. Sørg for at det eksterne grovpartikkelfilteret på inntaket er rent og ikke tilstoppet. Kontroller at enheten er innenfor driftstemperaturområdet. Hvis problemet vedvarer, kontakt utstyrsleverandøren for service.
Oksygenovervåker gult lys  og intermitterende lydalarm	lav oksygenkonsentrasjon	Kontakt leverandøren for service.
Strømbrudd gult lys  og intermitterende lydalarm	strømbrudd	Kontroller at enheten er koblet til et uttak som er testet og fungerer riktig. Kontroller at sikringsbryteren er trykket inn. Hvis problemet vedvarer, kontakt utstyrsleverandøren for service.

## Feilsøking

Hvis din VisionAire oksygenkonsentrator ikke fungerer som den skal, se diagrammet på de følgende sidene for mulige årsaker og løsninger, og kontakt utstyrsleverandøren ved behov.

Hvis du ikke kan få enheten til å fungere, må du koble nesekanylen, ansiktsmasken eller annet tilbehør til en reserveoksygenforsyning.

**Merk:** Forsøk ikke noe annet vedlikehold enn de mulige løsningene som er angitt i denne brukerveiledningen. Vedlikehold er ansvarlig for leverandøren og vil bli sporet av leverandøren.

**Merk:** Følg alle produsentens anvisninger for at garantien ikke skal bli ugyldig.

**Merk:** Hvis enheten ikke har vært brukt over en lengre periode, må den brukes i minst 15 minutter før strømbryddslarmen kan aktiveres.

Problem	Mulig årsak	Løsning
Enheden virker ikke. Strømbryddstilstanden fører til at en alarm lyder.	Strømledningen er ikke koblet til stikkkontakten.	Kontroller at stikkkontakten er koblet til riktig.
	Ingen strøm i veggstøpelet.	Kontroller strømkilden, veggbryteren, sikringen eller sikringen i huset.
	Oksygenkonsentratorens sikringsbryter er aktivert.	Trykk på (ikke hold) sikringsbryteren på forsiden av enheten.  Hvis sikringsbryteren slår ut igjen eller alarmen fortsetter å lyde etter at enheten er slått på, må du kontakte utstyrsleverandøren.
Begrenset oksygenstrømning.	Skittent eller tilstoppet luftfukterflaske.	Fjern luftfukterflasken fra oksygenutløp. Hvis strømmingen gjenopprettes, rengjør eller bytt ut med en ny luftfukterflaske.
	Defekt nesekanyle, ansiktsmaske, kateter og/eller oksygentilførselsslange, eller annet tilbehør.	Fjern og kontroller tilbehør for knekk eller blokkeringer. Reparer om nødvendig.
	Kanyleslangen er løs.	Kontroller kanyleslangens tilkobling på kontrollpanelet.
Kondensasjon samles i oksygenlangen når du bruker luftfukterflasken.	Enheden er ikke riktig ventilert. Forhøyet driftstemperatur.	Sørg for at enheten er plassert unna gardiner, varmluftsregistre eller varmeovner og peiser. Pass på å plassere enheten slik at alle sidene er minst 30,5 cm fra en vegg eller annen hindring. Ikke plasser enheten i et begrenset område.  Fyll på luftfukterflasken med KALDT vann.  IKKE FYLL FOR MYE. La oksygenlangen tørke ut, eller bytt ut med ny slange.
Intermitterende alarm høres.	Se avsnittet "Sikkerhetsfunksjoner" for en beskrivelse av lydindikatorer.	Sett I/O-strømbryteren til 0-posisjon, bruk reserveoksygenforsyningen og kontakt utstyrsleverandøren umiddelbart.

Problem	Mulig årsak	Løsning
Oksygenovervåkingslyset forblir på (gul).	Oksygenkonsentrasjon er $\leq 82\%$ .	Sett I/O-strømbryteren til 0-posisjon, bruk reserveoksygenforsyningen (hvis levert) og kontakt utstyrsleverandøren umiddelbart.
Alle andre problemer.		Sett I/O-strømbryteren til 0-posisjon, bruk reserveoksygenforsyningen og kontakt utstyrsleverandøren umiddelbart.

## Tilbehør

For riktig ytelse og sikkerhet skal du bare bruke tilbehøret i listen som er levert av CAIRE gjennom din oksygenleverandør. Bruk av tilbehør som du ikke finner i listen nedenfor, kan svekke ytelsen og/eller sikkerheten til konsentratoren.

Merk: Flere alternativer kan være tilgjengelige for landspesifikke strømledninger som notert ovenfor. Ta kontakt med CAIRE eller din oksygenleverandør hvis alternative muligheter er nødvendige for bestillingen.

Standard tilbehør til VisionAire Family Standard	
Luffukterflaske (6–15 LPM)	Delenr. – HU003-1
Kanyle, 7,6 m (25 fot) (maks 6 LPM)	Delenr. – CU002-4
Slange til luffukterflaske	Delenr. – TU255-1
Fitting til luffukterflaske	Delenr. – F0655-1
Oksygenslange, 7,6 m	Delenr. – CU004-3
Slange-/kanylekobling	Delenr. – CU009-1

Medisinsk utstyr krever spesielle forholdsregler med hensyn til EMC, og må installeres og tas i drift i henhold til EMC-informasjonen som gis i denne delen.

Veiledning og produsentens erklæring – elektromagnetisk stråling		
VisionAire er tiltenkt brukt i det elektromagnetiske miljøet angitt nedenfor. Kunden eller brukeren av VisionAire skal påse at det brukes i et slikt miljø.		
Utslippstest	Samsvar	Elektromagnetisk miljø – veiledning
RF-utslipp CISPR 11	Gruppe 1	VisionAire bruker RF-energi kun til sine interne funksjoner. Derfor er RF-utslippet meget lavt, og det er ikke sannsynlig at det fører til forstyrrelser for elektronisk utstyr i nærheten.
RF-utslipp CISPR 11	Klasse B	VisionAire er egnet for bruk i alle bedrifter, inkludert boliginstallasjoner og koblet direkte til det offentlige lavspenningsnettverket som leverer strøm til bygninger som brukes til boligformål.
Harmoniske utslipp IEC 61000-3-2	Overensstemmelse	
Spenningssvingninger/ flimringsemisjon IEC 61000-3-3	Overensstemmelse	

### Anbefalt separasjonsavstand mellom bærbart og mobilt RF-kommunikasjonsutstyr og VisionAire-enheter

VisionAire er tiltenkt brukt i et elektromagnetisk miljø hvor utstrålte RF-forstyrrelser er kontrollert. Kunden eller brukeren av VisionAire kan bidra til å forhindre elektromagnetisk forstyrrelse ved å opprettholde en minimumsavstand mellom bærbart og mobilt RF-kommunikasjonsutstyr (sendere) og VisionAire, som anbefalt nedenfor, i henhold til maksimal utgangseffekt for kommunikasjonsutstyr.

Maksimal nominell utgangseffekt for senderen  <b>W</b>	Avstand i henhold til senderens frekvens		
	m		
	fra 150 kHz til 80 MHz $d = 1.2\sqrt{P}$	fra 80 MHz til 800 MHz $d = 1.2\sqrt{P}$	fra 800 MHz til 2,5 GHz $d = 1.2\sqrt{P}$
0,01	0,12	0,12	0,23
0,1	0,38	0,38	0,73
1	1,2	1,2	2,3
10	3,8	3,8	7,3
100	12	12	23

For sendere med en maksimal utgangseffekt ikke oppført ovenfor, kan den anbefalte avstanden  $d$  i meter (m) beregnes ved hjelp av ligningen som gjelder for senderfrekvensen, der  $P$  er maksimal utgangseffekt for senderen i watt (W) i henhold til produsenten av senderen.

MERKNAD 1 Ved 80 MHz og 800 MHz gjelder avstanden for høyere frekvensområder.

MERKNAD 2 Retningslinjene gjelder kanskje ikke i alle situasjoner. Elektromagnetisk spredning påvirkes av absorpsjon og refleksjon fra strukturer, gjenstander og mennesker.

**Veiledning og produsentens erklæring – elektromagnetisk immunitet**

VisionAire er tiltenkt brukt i det elektromagnetiske miljøet angitt nedenfor. Kunden eller brukeren av VisionAire skal påse at det brukes i et slikt miljø.

Immunitetstest	IEC 60601 testnivå	Samsvarsnivå	Elektromagnetisk miljø – veiledning
Elektromagnetisk miljø – veiledning IEC 61000-4-2	±6 kV kontakt ±8 kV luft	±6 kV kontakt ±8 kV luft	Gulvet bør være av tre, betong eller keramiske fliser. Hvis gulvene er dekket med syntetiske materialer, skal den relative fuktigheten være minst 30 %.
Elektrisk rask forbigående/burst IEC 61000-4-4	±2 kV for strømforsyningslinjer  ±1 kV for inndata/utdata-linjer	±2 kV for strømforsyningslinjer  N/A	Strømforsyningskvaliteten skal være som i et typisk kommersielt eller sykehusmiljø.
Overspenning IEC 61000-4-5	±1 kV linje(r) til linje(r)  ±2 kV linje(r) til jord	±1 kV linje(r) til linje(r)  ±2 kV linje(r) til jord	Strømforsyningskvaliteten skal være som i et typisk kommersielt eller sykehusmiljø.
Spenningsfall, korte avbrudd og spenningsvariasjoner i strømforsyningen IEC 61000-4-11	<5 % $U_T$ (>95 % fall i $U_T$ ) i 0,5 syklus  40 % $U_T$ (60 % fall i $U_T$ ) i 5 sykluser  70 % $U_T$ (30 % fall i $U_T$ ) i 25 sykluser  <5 % $U_T$ (>95 % fall i $U_T$ ) i 5 sek	<5 % $U_T$ (>95 % fall i $U_T$ ) i 0,5 syklus  40 % $U_T$ (60 % fall i $U_T$ ) i 5 sykluser  70 % $U_T$ (30 % fall i $U_T$ ) i 25 sykluser  <5 % $U_T$ (>95 % fall i $U_T$ ) i 5 sek	Strømforsyningskvaliteten skal være som i et typisk kommersielt eller sykehusmiljø. Hvis VisionAire-brukeren trenger kontinuerlig drift under et strømbrydd, anbefales det at VisionAire drives av en avbruddsfri strømforsyning.
Strømfrekvens magnetfelt IEC 61000-4-8	3 A/m	3 A/m	Strømfrekvensmagnetfeltene bør være på nivå med en typisk plassering i et typisk kommersielt eller sykehusmiljø.

MERK,  $U_T$  er vekselstrøms nettstrømspanningen før anvendelse av testnivået.

## Veiledning og produsentens erklæring – elektromagnetisk immunitet

VisionAire er tiltenkt brukt i det elektromagnetiske miljøet angitt nedenfor. Kunden eller brukeren av VisionAire skal påse at det brukes i et slikt miljø.

Immunitetstest	IEC 60601 testnivå	Samsvarsnivå	Elektromagnetisk miljø – veiledning
Ledet RF IEC 61000-4-6	3 Vrms 150 kHz til 80 MHz	3 Vrms	<p>Bærbart og mobil RF-kommunikasjonsutstyr skal brukes ikke nærmere enhver del av VisionAire, inkludert kabler, enn den anbefalte avstanden beregnet ut fra ligningen som gjelder for senderfrekvensen.</p> <p>Anbefalt avstand</p> $d = 1.2\sqrt{P}$ $d = 1.2\sqrt{P} = 80 \text{ MHz til } 800 \text{ MHz}$ $d = 1.2\sqrt{P} = 800 \text{ MHz til } 2,5 \text{ GHz}$ <p>der <math>P</math> er maksimal utgangseffekt for senderen i watt (W) i henhold til produsenten av senderen og <math>d</math> er den anbefalte avstanden i meter (m).</p> <p>Feltstyrker fra faste RF-sendere, som bestemt av en elektromagnetisk undersøkelse,<sup>a</sup> skal være mindre enn samsvarsnivået i hvert frekvensområde.<sup>b</sup></p> <p>Det kan forekomme forstyrrelser i nærheten av utstyr merket med følgende symbol:</p> 
Utstrålt RF IEC 61000-4-3	3 V/m 80 MHz til 2,5 GHz	3 V/m	
<p>MERKNAD 1 Ved 80 MHz og 800 MHz gjelder høyere frekvensområdet.</p> <p>MERKNAD 2 Retningslinjene gjelder kanskje ikke i alle situasjoner. Elektromagnetisk spredning påvirkes av absorpsjon og refleksjon fra strukturer, gjenstander og mennesker.</p> <p><sup>a</sup> Feltstyrkene fra faste sendere, som basestasjoner for radio (mobile/trådløse) og landmobilradioer, amatørradio, AM- og FM-radio og TV-sendinger kan ikke forutsies teoretisk med nøyaktighet. For å vurdere det elektromagnetiske miljøet grunnet faste RF-sendere, bør en elektromagnetisk stedsundersøkelse vurderes. Hvis den målte feltstyrken på stedet hvor VisionAire brukes overskrider gjeldende RF-samsvarsnivå ovenfor, bør VisionAire observeres for å bekrefte normal drift. Hvis unormal ytelse observeres, kan tilleggstiltak være nødvendig, slik som reorientering eller reposisjonering av VisionAire.</p> <p><sup>b</sup> Over frekvensområdet mellom 150 kHz og 80 MHz skal feltstyrkene være lavere enn 3 V/m.</p>			

## Avhendingsmåter

### Avhending av avfall

Alt avfall fra CAIREs VisionAire oksygenkonsentrator må avhendes ved hjelp av de relevante måtene som er spesifisert av lokale myndigheter

### Avhending av enhet

For å bevare miljøet må konsentratoren avhendes ved hjelp av de relevante metodene som er spesifisert av lokale myndigheter.

## Klassifisering

Type beskyttelse mot elektrisk støt:

Klasse II Beskyttelse mot elektrisk støt oppnås med dobbelt isolering.  
Beskyttende jording eller avhengighet av installasjonsbetingelser er ikke nødvendig.

Grad av beskyttelse mot elektrisk støt:

Type BF Utstyr som gir en bestemt grad av beskyttelse mot elektrisk støt angående

- 1) tillatt lekkasjestrøm,
- 2) pålitelighet av beskyttende jordforbindelse (hvis til stede).

Ikke tiltenkt direkte kardial anvendelse.

Beskyttelsesgrad mot skadelig inntrengning av vann:

Dryppsikkert utstyr – IP21

Beskyttelse mot inntrengning av faste fremmedlegemer større enn 12,5 mm diameter, og beskyttelse mot vertikalt fallende vanndråper.

Tillat metode for rengjøring og infeksjonskontroll:

Se Vedlikeholdsdelen i VisionAire Servicehåndbøkene.

Grad av sikkerhet ved bruk i nærvær av brennbare anestesigasser:

Utstyr ikke tilpasset slik bruk.

Driftsmodus:

Kontinuerlig drift.



















**Merk: Følg alltid kanyleprodusentens anvisninger for riktig bruk. Bytt ut engangskanyle som anbefalt fra kanyleprodusenten eller utstyrsleverandøren. Ytterligere forsyninger er tilgjengelig hos utstyrsleverandøren.**













**Merk: Produsenten anbefaler ikke sterilisering av dette utstyret.**

CAIRE og CAIRE Inc. er registrerte varemerker for CAIRE Inc. Vennligst besøk vår hjemmeside nedenfor for en fullstendig oversikt over varemerker.  
Varemerker: [www.caireinc.com/corporate/trademarks](http://www.caireinc.com/corporate/trademarks).

Opphavsrett © 2022 CAIRE Inc. CAIRE Inc. forbeholder seg retten til å stanse sine produkter, eller endre prisene, materialer, utstyr, kvalitet, beskrivelser, spesifikasjoner og/eller prosesser til sine produkter når som helst uten forvarsel og uten videre forpliktelser eller konsekvens. Alle rettigheter som ikke er uttrykkelig nevnt her, er forbeholdt oss, som anvendelig.

## Kontrollpanel och indikatorer för systemstatus

<b>ISO 7000</b>	
	Läs bruksanvisningen innan användning. Reg.nr 1641
	Skydda den mot regn, håll den torr. Reg.nr 0626
	Staplingsgräns efter nummer. Reg.nr 2403
	Tillverkarens namn och adress. Reg.nr 3082
	Land och tillverkningsdatum. "CC" identifierar den två bokstäverna landskoden för tillverkningslandet. Tillverkningsdatumet är i formatet ÅÅÅÅ-MM-DD. Reg. #6049
	Var försiktig, se bifogade dokument. Reg.nr 0434A
	Katalognummer. Reg.nr 2493
	Serienummer. Reg.nr 2498
	Lagring eller driftstemperaturområde. Reg.nr 0632
	Lagringsfuktighetsområde. Reg.nr 2620
	Denna sida upp. Reg.nr 0623
	Ömtålig, hanteras varsamt. Reg.nr 0621
	Innehåller farliga ämnen. Reg. #3723
	Importör. Reg. #3725
<b>ISO 7010</b>	
	Bruksanvisningen måste läsas. Reg.nr M002
	Håll på avstånd från öppna lågor, eld och gnistor. Öppen antändningskälla och rökning förbjuden. Reg.nr P003
	Rök inte nära enheten eller när du använder enheten. Reg.nr P002
	Patientansluten del av typ BF (grad av skydd mot elektrisk stöt). Reg.nr 5333

	Varning. Reg.nr W001
<b>Rådets direktiv 93/42/EEG</b>	
	Auktoriserad representant i den Europeiska gemenskapen
	Om den produkt unika enhetsidentifieraren (UDI) -etiketten har CE-nummer ##### på, uppfyller enheten kraven i direktiv 93/42 / EEG om medicinsk utrustning. CE ##### symbolen indikerar anmält organ nummer.
<b>Ytterligare symboler</b>	
	Håll på avstånd från lättantändliga material, olja och fett.
	Får inte demonteras.
	Om denna symbol visas på enhetens larmpanel innebär det att den externa strömförsörjningen har brutits.
	Märkning för 2018: Om denna symbol visas på enhetens larmpanel innebär det att syrgaskoncentrationen som matas ut är låg.
	PÅ (strömbrytare på)
	AV (strömbrytare av)
	Auktoriserad representant i Schweiz.
	Om enheten bär UKCA-märket som visas med UKCA##### som anger det anmälda organets nummer, uppfyller denna enhet UKCA-reglerna.
<b>IEC 60417</b>	
	Klass II-utrustning
<b>21 CFR 801.15</b>	
<b>RX ONLY</b>	Enligt amerikansk federal lag får denna anordning endast säljas av läkare eller på läkares anmodan.
<b>IEC 60601-1</b>	
<b>IP21</b>	Droppssäker utrustning – IP21



## Rådets direktiv 2012/19/EU

WEEE



Syftet med denna symbol är att påminna ägarna av utrustningen att lämna tillbaka den till en återvinningsanläggning när den ska kasseras, enligt WEEE-direktivet om kassering av elektriskt avfall (Waste Electrical and Electronic Equipment). Våra produkter uppfyller kraven i RoHS-direktivet (begränsning av användningen av vissa farliga ämnen i elektriska och elektroniska produkter). De innehåller inte mer än spårelement av bly eller andra farliga material.

## ISO 15223-1

MD

Medicinsk utrustning. Reg. # 5.7.7

UDI

Unik enhetsidentifierare # 5.7.10

## QPS elsäkerhetscertifiering



Säkerhetsbyrå för CAN/CSA C22.2 nr 60601-1-14 för elektrisk utrustning för medicinskt bruk. Certifierad för både amerikanska och kanadensiska marknader efter gällande amerikanska och kanadensiska standarder.

## VisionAire syrgaskoncentrator

I denna bruksanvisning beskrivs CAIREs syrgaskoncentrator VisionAire 5 (både 120 V och 230 V versioner) och alla tillgängliga variationer. Se till att du läser och förstår all information som finns i bruksanvisningen innan du använder koncentratorn. Leverantören av utrustningen svarar gärna på dina frågor.

## Vad är en syrgaskoncentrator?

Luften vi andas innehåller cirka 21 % syre, 78 % kväve och 1 % andra gaser. Syrgaskoncentratorn VisionAire drar in rumsluft genom sina luftintag. Luften passerar därefter genom ett adsorberande material som kallas molekylsikt. Detta material separerar syret från kvävet och släpper endast igenom syret. Resultat är ett flöde av högkoncentrerad syrgas som levereras till användaren.

Obs! Det är aldrig någon risk att du tömmer ett rum på syre när du använder syrgaskoncentratorn.

Den här produkten kan omfattas av ett eller flera amerikanska eller internationella patent. Besök vår webbplats nedan för att se en lista över tillämpliga patent. Pat.: [www.caireinc.com/corporate/patents/](http://www.caireinc.com/corporate/patents/).

## Varför har din läkare ordinerat syrgas?

Många människor lider av olika hjärt- och lungsjukdomar och andra andningssjukdomar. Ett betydande antal av dessa kan dra nytta av kompletterande syrgasbehandling hemma, på resor eller när de deltar i dagliga aktiviteter utanför hemmet.

Syre är en gas som utgör 21 % av rumsluften som vi andas. Våra kroppar är beroende av en konstant tillförsel för att fungera ordentligt. Din läkare har ordinerat ett flöde eller en inställning som behandling för just dina andningsbesvär.

Även om syrgas inte är en beroendeframkallande drog kan en ej godkänd syrgasbehandling vara farlig. Du måste rådgöra med en läkare innan du använder syrgaskoncentratoren. Leverantören av syrgasutrustningen visar hur den ordinerade flödesfrekvensen ställs in.



**VARNING: SKYLTA MED "RÖKNING EJ TILLÅTEN – SYRGAS ANVÄNDS" MÅSTE VARA VÄL SYNLIGA I HEMMET ELLER DÄR SYRGAS ANVÄNDS. ANVÄNDARE OCH DERAS VÅRDGIVARE MÅSTE INFORMERAS OM FARORNA MED RÖKNING I NÄRHETEN AV ELLER UNDER ANVÄNDNING AV MEDICINSK SYRGAS.**



**VAR FÖRSIKTIG:** Tillverkaren rekommenderar en alternativ reservsyrekälla i händelse av strömavbrott, larmtillstånd eller mekaniskt fel. Rådfråga din läkare eller återförsäljare med avseende på nödvändigt reservsystem.

Det är mycket viktigt att enbart ställa in den ordinerade nivån av syre. Ändra inte flödesvalet om du inte har blivit uppmanad att göra det av en kvalificerad kliniker.

Syrgaskoncentratoren kan användas när användaren sover så länge det sker på en kvalificerad klinikers rekommendation.

## Användarprofil

Koncentratorer används för att ge kompletterande syrgas till användare som upplever obehag på grund av sjukdomar som påverkar lungornas effektivitet när det gäller att överföra syre i luften till blodloppet. Stationära syrekoncentratorer lagrar eller innehåller inte syrgas. De behöver inte fyllas på och kan laddas överallt där växelström eller likström är tillgänglig. Syrgaskoncentratoren får endast användas på ordination av läkare och är inte avsedd för livsuppehållande behandling.

Även om syrgasbehandling kan ordinerats till användare i alla åldrar är den typiska syrgasanvändaren äldre än 65 år och lider av olika andningssjukdomar, t.ex. kronisk obstruktiv lungsjukdom (KOL). Användarna har vanligtvis god kognitiv förmåga och måste kunna meddela om obehag uppstår. Om användaren inte kan meddela att han eller hon upplever obehag, eller inte kan läsa och förstå koncentratorns märkning eller bruksanvisning, bör användning endast ske under överinseende av någon som kan göra detta. Vid obehag i samband med användning av koncentratoren bör användaren kontakta vårdgivaren. Användaren bör även ha tillgång till reservsyrgas (dvs. en syrgastub) om det blir strömavbrott eller koncentratoren slutar att fungera. Användaren behöver ingen särskild kunskap eller förmåga för att använda koncentratoren.

## Säkerhetsfunktioner

I följande information får du lära dig om säkerhetsfunktionerna hos VisionAire-syrgaskoncentrator. Se till att du har läst och förstått all information i bruksanvisningen innan du använder enheten. Leverantören av utrustningen svarar gärna på dina frågor.

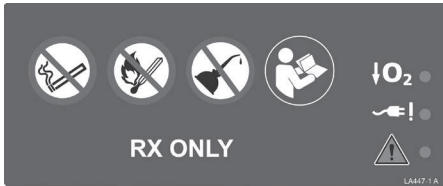

Enhetens varningsdekal och larmindikator.

- **Syrgasövervakning:** Syrgasövervakningen reagerar när koncentrationen faller under 82 %. Om detta händer tänds syrgaskoncentrationens varningslampa (↓O<sub>2</sub>). Om tillståndet med lågt syre kvarstår kommer även ett återkommande larm att aktiveras utöver varningslampan.
  - **Strömavbrott:** Om enheten är i drift och ett strömavbrott inträffar kommer strömvarningslampan (⚡!) att tändas och ett återkommande larm aktiveras. Se bilden på dekalen.
  - **Produktfilter:** ≥ 10 µm-filter
- **Kompressormotor:** En tryckavlastningsventil är monterad vid kompressorutloppet och är kalibrerad till 280 kPa (40 psig). Värmskydd garanteras av en termostat som sitter i statorlindningen på kompressorn (135 °C/275 °F).
  - **Allmänt fel:** Om något av nedanstående tillstånd uppstår tänds lampan för allmänt fel (⚠) och en återkommande larmsignal aktiveras. Detta inbegriper följande:
    - Hindrat syrgasflöde på grund av t.ex. klämning eller böjning i matningskanylen, vilket orsakats av högt tryck i produkttanken
    - Högt tryck i produkttanken på mer än 33 psig (±1)
    - Lågt tryck i produkttanken på mindre än 5 psig (±1)
    - Hög temperatur i enheten på mer än 135 °C (275 °F) som orsakats av lågt tryck i produkttanken om den termiska omkopplaren på kompressorn löser ut (vilket stänger av kompressorn)

## Packa upp din VisionAire

Kontrollera att alla komponenter som listas finns med i paketet. Om något saknas ska du omedelbart kontakta leverantören av syrgasutrustningen.

- Stationär syrgaskoncentrator

## Komma igång med VisionAire-syrgaskoncentrator

Gör dig först förtrogen med de viktiga komponenterna i din VisionAire-syrgaskoncentrator.

- A. Strömbrytare på/av (I/O): Startar och stoppar enheten.
- B. Krets brytande återställningsknapp: Återställer enheten efter avstängning på grund av överspänning
- C. Timmätare: Registrerar enhetens totala drifttid.
- D. Flödesmätare/inställningsratt: Styr och anger syrgasflöde i liter per minut (LPM).
- E. Syrgasutlopp: Möjliggör anslutning av en befuktare (om det behövs) eller näskanyl.
- F. Handtag upptill och på sidan: Gör det enklare att bära enheten.
- G. Varnings- och larmdekal
- H. Specifikationsdekal: Visar elektriska specifikationer och serienummer.
- I. Nätsladd: Gör det möjligt att ansluta enheten till ett eluttag.
- J. Hjul: Med de fyra hjulen kan enheten förflyttas efter behov.
- K. Försänkning för befuktarflaska: Plats för den valfria befuktarflaskan.
- L. Befuktarflaska (tillval)
- M. Syrgasutlopp för befuktarflaska: Anslutning för syrgasslang/kanyl.
- N. Syrgasutlopp för befuktarflaska
- O. Slang för befuktarflaska
- P. Anslutning för befuktarflaska
- Q. Syrgasslang/kanyl



**VARNING: ANVÄND INTE FÖRLÄNGNINGSSLADDAR MED DENNA ENHET OCH UNDVIK ATT ANSLUTA FÖR MÅNGA STICKPROPPAR I SAMMA ELUTTAG. ANVÄNDNING AV FÖRLÄNGNINGSSLADDAR KAN PÅVERKA PRODUKTENS PRESTANDA NEGATIVT. FÖR MÅNGA STICKPROPPAR I ETT ELUTTAG KAN LEDA TILL EN ÖVERBELASTNING PÅ DEN ELEKTRISKA PANELEN VILKET GÖR ATT BRYTAREN/SÄKRINGEN AKTIVERAS ELLER FATTAR ELD OM BRYTAREN ELLER SÄKRINGEN INTE FUNGERAR.**



Figur 1a

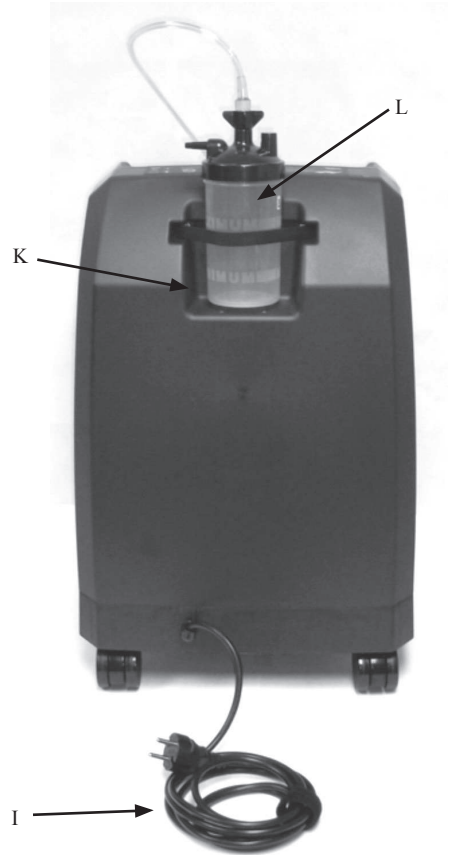

Figur 1b

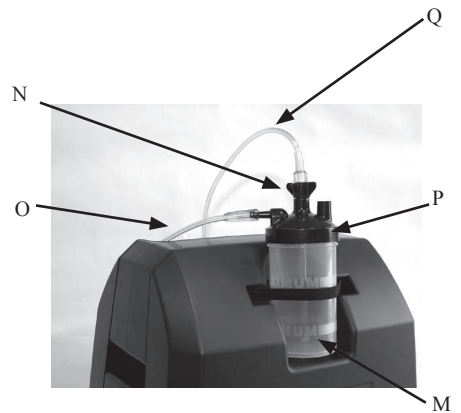

## Viktigt!

Säkerhetsinstruktioner definieras enligt följande:



**VARNING: VIKTIG SÄKERHETSINFORMATION FÖR FAROR SOM KAN ORSAKA ALLVARLIG PERSONSKADA.**



**VAR FÖRSIKTIG:** Viktig information för att förhindra skada på VisionAire Family.

Obs! Särskild uppmärksamhet bör ägnas åt informationen.

## Indikationer för användning

### Avsedd användning

CAIRE VisionAire Oxygen Concentrator är avsedd för administrering av extra syre. Enheten är inte avsedd för livsstöd och ger inte heller någon patientövervakningsfunktion.



**VARNING: ENLIGT FEDERAL LAGSTIFTNING I USA FÅR DENNA ENHET ENDAST SÅLJAS ELLER HYRAS UT PÅ LÄKARES ELLER ANNAN UTBILDAD SJUKVÅRDSPERSONALS ORDINATION.**

## Kontraindikationer vid användning



**VARNING: UNDER VISSA OMSTÄNDIGHETER KAN ANVÄNDNINGEN AV RECEPTFRITT SYRE VARA FARLIG. DEN HÄR ENHETEN BÖR ENDAST ANVÄNDAS VID ORDINATION FRÅN EN LÄKARE.**

**VARNING: FÅR INTE ANVÄNDAS I NÄRHETEN AV LÄTTANTÄNDLIGA ANESTETIKA.**

**VARNING: I LIKHET MED ALLA ELDRIVNA ENHETER KAN DRIFTEN TILLFÄLLIGT AVBRYTAS TILL FÖLJD AV STRÖMAVBROTT ELLER PÅ GRUND AV ATT SYRGASKONCENTRATORN BEHÖVER SERVAS AV EN BEHÖRIG TEKNIKER. SYRGASKONCENTRATORN ÄR INTE LÄMPLIG FÖR ANVÄNDARE VARS HÄLSA DRABBAS AV ALLVARLIGA KONSEKVENSER VID SÅDANA TILLFÄLLIGA AVBROTT.**

**VARNING: ENHETEN ÄR INTE AVSEDD FÖR LIVSUPPEHÅLLANDE VERKSAMHET. SMÅ BARN, ÄLDRE ELLER ANDRA ANVÄNDARE SOM INTE KAN KOMMUNICERA OBEHAG MEDAN DE ANVÄNDER APPARATEN KAN BEHÖVA EXTRA ÖVERVAKNING. ANVÄNDARE MED HÖRSEL- ELLER SYNNEDSÄTTNINGAR KAN BEHÖVA HJÄLP MED ÖVERVAKNINGSLARM. OM DU KÄNNER OBEHAG ELLER UPPELVER EN MEDICINSK NÖDSITUATION, EFTERFRÅGA MEDICINSK HJÄLP OMEDELbart.**

## Säkerhetsanvisningar



**VARNING: GRANSKA OCH GÖR DIG FÖRTROGEN MED FÖLJANDE VIKTIGA SÄKERHETSINFORMATION OM VISIONAIRE INTENSITY-SYRGASKONCENTRATOR.**

**VARNING: DET ÄR MYCKET VIKTIGT ATT ENBART STÄLLA IN DEN ORDINERADE NIVÅN AV SYRE. ÄNDRA INTE FLÖDESVALET OM DU INTE HAR BLIVIT UPPMANAD ATT GÖRA DET AV EN KVALIFICERAD KLINIKER.**

**VARNING: ANVÄND INTE DENNA UTRUSTNING UTAN ATT FÖRST LÄSA OCH FÖRSTÅ DENNA BRUKSANVISNING. KONTAKTA ÅTERFÖRSÄLJAREN INNAN DU FÖRSÖKER ANVÄNDA DEN OM DU INTE FÖRSTÅR VARNINGARNA OCH INSTRUKTIONERNA, ANNARS KAN FÖLJDEN BLI SKADOR PÅ PERSONER ELLER EGENDOM.**

**VARNING: RÖKNING I SAMBAND MED SYRGASANVÄNDNING ÄR DEN FRÄMSTA ORSAKEN TILL BRANDSKADOR OCH DÄRTILL RELATERADE DÖDSFALL. DU MÅSTE FÖLJA DESSA SÄKERHETSVARNINGAR:**

**VARNING: TILLÅT INTE RÖKNING, LJUSLÅGOR ELLER ÖPPEN ELD I SAMMA RUM SOM DENNA ENHET ELLER SYREFYLDA TILLBEHÖR.**

**VARNING: RÖKNING I SAMBAND MED ANVÄNDNING AV NÄSKANYL KAN ORSAKA BRÄNNSKADOR I ANSIKTET OCH EVENTUELLT DÖDSFALL.**

**VARNING: OM DU TAR AV NÄSKANYLEN OCH LÄGGER DEN PÅ KLÄDER, SÅNGKLÄDER, SOFFOR ELLER ANDRA MJUKA MATERIAL UPPSTÅR EN BRINNANDE LÅGA OM NÄSKANYLEN UTSÄTTS FÖR CIGARETTGLÖD, EN VÄRMEKÄLLA, EN GNISTA ELLER EN ÖPPEN LÅGA.**



**VARNING: OM DU RÖKER MÅSTE DU FÖRST ALLTID UTFÖRA FÖLJANDE TRE (3) VIKTIGA STEG: STÄNG AV SYRGASKONCENTRATORN, TA AV NÄSKANYLEN OCH LÄMNA RUMMET DÄR ENHETEN STÅR.**

**VARNING: SKYLTA MED "RÖKNING EJ TILLÅTEN – SYRGAS ANVÄNDS" MÅSTE VARA VÄL SYNLIGA I HEMMET ELLER DÄR SYRGAS ANVÄNDS. ANVÄNDARE OCH DERAS VÅRDGIVARE MÅSTE INFORMERAS OM FARORNA MED RÖKNING I NÄRHETEN AV ELLER UNDER ANVÄNDNING AV MEDICINSK SYRGAS.**

**VARNING: ENLIGT FEDERAL LAGSTIFTNING I USA FÅR DENNA ENHET ENDAST SÄLJAS ELLER HYRAS UT PÅ LÄKARES ELLER ANNAN UTBILDAD SJUKVÅRDSPERSONALS ORDINATION.**

**VARNING: DENNA PRODUKT LEVERERAR SYRE AV HÖG KONCENTRATION SOM UNDERLÄTTAR SNABB FÖRBRÄNNING. TILLÅT INTE RÖKNING ELLER ÖPPEN ELD I SAMMA RUM SOM 1) DENNA ENHET ELLER 2) SYREFYLDA TILLBEHÖR. OM HÅNSYN INTE TAS TILL DENNA VARNING KAN DET LEDA TILL ALLVARLIG BRAND, EGENDOMSSKADA, KROPPSSKADA OCH/ELLER DÖDSFALL.**

**VARNING: ANVÄND INTE DIN SYRGASKONCENTRATOR I NÄRHETEN AV LÄTTANTÄNDLIGA GASER. DETTA KAN LEDA TILL SNABB FÖRBRÄNNING OCH ORSAKA EGENDOMSSKADA, KROPPSSKADA ELLER DÖDSFALL.**

**VARNING: LÄMNA INTE NÄSKANYLEN PÅ KLÄDER, SÅNGKLÄDER ELLER STOLSKUDDAR. OM ENHETEN ÄR PÅSLAGEN MEN INTE ANVÄNDS KAN SYRET GÖRA MATERIALET BRANDFARLIGT. SÄTT I/O-STRÖMBRYTAREN I 0-LÄGET (AV) NÄR SYRGASKONCENTRATORN INTE ANVÄNDS.**

**VARNING: ANVÄND INTE OLJE-, FETT-, PETROLEUMBASERADE ELLER ANDRA LÄTTANTÄNDLIGA PRODUKTER TILLSAMMANS MED SYREFYLDA TILLBEHÖR ELLER SYRGASKONCENTRATORN. SYRE PÅSKYNDAR FÖRBRÄNNINGEN AV LÄTTANTÄNDLIGA ÄMNEN. ANVÄND ENDAST VATTENBASERADE, SYREKOMPATIBLA LOTIONER OCH SALVOR.**

**VARNING: SMÖRJ INTE KOPPLINGAR, ANSLUTNINGAR, SLANGAR ELLER ANDRA TILLBEHÖR TILL SYRGASKONCENTRATORN, DÅ DETTA MEDFÖR EN RISK FÖR BRAND ELLER BRÄNNSKADOR.**

**VARNING: RISK FÖR ELEKTRISKA STÖTAR. STÄNG AV ENHETEN OCH DRA UT STRÖMSLADDEN UR ELUTTAGET INNAN DU RENGÖR ENHETEN FÖR ATT FÖRHINDRA OAVSIKTLIGA ELEKTRISKA STÖTAR OCH BRAND. ENDAST DIN ÅTERFÖRSÄLJARE ELLER EN KVALIFICERAD SERVICETEKNIKER BÖR TA BORT HÖLJET ELLER REPARERA ENHETEN.**

**VARNING: SÄKERSTÄLL ATT SYRGASKONCENTRATORN OCH BATTERIET INTE BLIR BLÖTT OCH ATT VÄTSKOR INTE KOMMER IN I ENHETEN. DETTA KAN LEDA TILL FEL ELLER ATT ENHETEN STÄNGS AV, VILKET KAN MEDFÖRA EN RISK FÖR ELSTÖT ELLER BRÄNNSKADOR.**

**VARNING: ANVÄND INTE VÄTSKA DIREKT PÅ ENHETEN. EN LISTA ÖVER OLÄMPLIGA KEMISKA ÄMNEN INKLUDERAR, MEN ÄR INTE BEGRÄNSAD TILL, FÖLJANDE: ALKOHOL OCH ALKOHOLBASERADE PRODUKTER, KONCENTRERADE KLORBASERADE PRODUKTER (ETYLENKLORID) OCH OLJEBASERADE PRODUKTER (PINE-SOL®, LESTOIL®). DESSA FÅR INTE ANVÄNDAS FÖR ATT RENGÖRA PLASTHÖLJET PÅ SYRGASKONCENTRATORN EFTERSOM DE KAN SKADA PLASTEN PÅ ENHETEN.**

**VARNING: RENGÖR KÅPAN, KONTROLLPANELEN OCH NÄTSLADDEN ENBART MED ETT MILT DESINFEKTIONSMEDEL OCH EN FUKTAD (INTE BLÖT) DUK ELLER SVAMP, OCH TORKA SEDAN ALLA YTOR TORRA. SE TILL ATT DET INTE HAMNAR NÅGON VÄTSKA INNE I ENHETEN.**

**VARNING: SYRGASKONCENTRATORN BÖR INTE ANVÄNDAS DIREKT INTILL ELLER OVANPÅ ANNAN UTRUSTNING. OM DETTA INTE GÅR ATT UNDVIKA BÖR ENHETEN BEVAKAS FÖR ATT SÄKERSTÄLLA NORMAL DRIFT.**

**VARNING: PLACERA ALLTID SYRGASSLANGARNA OCH NÄTSLADDARNA SÅ ATT RISK FÖR SNUBBLING ELLER STRYPNING FÖRHINDRAS.**

**VARNING: DET ÄR INTE TILLÅTET ATT MODIFIERA UTRUSTNINGEN.**

**VARNING: ANVÄNDNING AV ANDRA KABLAR OCH ADAPTRAR ÄN DE SPECIFICERADE, FÖRUTOM SÅDANA SOM TILLVERKAREN AV DEN MEDICINSKA UTRUSTNINGEN SÄLJER SOM ERSÄTTNINGSDELAR FÖR INGÅENDE KOMPONENTER, KAN ORSAKA ÖKAD EMISSION ELLER FÖRSÄMRAD IMMUNITET HOS SYRGASKONCENTRATORN.**



**VARNING: MILJÖFÖRHÅLLANDEN KAN PÅVERKA ENHETENS PRESTANDA. ANVÄND ENHETEN PÅ EN REN OCH SJUKDOMSFRI PLATS.**

**VARNING: ENHETEN FÅR ENDAST ANVÄNDAS AV SLUTANVÄNDARE, UTBILDAD VÅRDPERSONAL ELLER UTBILDADE TEKNIKER. BARN FÅR INTE ANVÄNDA ENHETEN.**

**VARNING: FÖR ATT SÄKERSTÄLLA ATT DU FÅR RÄTT TERAPEUTISK MÄNGD SYRE ENLIGT DITT MEDICINSKA TILLSTÅND MÅSTE VISIONAIRE-ENHETEN ANVÄNDAS MED DEN SPECIFIKA KOMBINATION AV DELAR OCH TILLBEHÖR SOM ÖVERENSSTÄMMER MED SPECIFIKATIONEN FRÅN KONCENTRATORRTILLVERKAREN OCH SOM ANVÄNDES NÄR DINA INSTÄLLNINGAR FASTSTÄLLEDES.**

**VARNING: OM ENHETEN ANVÄNDS PÅ EN HÖJD ELLER VID EN TEMPERATUR ELLER RELATIV LUFTFUKTIGHET UTANFÖR DE FÖRESKRIVNA VÄRDENA SOM ANGES I DENNA BRUKSANVISNING KAN FLÖDESHASTIGHETEN OCH SYRGASKONCENTRATIONEN FÖRSÄMTRAS, VILKET INNEBÄR EN LÄGRE KVALITET PÅ BEHANDLINGEN.**

**VARNING: ANVÄNDNING AV VISSA TILLBEHÖR FÖR SYRGASADMINISTRERING SOM INTE ÄR AVSEDDA ATT ANVÄNDAS MED DENNA SYRGASKONCENTRATOR KAN PÅVERKA DESS PRESTANDA NEGATIVT. DENNA BRUKSANVISNING BESKRIVER VILKA TILLBEHÖR SOM REKOMMENDERAS.**



**VARNING: GRAVIDA ELLER AMMANDE KVINNOR BÖR INTE ANVÄNDA TILLBEHÖR SOM REKOMMENDERAS I DENNA HANDBOK EFTERSOM DE KAN INNEHÅLLA FTALATER.**

**VARNING: ANVÄND ENDAST DEN ELEKTRISKA SPÄNNING SOM ANGES PÅ SPECIFIKATIONSDEKALEN PÅ ENHETEN.**

**VARNING: ANVÄND INTE FÖRLÄNGNINGSSLADDAR MED DENNA ENHET OCH UNDVIK ATT ANSLUTA FÖR MÅNGA STICKPROPPAR I SAMMA ELUTTAG. ANVÄNDNING AV FÖRLÄNGNINGSSLADDAR KAN PÅVERKA PRODUKTENS PRESTANDA NEGATIVT. FÖR MÅNGA STICKPROPPAR I ETT ELUTTAG KAN LEDA TILL EN ÖVERBELASTNING PÅ DEN ELEKTRISKA PANELEN VILKET GÖR ATT BRYTAREN/SÄKRINGEN AKTIVERAS ELLER FATTAR ELD OM BRYTAREN ELLER SÄKRINGEN INTE FUNGERAR.**



**VAR FÖRSIKTIG:** Enligt federal lagstiftning i USA får denna enhet endast säljas eller hyras ut på läkares eller annan utbildad sjukvårdspersonals ordination.

**VAR FÖRSIKTIG:** Placera inte enheten så att det är svårt att komma åt nätsladden.

**VAR FÖRSIKTIG:** Koncentratoren bör placeras så att den inte utsätts för rök, luftföroreningar eller ånga.

**VAR FÖRSIKTIG:** Se till att koncentratoren används i upprätt läge.

**VAR FÖRSIKTIG:** Placera alltid syrgasslangar och elkablar på ett sätt som förhindrar snubbling.

**VAR FÖRSIKTIG:** Placera enheten på avstånd från gardiner eller draperier, varmluftsgaller eller element. Var noga med att placera enheten på en plan yta och se till att alla sidor är minst 30 cm (1 fot) från väggen eller andra hinder. Placera inte enheten i ett slutet utrymme. Välj en plats som är fri från rök och direkt solljus. Använd inte enheten utomhus såvida enheten inte är ansluten till ett uttag med jordfelsbrytare.

**VAR FÖRSIKTIG:** Använd inte enheten i ett begränsat utrymme där ventilationen är begränsad. Detta kan leda till att enheten överhettas och påverka prestandan.

**VAR FÖRSIKTIG:** Se till att ventilerna för luftintag och luftutsläpp inte riskerar att blockeras. Tappa INTE och stick INTE in några objekt i några av enhetens öppningar. Detta kan leda till att syrgaskoncentratoren överhettas och att prestandan försämras.





**VAR FÖRSIKTIG:** Tillverkaren rekommenderar en alternativ reservsyrekälla i händelse av strömavbrott, larmtillstånd eller mekaniskt fel. Rådfråga din läkare eller återförsäljare med avseende på nödvändigt reservsystem.

**VAR FÖRSIKTIG:** Det är mycket viktigt att enbart ställa in den ordinerade nivån av syre. Ändra inte flödesvalet om du inte har blivit uppmanad att göra det av en kvalificerad kliniker.

**VAR FÖRSIKTIG:** Syrgaskoncentratoren kan användas när användaren sover så länge det sker på en kvalificerad klinikers rekommendation.

**VAR FÖRSIKTIG:** Om syrgaskoncentratoren används eller förvaras utanför sitt normala temperaturområde kan enhetens prestanda försämrats. Se avsnittet med specifikationer i den här bruksanvisningen för information om temperaturgränser vid förvaring och drift.

**VAR FÖRSIKTIG:** Om du hör ett larm eller upptäcker att syrgaskoncentratoren inte fungerar korrekt läser du felsökningsavsnittet i denna bruksanvisning. Kontakta återförsäljaren om du inte kan lösa problemet.

**VAR FÖRSIKTIG:** Om larmet är svagt eller inte hörs alls kontaktar du leverantören av utrustningen omedelbart.

**VAR FÖRSIKTIG:** Om befuktarflaskans slang inte är korrekt ansluten till befuktarflaskans anslutning eller till syrgasutloppet kan syrgas läcka ut.

**VAR FÖRSIKTIG:** I normala fall ska du inte behöva justera flödesmätaren på din enhet. Genom att vrida flödesmätarens inställningsratt medurs kan du minska och stänga av syrgasflödet från din enhet. För enkelhets skull är flödesmätaren markerad med steg om ½ LPM. För enheter utrustade med flödesmätare på 2 LPM är flödesmätaren markerad med steg om 1/8 för flödesinställningar upp till 2 LPM.

Obs! Kanylen måste vara fri från böjda ställen och kunna användas vid ett avstånd på max. 7,6 m (25 fot).

Se till att kanylen är helt instucken och ordentligt fastsatt. Du ska kunna höra eller känna hur syre flödar till näskanylens mynningar. Om det inte kommer något syre kontrollerar du först att flödesmätarens kula registrerar ett flöde. Placera sedan kanylens spets i ett glas vatten. Om det kommer ut bubblor ur kanylen finns det ett syrgasflöde. Om det inte bubblor läser du felsökningsavsnittet i denna bruksanvisning.

Obs! Följ alltid kanyltillverkarens anvisningar för korrekt användning. Byt ut engångskanylen enligt kanyltillverkarens eller återförsäljarens rekommendationer. Du kan beställa nya från din återförsäljare.

Obs! VisionAire-syrgaskoncentrator måste köras i minst fem minuter med 2 LPM innan enheten börjar användas.

VisionAire kan användas av två användare, under förutsättning att det kombinerade flödet är minst 2 LPM och inte överskrider syrgaskoncentratorns maxkapacitet.

Till återförsäljare: Följande tillbehör för syrgashantering rekommenderas för användning med VisionAire Intensity-syrgaskoncentrator:

- Befuktarflaska: Artikelnr HU003-1
- Näskanyl med 2,1 m (7 fot) slang (max. 6 LPM): Artikelnr CU002-1

Obs! Tillverkaren rekommenderar inte att utrustningen steriliseras.

Obs! Om enheten inte har använts under en längre tid måste den köras i flera minuter innan larmet för strömavbrott kan aktiveras.

Obs! Koncentratoren släpper ut varm luft ur nederdelen av enheten, vilket kan orsaka permanent missfärgning av temperaturkänsliga golvytor som vinyl. Koncentratoren ska inte användas över värmekänsliga golv. Tillverkaren ansvarar inte för golv som missfärgas.

Obs! Följ alla anvisningar från tillverkaren för att undvika att garantin upphävs.

Obs! Utför inget underhållsarbete annat än de möjliga lösningar som tas upp i denna bruksanvisning.

Obs! Portabel och mobil radiofrekvensutrustning för kommunikation kan påverka medicinsk elektronisk utrustning.

Obs! Det är aldrig någon risk att du tömmer ett rum på syre när du använder syrgaskoncentrator.

# VisionAire 5

Obs: Till utrustningsleverantören: Följande syretillbehör rekommenderas för användning med VISIONAIRE:

- Nasal kanyl: CAIRE artikelnummer CU002-1 (SOC)
- Luftfuktningsadapterrör: CAIRE Artikelnummer 20843882
- Luftfuktare: CAIRE artikelnummer HU003-1
- Firebreak: CAIRE artikelnummer 20629671

En eldbrytning rekommenderas / krävs för användning med kanyler.

• CAIRE erbjuder en eldbrytare avsedd att användas i samband med syrekonzentratorn. Firebreak är en termisk säkring för att stoppa gasflödet i händelse av att nedströms kanylen eller syrgasröret antänds och bränns till firebreak. Den placeras i linje med näsekanylen eller syrgasröret mellan patienten och syreutloppet från VISIONAIRE. För korrekt användning av eldbrytaren, se alltid tillverkarens anvisningar (medföljer varje eldbrytarkit).

• Ytterligare rekommenderad tillbehörsinformation finns online på [www.caireinc.com](http://www.caireinc.com).

**VARNING: OM DET INTRÄFFAR EN ALLVARLIG HÄNDELSE MED DEN HÄR ENHETEN BÖR ANVÄNDAREN OMEDELBART RAPPORTERA HÄNDELSEN TILL LEVERANTÖREN OCH / ELLER TILLVERKAREN. EN ALLVARLIG HÄNDELSE DEFINIERAS SOM EN SKADA, DÖDSFALL ELLER POTENTIAL ATT ORSAKA SKADA / DÖDSFALL OM HÄNDELSEN SKULLE ÅTERKOMMA. ANVÄNDAREN KAN OCKSÅ RAPPORTERA HÄNDELSEN TILL DEN BEHÖRIGA MYNDIGHETEN I DET LAND DÅR HÄNDELSEN INTRÄFFADE.**



**VARNING: FÖRVARAS UTOM RÄCKHÅLL FÖR BARN TILLS MONTERINGEN HAR SLUTFÖRTS.**

**VARNING: DENNA PRODUKT KAN UTSÄTTA DIG FÖR KEMIKALIER, BLAND ANNAT NICKEL, SOM I DELSTATEN KALIFORNIEN I USA HAR KLASSATS SOM CANCERFRAMKALLANDE. MER INFORMATION FINNS PÅ [WWW.P65WARNINGS.CA.GOV](http://WWW.P65WARNINGS.CA.GOV).**

## Specifikationer

	VisionAire 5
Utloppstryck	9 psig max.
Flödeshastigheter*	1–5 LPM ±10 % av inställningen eller 200 ml, beroende på vilket som är större*
Mått	35,8 cm B x 29,2 cm D x 52,8 cm H (14,1 tum B x 11,5 tum D x 20,8 tum H)
Vikt	13,6 kg (30 lbs)
Ljudtrycksnivå**	39,53 dB(A) ± 0,41 dB(A) @ 3 LPM
Strömförbrukning	290 Watt
Syrgaskoncentration	90% (5.5% to / -3%)
Elektriska krav	115 V AC/60 Hz, 3,0 A 230 V AC/50 Hz, 1,5 A 230 V AC/60 Hz, 1,5 A
Driftmiljö*	5–40 °C (41–104 °F) på höjder från upp till 3 048 m (10 000 fot) över havet. 15–90% relativ luftfuktighet (ej kondenserande).
Höjd över havet	-381–3048 m (-1250–10 000 fot) (testad till 700–1060 hPa)
Förvaringsmiljö	-25–70 °C (-13–158 °F)

\* Baserat på ett atmosfäriskt tryck mellan 700 hPa och 1 060 hPa vid 21 °C (70 °F).

\*\* Ljudnivå uppmätt per testmetod Nr. 14-1 10/2018 MDS-Hej.

Utrustningens förväntade livslängd är minst fem år.

Se Teknisk manual (PN MN138-1) för ljudnivå.



**VARNING: OM ENHETEN ANVÄNDS PÅ EN HÖJD ELLER VID EN TEMPERATUR ELLER RELATIV LUFTFUKTIGHET UTANFÖR DE FÖRESKRIVNA VÄRDENA SOM ANGES I DENNA BRUKSANVISNING KAN FLÖDESHASTIGHETEN OCH SYRGASKONCENTRATIONEN FÖRSÄMRAS, VILKET INNEBÄR EN LÄGRE KVALITET PÅ BEHANDLINGEN.**

**VARNING: ANVÄNDNING AV ENHET UTAN FÖR SPECIFICERADE DRIFTSFÖRFARANDE FÖRVÄNTAS PÅVERKAS FLÖDESGRADEN OCH PROCENTANDLEN AV SYRE OCH FÖLJAKTLIGEN KVALITETEN PÅ TERAPIN.**

## Användarinstruktioner

Gå igenom följande information innan du börjar använda syrgaskoncentratoren.

Obs! Koncentratoren släpper ut varm luft ur nederdelen av enheten, vilket kan orsaka permanent missfärgning av temperaturkänsliga golvytor som vinyl. Koncentratoren ska inte användas över värmekänsliga golv. Tillverkaren ansvarar inte för golv som missfärgas.

### Befuktarflaska (tillval)

Om du behöver extra befuktning under din syrgasbehandling utför du följande steg varje gång du fyller på eller rengör befuktaren, som eventuellt är konfigurerad för dig.

1. Ta bort befuktarflaskan från dess försänkning.
2. Öppna befuktarflaskan. Om du har en förfylld flaska behöver du inte utföra detta steg. Gå vidare till steg 5.
3. Fyll befuktarflaskan med svalt eller kallt vatten (gärna destillerat vatten) till fyllningsmarkeringen på flaskan. Fyll INTE PÅ FÖR MYCKET.
4. Sätt tillbaka det övre locket på befuktarflaskan.
5. Placera befuktarflaskan i försänkningen på baksidan av koncentratoren och anslut befuktarflaskan till syrgasutloppet och befuktarflaskans anslutning.



**VAR FÖRSIKTIG:** Om befuktarflaskans slang inte är korrekt ansluten till befuktarflaskans anslutning eller till syrgasutloppet kan syrgas läcka ut.

### Kanylanslutning

Anslut slangen och kanylen till enhetens syrgasutlopp eller till den valfria befuktarens syrgasutlopp.

Obs! Kanylen måste vara fri från böjda ställen och kunna användas vid ett avstånd på max. 15,2 m (50 fot).

Se till att kanylen är helt instucken och ordentligt fastsatt. Du ska kunna höra eller känna hur syre flödar till näskanylens mynningar. Om det inte kommer något syre kontrollerar du först att flödesmätarens kula registrerar ett flöde. Placera sedan kanylens spets i ett glas vatten. Om det kommer ut bubblor ur kanylen finns det ett syrgasflöde. Om det inte bubblar läser du felsökningsavsnittet i denna bruksanvisning.

Följ alltid kanyltillverkarens anvisningar för korrekt användning. Byt ut engångskanylen enligt kanyltillverkarens eller återförsäljarens rekommendationer. Du kan beställa nya från din återförsäljare.

### Starta koncentratoren



**VARNING: SKYLTA MED "RÖKNING EJ TILLÅTEN – SYRGAS ANVÄNDS" MÅSTE VARA VÄL SYNLIGA I HEMMET ELLER DÅR SYRGAS ANVÄNDS. ANVÄNDARE OCH DERAS VÄRDGIVARE MÅSTE INFORMERAS OM FARORNA MED RÖKNING I NÄRHETEN AV ELLER UNDER ANVÄNDNING AV MEDICINSK SYRGAS.**

**VARNING: ANVÄND INTE FÖRLÄNGNINGSSLADDAR MED DENNA ENHET OCH UNDVIK ATT ANSLUTA FÖR MÅNGA STICKPROPPAR I SAMMA ELUTTAG. ANVÄNDNING AV FÖRLÄNGNINGSSLADDAR KAN PÅVERKA PRODUKTENS PRESTANDA NEGATIVT. FÖR MÅNGA STICKPROPPAR I ETT ELUTTAG KAN LEDA TILL EN ÖVERBELASTNING PÅ DEN ELEKTRISKA PANELEN VILKET GÖR ATT BRYTAREN/SÄKRINGEN AKTIVERAS ELLER FATTAR ELD OM BRYTAREN ELLER SÄKRINGEN INTE FUNGERAR.**



**VAR FÖRSIKTIG:** Placera enheten på avstånd från gardiner eller draperier, varmluftsgaller eller element. Var noga med att placera enheten på en plan yta och se till att alla sidor är minst 30 cm (1 fot) från väggen eller andra hinder. Placera inte enheten i ett slutet utrymme. Välj en plats som är fri från rök och direkt solljus. Använd inte enheten utomhus såvida enheten inte är ansluten till ett uttag med jordfelsbrytare.

**VAR FÖRSIKTIG:** Använd inte enheten i ett begränsat utrymme där ventilationen är begränsad. Detta kan leda till att enheten överhettas och påverka prestandan.

**VAR FÖRSIKTIG:** Se till att ventilerna för luftintag och luftutsläpp inte riskerar att blockeras. Tappa **INTE** och stick **INTE** in några objekt i några av enhetens öppningar. Detta kan leda till att syrgaskoncentratoren överhettas och att prestandan försämras.



**VAR FÖRSIKTIG:** Tillverkaren rekommenderar en alternativ reservsyrekälla i händelse av strömavbrott, larmtillstånd eller mekaniskt fel. Rådfråga din läkare eller återförsäljare med avseende på nödvändigt reservsystem.

**VAR FÖRSIKTIG:** Det är mycket viktigt att enbart ställa in den ordinerade nivån av syre. Ändra inte flödesvalet om du inte har blivit uppmanad att göra det av en kvalificerad kliniker.

**VAR FÖRSIKTIG:** Syrgaskoncentratoren kan användas när användaren sover så länge det sker på en kvalificerad klinikers rekommendation

**VAR FÖRSIKTIG:** Se till att koncentratoren används i upprätt läge.

Obs! Optimal syrgaskoncentration uppnås inom 10 minuter efter att enheten har satts på (90 % av koncentrationen uppnås efter ca 5 minuter).

1. Placera enheten nära ett eluttag i rummet där du tillbringar större delen av din tid.
2. Anslut nätkontakten till eluttaget.
3. Ställ I/O-strömbrytaren i läget "I" för att sätta på enheten. Ett högt larm ljuder i ca 1 sekunder.
4. Indikatoren för låg syrgaskoncentration förblir tänds i några minuter och tills syrgaskoncentrationen når miniminivån (gäller endast enheter med syrgasövervakning)
5. För att ställa in flöde av extra syrgas vrider du flödesmätarens inställningsratt åt vänster eller höger tills kulan inuti flödesmätaren centreras på den siffran på flödeslinjen som ordinerats av din läkare. För att se flödesmätaren i rätt vinkel, observera att den bakre linjen och den främre nummerade linjen ska se ut som en enda linje.
6. Koncentratoren är nu klar att använda.

I normala fall ska du inte behöva justera flödesmätaren på din enhet. Genom att vrida flödesmätarens inställningsratt medurs kan du minska och stänga av syrgasflödet från din enhet.

### Stänga av koncentratoren

Ställ I/O-strömbrytaren i läget "0" för att stänga av enheten.

## Rengöring, skötsel och korrekt underhåll

### Kåpa



**VARNING: RISK FÖR ELEKTRISKA STÖTAR. STÅNG AV ENHETEN OCH DRA UT STRÖMSLADDEN UR ELUTTAGET INNAN DU RENGÖR ENHETEN FÖR ATT FÖRHINDRA OAVSIKTLIGA ELEKTRISKA STÖTAR OCH BRAND. ENDAST DIN ÅTERFÖRSÄLJARE ELLER EN KVALIFICERAD SERVICETEKNIKER BÖR TA BORT HÖLJET ELLER REPARERA ENHETEN.**

**VARNING: SÄKERSTÄLL ATT SYRGASKONCENTRATORN OCH BATTERIET INTE BLIR BLÖTT OCH ATT VÄTSKOR INTE KOMMER IN I ENHETEN. DETTA KAN LEDA TILL FEL ELLER ATT ENHETEN STÅNGS AV, VILKET KAN MEDFÖRA EN RISK FÖR ELSTÖT ELLER BRÄNNSKADOR.**

**VARNING: ANVÄND INTE OLJE-, FETT-, PETROLEUMBASERADE ELLER ANDRA LÄTTANTÄNDLIGA PRODUKTER TILLSAMMANS MED SYREFYLLDA TILLBEHÖR ELLER SYRGASKONCENTRATORN. SYRE PÅSKYNDAR FÖRBRÄNNINGEN AV LÄTTANTÄNDLIGA ÄMNINGEN.**

**VARNING: ANVÄND ENDAST VATTENBASERADE OCH SYRGASKOMPATIBLA SALVOR ELLER LOTIONER FÖRE ELLER UNDER BEHANDLINGEN. ANVÄND ALDRIG PETROLEUM- ELLER OLJEBASERAD SALVA ELLER LOTION, DÅ DETTA MEDFÖR EN RISK FÖR BRAND OCH BRÄNNSKADOR.**

**VARNING: ANVÄND INTE VÄTSKA DIREKT PÅ ENHETEN. EN LISTA ÖVER OLÄMPLIGA KEMISKA ÄMNINGEN INKLUDERAR, MEN ÄR INTE BEGRÄNSAD TILL, FÖLJANDE: ALKOHOL OCH ALKOHOLBASERADE PRODUKTER, KONCENTRERADE KLORBASERADE PRODUKTER (ETYLENKLORID) OCH OLJEBASERADE PRODUKTER (PINE-SOL®, LESTOIL®). DESSA FÅR INTE ANVÄNDAS FÖR ATT RENGÖRA PLASTHÖLJET PÅ SYRGASKONCENTRATORN EFTERSOM DE KAN SKADA PLASTEN PÅ ENHETEN. RENGÖR KÅPAN, KONTROLLPANELEN OCH NÄTSLADDEN ENBART MED ETT MILT HUSHÅLLSRENGÖRINGSMEDEL OCH EN FUKTAD (INTE BLÖT) DUK ELLER SVAMP, OCH TORKA SEDAN ALLA YTOR TORRA. SE TILL ATT DET INTE HAMNAR NÅGON VÄTSKA INNE I ENHETEN.**

**VARNING: RENGÖR KÅPAN, KONTROLLPANELEN OCH NÄTSLADDEN ENBART MED ETT MILT DESINFEKTIONSMEDEL OCH EN FUKTAD (INTE BLÖT) DUK ELLER SVAMP, OCH TORKA SEDAN ALLA YTOR TORRA. SE TILL ATT VÄTSKA INTE KOMMER IN I KONCENTRATORN. VAR SÄRSKILT NOGGRANN MED SYRGASUTLOPPET DÅ KANYLEN ANSLUTS OCH SE TILL ATT DET ÄR FRITT FRÅN DAMM, VATTEN OCH PARTIKLAR.**

Obs! Följ alltid kanyltillverkarens anvisningar för korrekt användning. Byt ut engångskanylen enligt kanyltillverkarens eller återförsäljarens rekommendationer. Du kan beställa nya från din återförsäljare.

Obs! Tillverkaren rekommenderar inte att utrustningen steriliseras.



använd ett mildt desinfektionsmedel på en fuktig trasa eller en svamp för att rengöra utsidan av koncentratorn och torka sedan av alla ytor. se till att det inte hamnar någon vätska inne i enheten. enhetens kåpa ska åtminstone rengöras mellan olika användare.

### Befuktarflaska (tillval)

- Kontrollera vattennivån dagligen och fyll på vatten efter behov
- För att rengöra och desinficera befuktaren följer du leverantörens instruktioner eller de instruktioner som medföljde befuktarflaskan.

## Larmtillstånd

Alla larm är lågprioriterade.

Larm	Indikerar	Åtgärd
Gul lampa för allmänt fel  och återkommande larm	högt tryck i produkttanken ELLER lågt produkttanken ELLER hög enhetstemperatur	Se till att flödesmätaren är öppen för lägsta flöde eller högre. Kontrollera att kanylen inte är vikt eller blockerad. Ta bort eventuella enheter som är anslutna till enhetens utlopp nedströms. Kontrollera att enheten har minst 30 cm fritt utrymme på alla sidor och att intagen inte är blockerade. Kontrollera att det externa partikelfiltret är rent och inte igensatt. Se till att enheten är inom sitt drifttemperaturområde. Om problemen kvarstår kontaktar du leverantören av utrustningen för att få hjälp.
Gul lampa för syrgasövervakning  och återkommande larm	låg syrgaskoncentration	Kontakta leverantören av utrustningen för att få hjälp.
Gul lampa för strömavbrott  och återkommande larm	strömavbrott	Kontrollera att enheten är ansluten till ett fungerande och säkert uttag. Kontrollera att omkopplaren är intryckt. Om problemen kvarstår kontaktar du leverantören av utrustningen för att få hjälp.

## Felsökning

Om din VisionAire syrgaskoncentrator inte fungerar korrekt letar du i tabellen på följande sidor efter möjliga orsaker och lösningar. Kontakta leverantören av utrustningen vid behov.

Om du inte får enheten att fungera ansluter du näskanylen, ansiktsmasken eller andra tillbehör till en reservsyrgaskälla.

Obs! Utför inget underhållsarbete annat än de möjliga lösningar som tas upp i denna bruksanvisning. Underhållet är leverantörens ansvar och spåras av leverantören.

Obs! Följ alla anvisningar från tillverkaren för att undvika att garantin upphävs.

Obs! Om enheten inte har använts under en längre tid måste den köras i minst 15 minuter innan larmet för strömavbrott kan aktiveras.

Problem	Trolig anledning	Lösning
Enheten fungerar inte. Strömavbrott utlöser en larmsignal.	Nätsladden är inte ansluten till ett eluttag.	Kontrollera att nätkontakten är korrekt ansluten till eluttaget.
	Det finns ingen ström i eluttaget.	Kontrollera strömkälla, strömbrytare, säkring eller krets brytare i hemmet.
	Syrgaskoncentratorns krets brytare har aktiverats.	Tryck på (håll inte in) krets brytarens återställningsknapp på framsidan av enheten.  Om krets brytaren löser ut igen eller om larmet fortsätter att ljuda efter att enheten har satts på kontaktar du leverantören av utrustningen.
Begränsat syrgasflöde.	Smutsig eller blockerad befuktarflaska.	Ta bort befuktarflaskan från syrgasuttaget. Om flödet har återställts rengör du befuktarflaskan eller byter ut den mot en ny.
	Defekt näskanyl, ansiktsmask, kateter och/eller syrgasslang eller annat tillbehör.	Ta bort och kontrollera tillbehören efter böjda ställen eller blockeringar. Byt vid behov.
	Kanylens slang är lös.	Kontrollera kanylslangens anslutning på kontrollpanelen.
Kondens samlas i syrgasslangen när du använder befuktarflaskan.	Enheten är inte tillräckligt ventilerad. Förhöjd driftemperatur.	Se till att enheten är placerad på avstånd från gardiner eller draperier, varmluftsgaller eller eldstäder. Var noga med att placera enheten så att alla sidor är minst 30,5 cm (12 tum) från en vägg eller annat hinder. Placera inte enheten i ett slutet utrymme.  Fyll på befuktarflaskan med KALLT vatten.  FYLL INTE PÅ FÖR MYCKET. Låt syrgasslangen torka eller byt ut den.
Ett återkommande larm ljuder.	Se avsnittet "Säkerhetsfunktioner" för en beskrivning av ljudindikatorer.	Ställ I/O-strömbrytaren i läge 0, använd din reservsyrgasförsörjning och rådfråga leverantören av utrustningen omedelbart.



Problem	Trolig anledning	Lösning
Syrgasövervakningens lampa förblir tänd (gul).	Syrgaskoncentrationen är $\leq 82\%$ .	Ställ I/O-strömbrytaren i läge 0, använd din reservsyrgasförsörjning (om sådan finns) och rådfråga leverantören av utrustningen omedelbart.
Alla övriga problem.		Ställ I/O-strömbrytaren i läge 0, använd din reservsyrgasförsörjning och rådfråga leverantören av utrustningen omedelbart.

## Tillbehör

För korrekt funktion och säkerhet ska du endast använda nedanstående tillbehör från CAIRE som levererats via din syrgasleverantör. Om du använder andra tillbehör än de som räknas upp nedan kan koncentratorns prestanda och/eller säkerhet påverkas.

Anslutning för befuktarflaska	Artikelnummer – F0655-1
Syrgasslang, 7,6 m	Artikelnummer – CU004-3
Kontakt för slang/kanyl	Artikelnummer – CU009-1

Standardtillbehör för VisionAire Family	
Befuktarflaska (6–15 LPM)	Artikelnummer – HU003-1
Kanyl, 7,6 m (25 fot) (max. 6 LPM)	Artikelnummer – CU002-4
Slang för befuktarflaska	Artikelnummer – TU255-1

Obs! Fler alternativ för landsspecifika nätsladdar kan vara tillgängliga där detta anges ovan. Kontakta CAIRE eller din syrgasleverantör om du behöver beställa andra alternativ.

Medicinsk utrustning kräver särskilda försiktighetsåtgärder avseende elektromagnetisk kompatibilitet och måste installeras och tas i bruk enligt informationen om elektromagnetisk kompatibilitet som finns i det här avsnittet.

Vägledning och tillverkarens deklARATION – elektromagnetiska emissioner		
VisionAire är avsedd för användning i den elektromagnetiska miljö som anges nedan. VisionAire-kunden eller -användaren ska säkerställa att den används i en sådan miljö.		
Emissionstester	Överensstämmelse	Elektromagnetisk miljö – vägledning
RF-emissioner CISPR 11	Grupp 1	VisionAire använder RF-energi endast för sina interna funktioner. Därför är RF-emissionerna väldigt låga och det är inte sannolikt att de inverkar störande på elektronisk utrustning i närheten.
RF-emissioner CISPR 11	Klass B	VisionAire lämpar sig för användning i alla inrättningar, inklusive hemmiljöer och sådana som är direktanslutna till det allmänna elnätet med lågspänning som försörjer byggnader som används som bostäder.
Harmoniska emissioner IEC 61000-3-2	Överensstämmer	
Spänningsvariationer/ flimmeremissioner IEC 61000-3-3	Överensstämmer	

Rekommenderade separationsavstånd mellan bärbar och mobil RF-kommunikationsutrustning och VisionAire-enheter			
VisionAire är avsedd för användning i den elektromagnetiska miljö där utstrålade RF-störningar är under kontroll. VisionAire-kunden eller -användaren kan hjälpa till att förhindra elektromagnetiska störningar genom att upprätthålla ett minimalt avstånd mellan portabel och mobil RF-kommunikationsutrustning (sändare) och VisionAire enligt rekommendationerna nedan, i enlighet med kommunikationsutrustningens maximala uteffekt.			
Sändarens uppmätta maximala uteffekt  W	Separationsavstånd enligt sändarens frekvens m		
	från 150 kHz till 80 MHz $d = 1.2\sqrt{P}$	från 80 MHz till 800 MHz $d = 1.2\sqrt{P}$	från 800 MHz till 2,5 GHz $d = 1.2\sqrt{P}$
0,01	0,12	0,12	0,23
0,1	0,38	0,38	0,73
1	1,2	1,2	2,3
10	3,8	3,8	7,3
100	12	12	23
För sändare med en maximal uteffekt vilka inte listas ovan kan rekommenderat separationsavstånd $d$ i meter (m) beräknas med hjälp av den ekvationen som tillämpas för sändarens frekvens, där $P$ är sändarens maximala uteffekt i watt (W) enligt sändartillverkaren.			
OBS 1! Vid 80 MHz och 800 MHz är det separationsavståndet för det högre frekvensområdet som gäller.			
OBS 2! Dessa riktlinjer kanske inte gäller i alla situationer. Elektromagnetisk vågutbredning påverkas av absorption och reflektion från strukturer, föremål och människor.			

**Vägledning och tillverkarens deklARATION – elektromagnetisk immunitet**

VisionAire är avsedd för användning i den elektromagnetiska miljö som anges nedan. VisionAire-kunden eller -användaren ska säkerställa att den används i en sådan miljö.

Immunitetstest	IEC 60601 testnivå	Överensstämmelsenivå	Elektromagnetisk miljö – vägledning
Elektromagnetisk miljö – vägledning IEC 61000-4-2	±6 KV kontakt ±8 KV luft	±6 KV kontakt ±8 KV luft	Golven ska vara av trä, betong eller kachel. Om golven är täckta med syntetmaterial ska den relativa fuktigheten vara minst 30 %.
Snabba elektriska transienter/ transientskurar IEC 61000-4-4	±2 KV för strömförsörjningsledningar  ±1 KV för inlopps-/utloppsledningar	±2 KV för strömförsörjningsledningar  Ej tillämpligt	Nätströmmens kvalitet ska vara samma som i en typisk kommersiell miljö eller sjukhusmiljö.
Våg IEC 61000-4-5	±1 KV ledning(ar) till ledning(ar)  ±2 KV ledning(ar) till jord	±1 KV ledning(ar) till ledning(ar)  ±2 KV ledning(ar) till jord	Nätströmmens kvalitet ska vara samma som i en typisk kommersiell miljö eller sjukhusmiljö.
Spänningsfall, korta avbrott och spänningsvariationer hos strömförsörjningens inloppsledningar IEC 61000-4-11	<5 % $U_T$ (>95 % sänkning i $U_T$ ) för 0,5 cykel  40 % $U_T$ (>60 % fall i $U_T$ ) för 5 cykler  70 % $U_T$ (30 % sänkning i $U_T$ ) för 25 cykler  <5 % $U_T$ (>95 % sänkning i $U_T$ ) i 5 sek	<5 % $U_T$ (>95 % sänkning i $U_T$ ) för 0,5 cykel  40 % $U_T$ (>60 % fall i $U_T$ ) för 5 cykler  70 % $U_T$ (30 % sänkning i $U_T$ ) för 25 cykler  <5 % $U_T$ (>95 % sänkning i $U_T$ ) i 5 sek	Nätströmmens kvalitet ska vara samma som i en typisk kommersiell miljö eller sjukhusmiljö. Om VisionAire-användaren behöver kontinuerlig drift under perioder med strömavbrott rekommenderar vi strömförsörjning av VisionAire med med en ouplösbar strömkälla (UPS).
Kraftfrekvent magnetiskt fält IEC 61000-4-8	3 A/m	3 A/m	Magnetfält som uppstår på grund av spänningsfrekvens ska ligga på nivåer typiska för en kommersiell miljö eller en sjukhusmiljö.

OBS!  $U_T$  är nätspänningen innan testnivån tillämpades.

## Vägledning och tillverkarens deklARATION – elektromagnetisk immunitet

VisionAire är avsedd för användning i den elektromagnetiska miljö som anges nedan. VisionAire-kunden eller -användaren ska säkerställa att den används i en sådan miljö.

Immunitetstest	IEC 60601 testnivå	Överensstämmelsenivå	Elektromagnetisk miljö – vägledning
Ledningsburen RF IEC 61000-4-6	3 Vrms 150 kHz till 80 MHz	3 Vrms	<p>Bärbar och mobil RF-kommunikationsutrustning får inte användas närmare någon del av VisionAire, inklusive sladdar, än det rekommenderade separationsavstånd som beräknats med hjälp av den ekvation som tillämpas för sändarens frekvens.</p> <p>Rekommenderat separationsavstånd</p> $d = 1,2\sqrt{P}$ $d = 1,2\sqrt{P} = 80 \text{ MHz till } 800 \text{ MHz}$ $d = 1,2\sqrt{P} = 800 \text{ MHz till } 2,5 \text{ GHz}$ <p>där <math>P</math> är sändarens maximala uteffekt i watt (<math>W</math>) enligt sändartillverkaren och <math>d</math> är det rekommenderade separationsavståndet i meter (<math>m</math>).</p> <p>Fältstyrkor från fasta RF-sändare, så som fastställda genom en elektromagnetisk anläggningsundersökning,<sup>a</sup> ska vara mindre än överensstämmelsenivån för varje frekvensområde.<sup>b</sup></p> <p>Störningar kan inträffa i närheten av utrustning som är märkt med följande symbol:</p> 
Utstrålad RF IEC 61000-4-3	3 V/m 80 MHz till 2,5 GHz	3 V/m	

OBS 1! Vid 80 MHz och 800 MHz gäller det högre frekvensområdet.

OBS 2! Dessa riktlinjer kanske inte gäller i alla situationer. Elektromagnetisk vågutbredning påverkas av absorption och reflektion från strukturer, föremål och människor.

<sup>a</sup> Fältstyrkor från fasta sändare, t.ex. basstationer för radiotelefoner (mobila/trådlösa) och fast mobilradio, amatörradio, AM- och FM-radiosändningar och TV-sändningar, kan inte förutses teoretiskt med noggrannhet. För att fastställa den elektromagnetiska miljön till följd av fasta RF-sändare bör en elektromagnetisk anläggningsundersökning beaktas. Om den uppmätta fältstyrkan på platsen där VisionAire ska användas överskrider den tillämpliga RF-överensstämmelsenivån ovan ska VisionAire observeras så att normal drift kan garanteras. Om onormal drift observeras kan ytterligare åtgärder bli nödvändiga, som till exempel omjustering eller omplacering av VisionAire.

<sup>b</sup> Över frekvensområdet 150 kHz till 80 MHz ska fältstyrkor vara mindre än 3 V/m.

## Kasseringmetod

### Avfallshantering

Allt avfall från CAIREs VisionAire-syrigaskoncentrator måste kasseras enligt de tillvägagångssätt som föreskrivs av lokala myndigheter

### Kassering av enhet

För att skona miljön måste koncentratorn kasseras enligt de tillvägagångssätt som föreskrivs av lokala myndigheter.

## Klassificering

Typ av skydd mot elstöt:

Klass II Skydd mot elstötar uppnås genom dubbel isolering.  
Skyddsjordning eller att förlita sig på installationsförhållandena krävs inte.

Grad av skydd mot elektrisk stöt:

BF-typ Utrustningen ger en viss grad av skydd mot elstötar med avseende på  
1) tillåtna läckströmmar;  
2) skydds Jordanslutningens tillförlitlighet (i förekommande fall).  
Ej avsedd för applicering direkt på hjärtat.

Grad av skydd mot inträngande vatten:

Droppsäker utrustning – IP21  
Skydd mot inträngande fasta främmande föremål större än 12,5 mm diameter och skydd mot vertikalt fallande vattendroppar.

Tillåten metod för rengöring och desinfektion:

Se underhållsavsnittet i VisionAire-underhållsmanualerna.

Grad av säkerhet vid användning i närheten av antändliga anestesigaser:

Utrustningen är inte lämplig för sådan användning.

Driftsätt:

Kontinuerlig drift.



















Obs! Följ alltid kanyltillverkarens anvisningar för korrekt användning. Byt ut engångskanylen enligt kanyltillverkarens eller återförsäljarens rekommendationer. Du kan beställa nya från din återförsäljare.













Obs! Tillverkaren rekommenderar inte att utrustningen steriliseras.





CAIRE och CAIRE Inc. är registrerade varumärken som tillhör CAIRE Inc. Besök vår webbplats nedan för en fullständig lista över varumärken.  
Varumärken: [www.caireinc.com/corporate/trademarks](http://www.caireinc.com/corporate/trademarks).

Copyright © 2022 CAIRE Inc. CAIRE Inc. förbehåller sig rätten att upphöra med sina produkter, eller ändra pris, material, utrustning, kvalitet, beskrivningar, specifikationer och/eller processer för sina produkter när som helst utan förvarning och utan någon ytterligare skyldighet eller konsekvens. Alla rättigheter som inte uttryckligen anges här är reserverade av oss, enligt tillämplighet.

## Säätimet ja järjestelmän tilan merkkivalot

<b>ISO 7000</b>	
	Lue käyttöopas ennen käyttöä. Sääntö 1641
	Säilytettävä kuivassa ja pidettävä kuivana. Sääntö 0626
	Pinoamisen lukumäärärajoitus. Sääntö 2403
	Valmistajan nimi ja osoite. Sääntö 3082
	Valmistusmaa ja päivämäärä. "CC" tunnistaa valmistusmaan kaksikirjaimisen maakoodin. Valmistuspäivämäärä on VVVV-KK-PP muodossa. Reg. # 6049
	Vaara, katso mukana tulleita ohjeita. Tuotenumero 0434A
	Luettelonumero. Sääntö 2493
	Sarjanumero. Sääntö 2498
	Varastointi- tai käyttölämpötila-alue. Sääntö 0632
	Humidity symbol - Varastoinnin kosteusalue. Sääntö 2620
	Tämä puoli ylös. Sääntö 0623
	Särkyvää, käsittele varoen. Sääntö 0621
	Sisältää vaarallisia aineita. Reg. # 3723
	Maahantuojat. Reg. # 3725
<b>ISO 7010</b>	
	Käyttöohjeet on luettava. Sääntö M002
	Pidettävä kaukana avoliekeistä, tulesta ja kipinöistä. Avoimet syttymislähteet ja tupakointi kielletty. Sääntö P003
	Älä tupakoi yksikön lähellä tai kun käytät sitä. Sääntö P002
	Tyypin BF sovellettu osa (sähköiskusuojauksen taso). Sääntö 5333

	Varoitus. Sääntö W001
<b>Neuvoston direktiivi 93/42/ETY</b>	
	Valtuutettu edustaja Euroopan yhteisössä
	Jos tuotteen yksilöivässä tunnistemerkinnässä (UDI) on CE-merkki, laite on direktiivin 93/42 / ETY lääkinnällisiä laitteita koskevien vaatimusten mukainen. Symboli CE ##### tarkoittaa ilmoitetun laitoksen numeroa.
<b>Lisäsymbolit</b>	
	Pidä kaukana syttyvistä materiaaleista, öljyistä ja rasvasta.
	Ei saa purkaa osiin.
	Tämän symbolin näkyminen laitteessa kertoo virran katkenneen.
	Merkinnät 2018: Tämän symbolin näkyminen laitteessa kertoo happipitoisuuden olevan alhainen.
	ON (virtakytkin päällä)
	OFF (virtakytkin pois päältä)
	Valtuutettu edustaja Sveitsissä.
	Jos laitteessa on UKCA-merkki kuvan mukaisesti ja UKCA####, joka osoittaa ilmoitetun laitoksen numeron, tämä laite on UKCA-määräysten mukainen.
<b>IEC 60417</b>	
	Luokan II laite
<b>21 CFR 801.15</b>	
<b>RX ONLY</b>	Yhdysvaltojen liittovaltion laki sallii tämän laitteen myynnin vain lääkärille tai lääkärin määräyksestä.
<b>IEC 60601-1</b>	
<b>IP21</b>	Tippuvedenpitävä laite – IP21.

<b>Neuvoston direktiivi 2012/19/EU</b>	
	<p>WEEE</p> <p>Tämä symboli muistuttaa laitteen omistajaa siitä, että elinkaarensa lopussa laite on kierrätettävä sähkö- ja elektroniikkalaiteromudirektiivin (WEEE) mukaisesti.</p> <p>Tuotteemme täyttävät vaarallisia aineita koskevan RoHS-direktiivin vaatimukset. Tuotteissamme on vain vähäisiä jämiä lyijystä ja muista vaarallisista aineista.</p>
<b>ISO 15223-1</b>	
	Lääketieteellinen laite. Reg. # 5.7.7
	Ainutlaatuinen laitetunniste # 5.7.10
<b>QPS sähköturvallisuussertifikaatti</b>	
	Turvallisuusvirasto CAN/CSA C22.2 nro 60601-1-14 lääketieteellisiä laitteita varten. Sertifioitu Yhdysvaltain ja Kanadan markkinoille Yhdysvaltain ja Kanadan soveltuviin standardien mukaisesti.

Tämä tuote saattaa olla suojattu yhdellä tai useammalla patentilla Yhdysvalloissa ja kansainvälisesti. Alla olevalla verkkosivullamme on lueteltu kaikki sovellettavat patentit. Pat.: [www.caireinc.com/corporate/patents/](http://www.caireinc.com/corporate/patents/).

## VisionAire® -happiri-kastin.

Tässä käyttöohjeessa tutustutaan CAIREn VisionAire 5-happirikastimeen (sekä 120 V: n että 230 V: n versiot) ja kaikki käytettävissä olevat muunnelmat. On tärkeää, että luet ja ymmärrät kaikki tämän oppaan tiedot ennen kuin käytät laitetta. Jos sinulla on kysyttävää, laitetoimittaja vastaa kysymyksiin mielellään.

## Happirikastimen toiminta

Hengittämämme ilma sisältää noin 21 % happea, 78 % typpeä ja 1 % muita kaasuja. VisionAire-happirikastin imee huoneilmaa sisäänsä ilmanottoaukkojen kautta. Ilma kulkee molekyyliisiiviläksi kutsutun adsorboivan aineen läpi. Vain happi läpäisee sen, joten tyyppi suodatetaan pois. Siksi käyttäjä saa hengitettäväkseen puhdasta happea.

**Huomautus:** Huoneessa, jossa happirikastinta käytetään, ei synny vaaraa hapen loppumisesta.

## Lääkärin määräämä happihoito

Monet kärsivät erilaisista sydän-, keuhko- ja hengitystiesairauksista. Monille heistä on runsaasti hyötyä happihoidosta kotona, matkustaessaan tai ollessaan poissa kotoa.

Hengittämestämme ilmasta 21 % on happea. Kehomme tarvitsee sitä jatkuvasti toimiakseen oikein. Lääkärisi on määrännyt happihoitoa hengitystiesairautesi hoitoon.

Vaikka happihoito ei aiheuta riippuvuutta, se voi olla vaarallista itsehoitona. Ota yhteys lääkäriin ennen tämän happirikastimen käyttämistä. Happirikastimen jälleenmyyjä esittelee, kuinka lääkärin määräämä jatkuva syöttö säädetään.



**VAROITUS: "TUPAKOINTI KIELLETTY – HAPPILAITE KÄYTTÖSSÄ" -KYLTIIN ON OLTAVA NÄKYVÄSTI ESILLÄ KOTONA TAI MUUSSA TILASSA, MISSÄ HAPPILAITETTA KÄYTETÄÄN. POTILAILLE JA HEIDÄN HOITAJILLEEN ON KERROTTAVA TUPAKOINNIN VAAROISTA LÄÄKINNÄLLISEN HAPEN LÄHEISYYDESSÄ JA SITÄ KÄYTETTÄESSÄ.**



**TÄRKEÄ HUOMAUTUS:** Valmistaja suosittelee varahappijärjestelmää sähkökatkon, laitteen hälytystilan tai mekaanisen virheen varalta. Pyydä lisätietoja tarvittavasta varajärjestelmästä lääkäritäsi tai laitetoimittajaltasi.

On tärkeää, että noudatat lääkärin sinulle määräämää happitasoa. Älä muuta virtausasetusta ilman lääkärin määräystä.

Happirikastinta voi käyttää nukkessa, jos lääkäri on niin suositellut.

## Käyttäjät

Happirikastimen avulla syötetään täydentävää happea käyttäjille, joiden keuhkot eivät pysty siirtämään sitä riittävästi verenkiertoon. Paikallaan käytettävät happirikastimet eivät varastoi happea tai sisällä happisäiliötä. Niitä ei tarvitse täyttää, ja niiden akut voidaan ladata verkkovirralla tai tasavirralla missä tahansa. Happirikastimen käyttäminen edellyttää lääkärin antamaa laitetta. Sitä ei ole tarkoitettu elämää ylläpitävään käyttöön.

Vaikka happihoitoa voidaan määrätä kaiken ikäisille, tyypillinen käyttäjä on yli 65-vuotias, jolla on jokin keuhkosairaus, kuten keuhkohtauma. Käyttäjillä on yleensä hyvät kognitiiviset kyvyt, ja heidän täytyy pystyä ilmoittamaan, jos olo muuttuu huonoksi. Jos käyttäjä ei pysty ilmoittamaan olon muuttumisesta huonoksi tai lukemaan ja ymmärtämään happirikastimen merkintöjä ja käyttöohjetta, on suositeltavaa käyttää sitä valvotusti. Jos happirikastimen käytön aikana ilmenee epämukavuutta, käyttäjän tulee ottaa yhteys terveydenhoidon ammattilaiseen. Lisäksi on suositeltavaa, että käyttäjällä on varahappijärjestelmä (esimerkiksi happipullo) sähkökatkon ja happirikastimen vian varalta. Happirikastimen käyttäminen ei vaadi erityisiä taitoja.



## Turvaominaisuudet

Seuraavassa tutustutaan VisionAire-happirikastimen turvaominaisuuksiin. On tärkeää, että luet ja ymmärrät kaikki tämän oppaan tiedot ennen kuin käytät laitetta. Jos sinulla on kysyttävää, laiteohjeita vastaa kysymyksiin mielellään.



Laitteen varoitusmerkki ja hälytysnäyttö.

- **Happimittari:** Happimittari tunnistaa pitoisuuden putoamisen alle 82 %. Jos näin tapahtuu, alhaisen happipitoisuuden varoitusvalo ( $\downarrow O_2$ ) syttyy. Jos  $O_2$ -pitoisuus on matala, jaksottainen äänimerkki aktivoituu hälytysvalon mukana.
- **Sähkökatkos:** Siinä tapauksessa, että laite on toiminnassa ja sattuu sähkökatkos, virran varoitusvalo ( $\text{⚡!}$ ) syttyy, ja ajoittainen hälytysääni aktivoituu. Katso tarran kuva.
- **Tuotesuodatin:**  $\geq 10 \mu\text{m}$ :n suodatin

- **Kompressorin moottori:** Paineentasausventtiili kiinnitetään kompressorin tuloon ja kalibroidaan 280 kPa:han (40 psig). Lämpöturvallisuus varmistetaan termostaatilla, joka sijaitsee kompressorin staattorin käämissä (135 °C).

- **Yleiset toimintahäiriöt:** Jos jokin alla olevista tilanteista tulee ajankohtaiseksi, yleinen toimintahäiriövalo ( $\triangle!$ ) syttyy ja äänihälytys aktivoituu.

Näitä tilanteita ovat:

- Hapen virtauksen estyminen kanyylissä esim. puristumisen tai taipuman vuoksi, jonka korkea tuotesäiliön paine laukaisee
- Korkea tuotesäiliön paine on yli 33 psig ( $\pm 1$ )
- Matala tuotesäiliön paine on alle 5 psig ( $\pm 1$ )
- Korkean laitelämpötila on yli 135 °C, jonka laukaisee matala tuotesäiliön paine, jos lämpökytkin laukaisee kompressorin sulkemisen

## Poista VisionAire pakkauksesta

Tarkista, että pakkaus sisältää kaikki luetellut osat. Jos jotakin puuttuu, ota heti yhteys happirikastimen toimittajaan.

- Paikallaan käytettävä happirikastin

## VisionAire-happirikastimeen tutustuminen

Tutustu ensin VisionAire-happirikastimen tärkeimpiin osiin.

- A. On/Off (I/O)-virtakytkin: käynnistää ja sammuttaa laitteen.
- B. Virrankatkaisimen nollauspainike: nollaa laitteen sen sammuttua sähköisen ylikuorman vuoksi
- C. Tuntimittari: tallentaa laitteen käyttötunnit.
- D. Virtausmittari/säätönappi: säätää ja ilmaisee hapen virtausmäärää litroina minuutissa (lpm).
- E. Happilähtö: sisältää liitännät ilmankostuttajalle (tarvittaessa) tai kanyylille.
- F. Ylä- ja sivukädensijat: helpottavat laitteen kantamista.
- G. Varoitus- ja hälytystarrat
- H. Teknisten tietojen tarra: Kertoo sähkötiedot ja sarjanumeron.
- I. Virtajohto: laitteen kytkemiseksi verkkovirtaan.
- J. Pyörät: neljä pyörää helpottavat siirtämistä tarvittaessa.
- K. Ilmankostuttimen pullon syvennys: paikka ylimääräiselle ilmankostuttimen pullolle.
- L. Ilmankostuttimen pullo (lisävaruste)
- M. Ilmankostuttimen pullon happiliitin: Happiletkun/kanyylin liitäntä.
- N. Ilmankostuttimen pullon happiliitin
- O. Ilmankostuttimen pullon letku
- P. Ilmankostuttimen pullon kiinnike
- Q. Happiletku/kanyyli



**VAROITUS: ÄLÄ KÄYTÄ JATKOJOHTOJA TÄMÄN LAITTEEN KANSSA ÄLÄKÄ KYTKE LIIKAA SÄHKÖLAITTEITA SAMAA PISTORASIAAN. JATKOJOHTOJEN KÄYTTÄMINEN VOI HEIKENTÄÄ LAITTEEN TEHOA HUOMATTAVASTI. JOS YHTEEN PISTORASIAAN KYTKETÄÄN LIIKAA SÄHKÖLAITTEITA, SÄHKÖTAULU VOI KUORMITTUA, MIKÄ VOI JOHTAA KATKAISIMEN/ SULAKKEEN AKTIVOITUMISEEN TAI TULIPALON, JOS KATKAISIN/SULAKE EI TOIMI.**



Kuva 1a

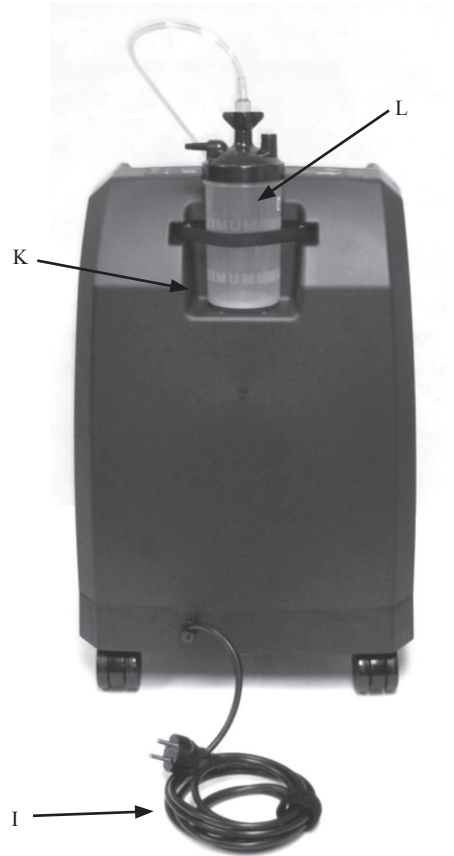

Kuva 1b

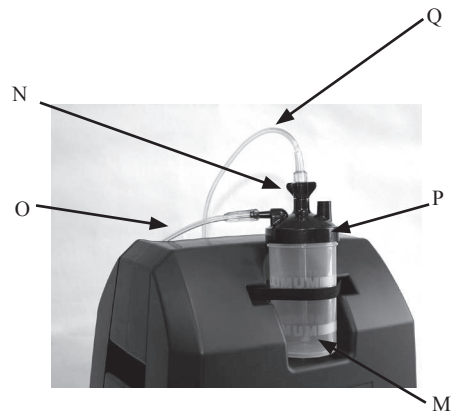

## Tärkeää!

### Turvaohjeet on määritetty näin:



**VAROITUS: TÄRKEITÄ TURVATIETOJA VAAROISTA, JOTKA VOIVAT AIHEUTTAA VAKAVIA VAMMOJA.**



**TÄRKEÄ HUOMAUTUS:** Tärkeää tietoa VisionAire Family -laitteen vahingoittumisen estämisestä.

Huomautus: Nämä tiedot vaativat erityistä huomiota.

## Käyttöindikaatiot

### Käyttötarkoitus

CAIRE VisionAire -happ konsentraattori on tarkoitettu lisähapen annosteluun. Laitetta ei ole tarkoitettu elämän tukemiseen, eikä se tarjoa potilaan tarkkailuvalmiuksia.



**VAROITUS: YHDYSVALTAIN LIITTOVALTION LAIN MUKAISESTI TÄTÄ LAITETTA SAA OSTAA TAI VUOKRATA VAIN LÄÄKÄRIN TAI MUUN LISENSOIDUN TERVEYDENHUOLLON TARJOAJAN MÄÄRÄYKSESTÄ.**

## Kontraindikaatiot



**VAROITUS: JOISSAKIN OLOSUHITEISSA VOI OLLA VAARALLISTA ANNOSTELLA LISÄHAPPEA ILMAN LÄÄKÄRIN MÄÄRÄYSTÄ. TÄTÄ LAITETTA TULEE KÄYTTÄÄ VAIN LÄÄKÄRIN MÄÄRÄYKSESTÄ.**

**VAROITUS: EI SAA KÄYTTÄÄ HELPOSTI SYTTYVIEN ANESTESIA-AINEIDEN LÄHELLÄ.**

**VAROITUS: KAIKKIEN SÄHKÖLAITTEIDEN TAVOIN TÄMÄ HAPPIRIKASTIN EI OLE KÄYTETTÄVISSÄ, JOS SÄHKÖNSYÖTTÖ SIIHEN KATKEAA TAI PÄTEVÄ HUOLTOTEKNIKKO HUOLTAÄÄ SITÄ. TÄMÄ HAPPIRIKASTIN EI SOVI KÄYTTÄJILLE, JOIDEN TERVEYTEEN TILAPÄINEN KATKOS VAIKUTTAA HAITALLISESTI.**

**VAROITUS: TÄTÄ YKSIKÖ EI OLE TARKOITETTU ELÄMÄÄ YLLÄPITÄVIIN SOVELLUKSIIN. VANHUS, LAPSI TAI MUU POTILAS, JOKA EI PYSTY ILMAISEMAAN LAITTEEN KÄYTÖN AIHEUTTAMAÄ EPÄMUKAVAA OLOA, SAATTAA TARVITA YLIMÄÄRÄISTÄ TARKKAILUA. KUULOJA/TAI NÄKÖVAMMAISET KÄYTTÄJÄT VOIVAT TARVITA APUA HÄLYTYSTEN TARKKAILUSSA. JOS OLOSI ON EPÄMUKAVA TAI KOHTAAT LÄÄKETIETEELLISEN HÄTÄTILAN, HAE VÄLITTÖMÄSTI LÄÄKETIETEELLISTÄ APUA.**

## Turvaohjeet



**VAROITUS: TUTUSTU HUOLELLISESTI SEURAAVIIN TÄRKEISIIN VISIONAIRE INTENSITY -HAPPIRIKASTINTA KOSKEVIIN TURVALLISUUSOHJEISIIN.**

**VAROITUS: ON TÄRKEÄÄ, ETTÄ NOUDATAT LÄÄKÄRIN SINULLE MÄÄRÄÄMÄÄ HAPPIASOÄ. ÄLÄ MUUTA VIRTAAUSASETUSTA ILMAN LÄÄKÄRIN MÄÄRÄYSTÄ.**

**VAROITUS: ÄLÄ KÄYTÄ TÄTÄ LAITETTA, ENNEN KUIN OLET LUKENUT TÄMÄN KÄYTTÖOPPAAN JA YMMÄRTÄNYT, MITÄ SIINÄ SANOTAAN. JOS ET YMMÄRRÄ VAROITUKSIA JA OHJEITA, OTA YHTEYTTÄ LAITETOIMITTAJAAN ENNEN LAITTEEN KÄYTTÄMISTÄ. MUUTOIN SEURAUKSENA VOI OLLA HENKILÖVAMMA TAI LAITEVAURIO.**

**VAROITUS: TUPAKOINTI HAPPILAITTEEN KÄYTTÄMISEN YHTEYDESSÄ ON YLEISIN SYY TULIPALOHIHIN JA NIIHIN LIITTYVIIN KUOLEMIIN. NOUDATA NÄITÄ TURVAVAROITUKSIA:**

**VAROITUS: TUPAKOINTI, KYNTTILÖIDEN POLTTAMINEN JA AVOTULEN KÄYTTÄMINEN ON KIELLETTYÄ SAMASSA HUONEESSA TÄMÄN LAITTEEN TAI HAPPIASVARUSTEIDEN KANSSA.**

**VAROITUS: TUPAKOINTI HAPPIKANYYLIN KÄYTTÄMISEN AIKANA VOI AIHEUTTAA PALOVAMMOJA KASVOILLE JA MAHDOLLISESTI KUOLEMAN.**

**VAROITUS: IRROTETUN KANYYLIN ASETTAMINEN VAATTEIDEN, VUODEVAATTEIDEN, SOHVAN TAI MUUN TEKSTIILIMATERIAALIN PÄÄLLE VOI AIHEUTTAA RÄJÄHTÄVÄN PALON, JOS KANYYLI ALTISTUU SAVUKKEELLE, LÄMMÖNLÄHTEELLE, KIPINÄLLE TAI AVOTULELLE.**



**VAROITUS: JOS TUPAKOIT, NOUDATA SEURAAVIA KOLMEA (3) OHJETTA: SAMMUTA HAPPIRIKASTIN, IRROTA KANYILI JA POISTU HUONEESTA, JOSSA LAITE ON.**

**VAROITUS: "TUPAKOINTI KIELLETTY – HAPPILAITE KÄYTÖSSÄ" -KYLTIIN ON OLTAVA NÄKYVÄSTI ESILLÄ KOTONA TAI MUUSSA TILASSA, MISSÄ HAPPILAITETTA KÄYTETÄÄN. POTILAILLE JA HEIDÄN HOITAJILLEEN ON KERROTTAVA TUPAKOINNIN VAAROISTA LÄÄKINNÄLLISEN HAPEN LÄHEISYYDESSÄ JA SITÄ KÄYTETTÄESSÄ.**

**VAROITUS: YHDYSVALTAIN LIITTOVALTION LAIN MUKAISESTI TÄTÄ LAITETTA SAA OSTAA TAI VUOKRATA VAIN LÄÄKÄRIN TAI MUUN LISENSOIDUN TERVEYDENHUOLLON TARJOAJAN MÄÄRÄYKSESTÄ.**

**VAROITUS: LAITE ANNOSTELEE ERITTÄIN HAPPIPITOISTA ILMAA, JOKA KIIHDYTTÄÄ PALAMISTA. TUPAKOINTI JA AVOTULEN KÄYTTÄMINEN ON KIELLETTYÄ SAMASSA HUONEESSA (1) TÄMÄN LAITTEEN KANSSA TAI (2) MUUN HAPPILISÄVARUSTEEN KANSSA. TÄMÄN VAROITUKSEN LAIMINLYÖMINEN VOI AIHEUTTAA VAKAVAN TULIPALON, OMAISUUDEN VAHINGOITUMISEN JA/TAI HENKILÖVAMMAN TAI KUOLEMAN.**

**VAROITUS: ÄLÄ KÄYTÄ HAPPIRIKASTINTA HELPOSTI SYTTYVIEN KAASUJEN LÄHELLÄ. SE VOI AIHEUTTAA NOPEAN PALON, MISTÄ VOI OLLA SEURAUKSENA OMAISUUSVAHINKO, HENKILÖVAMMA TAI KUOLEMA.**

**VAROITUS: ÄLÄ JÄTÄ NENÄKANYYLIJA VAATTEIDEN, VUODEVAATTEIDEN TAI ISTUINTYNYNJEN PÄÄLLE. JOS LAITTEEN VIRTA ON KYTKETTY MUTTA SE EI OLE KÄYTÖSSÄ, HAPPI TEKEE MATERIAALISTA HELPOSTI SYTTYVÄN. ASETA I/O-VIRTAKYTKIN 0 (OFF) -ASENTOON, KUN HAPPIKONSENTRAATTORIA EI KÄYTETÄ.**

**VAROITUS: ÄLÄ KÄYTÄ ÖLJYÄ, RASVAA TAI MAAÖLJYPOHJaisia TAI MUITA HELPOSTI SYTTYVIÄ TUOTTEITA HAPPILISÄVARUSTEIDEN TAI HAPPIRIKASTIMEN KANSSA. HAPPI KIIHDYTTÄÄ HELPOSTI SYTTYVIEN AINEIDEN PALAMISTA. KÄYTÄ VAIN VESIPOHJaisia, HAPEN KANSSA YHTEENSOPIVIA KOSTEUSEMULSIOITA TAI VOITEITA.**

**VAROITUS: ÄLÄ VOITELE HAPPIRIKASTIMEN LIITTIMIÄ, LIITÄNTÖJÄ, LETKUJA TAI MUITA LISÄVARUSTEITA TULIPALON JA PALOVAMMOJEN VÄLTÄMISEKSI.**

**VAROITUS: SÄHKÖISKUVAARA. SAMMUTA LAITE JA IRROTA VIRTAJOHTO SÄHKÖLITÄNNÄSTÄ, ENNEN KUIN PUHDISTAT LAITTEEN. MUUTOIN SEURAUKSENA ON SÄHKÖISKUN JA PALOVAMMAN VAARA. VAIN LAITTEOIMITTAJA TAI PÄTEVÄ HUOLTOTEKNIKKO SAA POISTAA LAITTEEN PANEELIT TAI HUOLTA LAITETTA.**

**VAROITUS: HUOLEHDI, ETTÄ HAPPIRIKASTIN EI PÄÄSE KASTUMAAN JA ETTÄ LAITTEEN SISÄÄN EI PÄÄSE NESTEITÄ. TÄSTÄ VOI SEURATA TOIMINTAHÄIRIÖ TAI LAITTEEN SAMMUMINEN, JA SÄHKÖISKUN TAI PALOVAMMOJEN RISKI VOI LISÄÄNTYÄ.**

**VAROITUS: ÄLÄ ALTISTA LAITETTA NESTEILLE. VÄLTÄ NÄITÄ KEMIAALLISIA AINEITA (EI TÄYDELLINEN LUETTELO): ALKOHOLI JA ALKOHOLIPOHJAISET TUOTTEET, TIIVISTETYT KLOORIPOHJAISET TUOTTEET (ETYLEENIKLORIDI) SEKÄ ÖLJYPOHJAISET TUOTTEET (PINE-SOL®, LESTOIL®). NÄITÄ EI SAA KÄYTTÄÄ HAPPIRIKASTIMEN MUOVIKOTELON PUHDISTAMISEEN, SILLÄ NE VOIVAT VAURIOITTA LAITTEEN MUOVIOSIA.**

**VAROITUS: PUHDISTA LAITTEEN KOTELO, OHJAUSPANEELI JA VIRTAJOHTO VAIN MIEDOLLA DESINFIOINTIaine TARKOITETULLA. KÄYTÄ KOSTEAA (EI MÄRKÄÄ) LIINAA TAI SIENTÄ JA PYYHI LOPUKSI PINNAT KUIVIKSI. LAITTEEN SISÄÄN EI SAA PÄÄSTÄÄ MITÄÄN NESTETTÄ.**

**VAROITUS: HAPPIRIKASTINTA EI SAA KÄYTTÄÄ MUIDEN LAITTEIDEN VIERESSÄ TAI PINOTTUNA MUIDEN LAITTEIDEN KANSSA. JOS LAITETTA Joudutaan KÄYTTÄMÄÄN MUIDEN LAITTEIDEN VIERESSÄ TAI PINOTTUNA NIIDEN KANSSA, LAITETTA PITÄÄ VALVOA NORMAALIN TOIMINNAN VARMISTAMISEKSI.**

**VAROITUS: ASETA HAPEN SYÖTÖPUTKET JA VIRTAJOHDOT SITEN, ETTÄ NIIHIN EI VOI KOMPASTUA EIVÄTKÄ NE AIHEUTA KURISTUMISEN VAARAA.**

**VAROITUS: TÄTÄ LAITETTA EI SAA MUOKATA.**

**VAROITUS: MUIDEN KUIN MÄÄRITETTYJEN KAAPELEIDEN TAI SOVITTIMEN KÄYTTÄMINEN, LUKUUN OTTAMATTA LÄÄKINNÄLLISEN SÄHKÖLAITTEEN VALMISTAJAN TOIMITTAMIA KAAPELEITA JA SOVITTIMIA, JOTKA ON TARKOITETTU SISÄISTEN OSIEN VARAOSIKSI, VOI LISÄTÄ HAPPIRIKASTIMEN PÄÄSTÖJÄ TAI VÄHENTÄÄ SEN SUOJAUSTA.**



**VAROITUS: YMPÄRISTÖN OLOSUHTEET VOIVAT VAIKUTTA A LAITTEEN SUORITUSKYKYYN. KÄYTÄ PUHTAASSA YMPÄRISTÖSSÄ, JOSSA EI OLE TUHOLAISIA.**

**VAROITUS: LAITETTA SAAVAT KÄYTTÄÄ VAIN LOPPUKÄYTTÄJÄT, KOULUTETUT HOITAJAT JA KOULUTETUT HUOLTOTEKNIKOT. LAPSET EIVÄT SAA KÄYTTÄÄ LAITETTA.**

**VAROITUS: JOTTA HAPPIPITOISUUDEN RIITTÄVYYS LÄÄKETIETEELLISEN TILAN MUKAISESTI VOIDAAN VARMISTAA ON VISIONAIRE-YKSIKKÖÄ KÄYTETTÄVÄ YHDESSÄ SELLAISTEN OSIEN JA LISÄVARUSTEIDEN KANSSA, JOTKA OVAT YHTEENSOPIVIA HAPPIRIKASTIMEN VALMISTAJAN ANTAMIEN TEKNISET TIETOJEN KANSSA JA JOITA KÄYTETTIIN ASETUSTEN MÄÄRITTÄMISEN YHTEYDESSÄ.**

**VAROITUS: TÄMÄN LAITTEEN KÄYTTÖ KORKEUDESSA, LÄMPÖTILASSA TAI SUHTEELLISESSA KOSTEUEDESSA, JOTKA OVAT TÄMÄN KÄSIKIRJAN MUKAISTEN MÄÄRITETTYJEN ARVOJEN ULKOPUOLELLA, VOI VAIKUTTAA HAITALLISESTI VIRTAUSNOPEUTEEN JA HAPPIPITOISUUTEEN JA SITEN HOIDON LAATUUN.**

**VAROITUS: JOS KÄYTETÄÄN HAPPI LISÄVARUSTEITA, JOITA EI OLE SUOSITELTU TÄLLE HAPPIRIKASTIMELLE, SEN TEHO VOI HEIKENTYÄ. SUOSITELLUT LISÄVARUSTEET ON MAINITTU TÄSSÄ KÄYTTÖOPPAASSA.**



**VAROITUS: RASKAANA OLEVAT TAI IMETTÄVÄT NAISET EIVÄT SAA KÄYTTÄÄ TÄSSÄ OHJEKIRJASSA SUOSITELTUJA VARUSTEITA, KOSKA NE VOIVAT SISÄLTÄÄ FTALAAITEJA.**

**VAROITUS: KÄYTÄ VAIN SÄHKÖJÄNNITETTÄ, JOKA ON MÄÄRITETTY LAITTEESEEN KIINNITETYSSÄ TEKNISET TIETOJEN TARRASSA.**

**VAROITUS: ÄLÄ KÄYTÄ JATKOJOHTOJA TÄMÄN LAITTEEN KANSSA ÄLÄKÄ KYTKE LIIKAA SÄHKÖLAITTEITA SAMAA PISTORASIAAN. JATKOJOHTOJEN KÄYTTÄMINEN VOI HEIKENTÄÄ LAITTEEN TEHOA HUOMATTAVASTI. JOS YHTEEN PISTORASIAAN KYTKETÄÄN LIIKAA SÄHKÖLAITTEITA, SÄHKÖTAULU VOI KUORMITTUA, MIKÄ VOI JOHTAA KATKAISIMEN/ SULAKKEEN AKTIVOITUMISEEN TAI TULIPALLOON, JOS KATKAISIN/SULAKE EI TOIMI.**



**TÄRKEÄ HUOMAUTUS:** Yhdysvaltain liittovaltion lain mukaisesti tätä laitetta saa ostaa tai vuokrata vain lääkärin tai muun lisensoidun terveydenhuollon tarjoajan määräyksestä.

**TÄRKEÄ HUOMAUTUS:** Älä aseta laitetta paikkaan, jossa virtajohtoon käsiksi pääseminen on vaikeaa.

**TÄRKEÄ HUOMAUTUS:** Happirikastinta ei saa altistaa savulle, ilmansaasteille eikä höyryille.

**TÄRKEÄ HUOMAUTUS:** Varmista, että happirikastinta käytetään laitteen ollessa pystyasennossa.

**TÄRKEÄ HUOMAUTUS:** Reititä happiletku ja virtajohdot aina niin, etteivät ne aiheuta kompastumisvaaraa.

**TÄRKEÄ HUOMAUTUS:** Sijoita laite irti verhoista tai kankaista, kuumailmapuhaltimista tai lämmittimistä. Aseta laite tasaiselle alustalle ja varmista, että kaikki sivut ovat vähintään 30 cm:n päässä seinästä tai muista esteistä. Älä sijoita laitetta ahtaaseen tilaan. Valitse pölytön ja savuton paikka, joka ei ole suorassa auringonpaisteessa. Älä käytä laitetta ulkona, ellei laitetta ole liitetty vikavirtasuojakytkimellä (GFCI) suojattuun pistorasiaan.

**TÄRKEÄ HUOMAUTUS:** Älä käytä laitetta rajallisessa tai ahtaassa tilassa, jossa ilmanvaihto voi olla huono. Se voi aiheuttaa laitteen ylikuumentumisen ja tehon heikkenemisen.

**TÄRKEÄ HUOMAUTUS:** Älä tuki tulo- tai poistoilmakkoja. ÄLÄ pudota tai aseta mitään esineitä laitteen aukkoihin. Se voi aiheuttaa happirikastimen ylikuumentumisen ja tehon heikkenemisen.



**TÄRKEÄ HUOMAUTUS:** Valmistaja suosittelee varahappijärjestelmää sähkökatkon, laitteen hälytystilan tai mekaanisen virheen varalta. Pyydä lisätietoja tarvittavasta varajärjestelmästä lääkäritäsi tai laiteoimittajaltasi.

**TÄRKEÄ HUOMAUTUS:** On tärkeää, että noudatat lääkärin sinulle määräämää happitasoa. Älä muuta virtausasetusta ilman lääkärin määräystä.

**TÄRKEÄ HUOMAUTUS:** Happirikastinta voi käyttää nukkuessa, jos lääkäri on niin suositellut.

**TÄRKEÄ HUOMAUTUS:** Happirikastimen käyttö tai varastointi normaalin käyttölämpötilan ulkopuolella voi heikentää laitteen suorituskykyä. Tarkista säilytys- ja käyttölämpötilarajat tämän käyttöoppaan teknisistä tiedoista.

**TÄRKEÄ HUOMAUTUS:** Jos laite antaa varoituksen tai jos havaitset, että happirikastin ei toimi oikein, katso lisätietoja tämän käyttöoppaan vianetsintäosiosista. Jos ongelma ei ratkea, ota yhteyttä laiteoimittajaan.

**TÄRKEÄ HUOMAUTUS:** Jos äänimerkki on heikko tai se ei kuulu lainkaan, ota välittömästi yhteys laiteoimittajaan.

**TÄRKEÄ HUOMAUTUS:** Jos ilmankostuttimen pulloja ei ole liitetty kunnolla ilmankostuttimen pullon kiinnikkeisiin tai happiliittimeen, happivuotoa voi ilmetä.

**TÄRKEÄ HUOMAUTUS:** Normaalisti laitteen virtausmittaria ei tarvitse säätää. Jos käännät virtausmittarin säätönappia myötäpäivään, hapen virtaus laskee tai voi loppua kokonaan. Virtausmittarissa on merkintä ½ LPM:n välein käytön helpottamiseksi. 2 LPM:n virtausmittarilla varustetussa yksiköissä virtausmittari on merkitty 1/8 LPM:n välein virtausasetuksiin 2 LPM:iin asti.

Huomautus: Kanyyli ei saa päästä taitumaan, ja sen käyttöpituus voi olla enintään 7,6 m.

Varmista, että kanyyli on asetettu kokonaan ja pitävästi. Kun kanyyli on kiinnitetty oikein, happivirtauksen nenäkanyylin haarakkeisiin pystyy kuulemaan tai tuntemaan. Jos happea ei näytä virtaavan, tarkista ensin, että virtausmittarin kuula rekisteröi virtauksen. Aseta sitten kanyylin kärki vesilasiin. Jos kuplia tulee ulos kanyylistä, happea virtaa. Jos kuplia ei tule, katso tämän oppaan vianmääritysosaa.

Huomautus: Noudata aina kanyylin valmistajan käyttöohjeita. Vaihda kertakäyttöinen kanyyli kanyylin valmistajan tai laiteoimittajasi suositusten mukaisesti. Lisätarvikkeita on saatavana laiteoimittajalta.

Huomautus: VisionAire-happirikastinta on käytettävä vähintään 5 minuutin ajan 2 LPM:n virtauksella ennen laitteen käyttöä.

VisionAire soveltuu kahden käyttäjän käyttöön edellyttäen, että virtaus on yhteensä vähintään 2 LPM eikä ylitä rikastimen maksimikapasiteettia.

Laitetoimittajalle: Seuraavia happilisävarusteita suositellaan käytettäväksi VisionAire Intensity -happirikastimen kanssa:

- Ilmankostuttimen pullo: Osanumero HU003-1
- Nenäkanyyli, jossa on 2,1 metrin letku (maks. 6 LPM): Osanumero CU002-1

Huomautus: Valmistaja ei suosittele tämän laitteen sterilisointia.

Huomautus: Jos laitetta ei ole käytetty pitkään aikaan, sen on oltava käynnissä useita minuitteja ennen sähkökatkon hälytyksen aktivointia.

Huomautus: Happirikastin päästää lämmintä ilmaa yksikön pohjasta, mikä voi pysyvästi värjätä lämpötilaherkkiä lattiapintoja, kuten vinyyliä. Rikastinta ei pidä käyttää lattialla, joka on herkkä lämpötilan aiheuttamille värjäytymille. Valmistaja ei vastaa lattian värjäytymisistä.

Huomautus: Noudata valmistajan ohjeita, jotta takuu ei kumoudu.

Huomautus: Älä kohdistu laitteeseen mitään huoltotoimia lukuun ottamatta tässä käyttöoppaassa mainittuja ratkaisuja.

Huomautus: Kannettavat ja langattomat radiotaajuuslaitteet (RF) voivat vaikuttaa lääkinnällisiin sähkölaitteisiin.

Huomautus: Huoneessa, jossa happirikastinta käytetään, ei synny vaaraa hapen loppumisesta.

Huomautus: Laitevalmistajalle: Seuraavia hapen annostelun lisävarusteita suositellaan käytettäväksi YKSIKKÖNIMEN kanssa:

- nenänkanyyli: CAIRE-osanumero CU002-1
- Kostutinsovitin letkut: CAIRE Tuotenumero 20843882
- Kostutinpullo: CAIRE-osanumero HU003-1
- Tulipalo: CAIRE-osanumero 20629671

Tulipalo suositellaan / vaaditaan käytettäväksi minkä tahansa kanyylin kanssa.

• CAIRE tarjoaa palomuurin, joka on tarkoitettu käytettäväksi happikonsentraattorin kanssa. Tulipalo on lämpövaroke, joka estää kaasun virtauksen, jos alavirran kanyyli tai happiputki sytytetään ja palaa paloputkeen. Se sijoitetaan linjaan nenän kanyylin tai happiputken kanssa potilaan ja YKSIKKÖNIMEN happea poistoaukon väliin. Tietoja palomuurin oikeasta käytöstä on aina valmistajan ohjeissa (joka sisältyy jokaiseen palopalorasiaan).

• Lisätietoja suositelluista lisävarusteista on saatavana verkossa osoitteessa [www.caireinc.com](http://www.caireinc.com).



**VAROITUS: SÄILYTÄ LAITE LASTEN ULOTTUMATTOMISSA, KUNNES SE ON ASENNETTU.**

**VAROITUS: TÄMÄ TUOTE VOI ALTISTAA KEMIKAALEILLE, KUTEN NIKKELILLE, JOKA KALIFORNIAN OSAVALTION TIETOJEN MUKAAN VOI AIHEUTTAA SYÖPÄÄ. LISÄTIETOA SAAT OSOITTEESTA [WWW.P65WARNINGS.CA.GOV](http://WWW.P65WARNINGS.CA.GOV).**

**VAROITUS: JOS LAITTEESSA TAPAHTUU VAKAVA VAARATILANNE, KÄYTTÄJÄN TULEE ILMOITTA TAPAUKSESTA VÄLITTÖMÄSTI PALVELUNTARJOAJALLE JA / TAI VALMISTAJALLE. VAKAVANA TAPAHTUMANA MÄÄRITELLÄÄN LOUKKAANTUMINEN, KUOLEMA TAI MAHDOLLISUUS AIHEUTTAA VAMMOJA / KUOLEMIA, JOS TAPAHTUMA TOISTUU. KÄYTTÄJÄ VOI MYÖS ILMOITTA TAPAHTUMASTA SEN MAAN TOIMIVALTAISELLE VIRANOMAISELLE, JOSSA TAPAHTUMA TAPAHTUI.**



## Tekniset tiedot

	VisionAire 5
Utloppstryck	9 psig max.
Virtausnopeudet*	1 LPM – 5 LPM ±10 % osoitetusta asetuksesta tai 200 ml sen mukaan, kumpi on suurempi*
Mitat	14,1 in. L x 11,5 in. S x 20,8 in. K (35,8 cm L x 29,2 cm S x 52,8 cm K)
Paino	30 lbs (13,6 kg)
Äänenpainetaso**	39,53 dB(A) ± 0,41 dB(A) @ 3 LPM
Virrankulutus	290 wattia
O <sub>2</sub> -pitoisuus	90% (5.5% to / -3%M)
Sähkö tiedot	115 VAC/60 Hz, 3,0 A 230 VAC/50 Hz, 1,5 A 230 VAC/60 Hz, 1,5A
Käyttöympäristö*	5–40 °C enintään 3 048 metrin korkeudella merenpinnasta. 15–90% suhteellinen kosteus (ei kondensoiva).
Korkeus	-381–3048 metriin (-1250–10,000 ft) (testattu 700–1060 hPa)
Varastointiympäristö	-25–70 °C

\* Perustuu ilmakēhän paineelle välillä 700 hPa - 1060 hPa 21 °C:ssa

\*\* Testimenetelmää kohti mitattu melutaso 14-1 10/2018 MDS-Hei.

Laitteen odotettavissa oleva käyttöikä on vähintään viisi vuotta.

Katso äänenvoimakkuuden tekninen ohje (PN MN138-1).



**VAROITUS: TÄMÄN LAITTEEN KÄYTTÖ KORKEUDESSA, LÄMPÖTILASSA TAI SUHTEELLISESSA KOSTEUEDESSA, JOTKA OVAT TÄMÄN KÄSIKIRJAN MUKAISTEN MÄÄRITETTYJEN ARVOJEN ULKOPUOLELLA, VOI VAIKUTTAA HAITALLISESTI VIRTAAUSNOPEUTEEN JA HAPPIPITOISUUTEEN JA SITEN HOIDON LAATUUN.**

**VAROITUS: LAITTEEN KÄYTTÖ TIETTYJEN KÄYTTÖOLOSUHTEIDEN ULKOPUOLELLA ODOTETAAN VAIKUTTAVAN HAITALLISESTI HAPPEA SISÄLTÄVÄN VIRTAAUKSEN MÄÄRÄÄN JA PROSENTTIMÄÄRÄÄN JA SEN SEURAUKSENA TERAPIAN LAATUUN.**

## Käyttöohjeet

Lue seuraavat tiedot ennen happirikastimen käyttöä.

**Huomautus:** Happirikastin päästää lämmintä ilmaa yksikön pohjasta, mikä voi pysyvästi värjätä lämpötilaherkkiä lattiapintoja, kuten vinyyliä. Rikastinta ei pidä käyttää lattialla, joka on herkkä lämpötilan aiheuttamille värjäytymille. Valmistaja ei vastaa lattian värjäytymisistä.

### Ilmankostuttimen pullo (lisävaruste)

Jos happihoito edellyttää ilmankostutinta, toimi seuraavasti aina, kun täytät tai puhdistat ilmankostuttimen, jonka olet ottanut käyttöön.

1. Irrota ilmankostuttimen pullo syvennyksestään.
2. Avaa ilmankostuttimen pullo. Jos käytössä on esitäytetty pullo, tätä vaihetta ei suoriteta. Siirry vaiheeseen 5.
3. Täytä ilmankostuttimen pullo viileällä tai kylmällä vedellä (käytä mieluiten tislattua vettä) pulloon merkittyyn viivaan asti. **ÄLÄ TÄYTÄ LIIKAA!**
4. Kiinnitä ilmankostuttimen pullon yläkansi.
5. Aseta ilmankostuttimen pullo syvennykseensä rikastimen taakse ja liitä pullon letku happiliittimeen sekä ilmankostuttimen pullon liittimeen.



**TÄRKEÄ HUOMAUTUS:** Jos ilmankostuttimen pulloja ei ole liitetty kunnolla ilmankostuttimen pullon kiinnikkeisiin tai happiliittimeen, happivuotoa voi ilmetä.

### Kanyylin liitäntä

Liitä letku ja kanyyli happiliittimeen tai ilmankostuttimen happiliittimeen.

**Huomautus:** Kanyyli ei saa päästä taittumaan, ja sen käyttöpituus voi olla enintään 15,2 m (50 ft).

Varmista, että kanyyli on asetettu kokonaan ja pitävästi. Kun kanyyli on kiinnitetty oikein, happivirtauksen nenäkanyylin haarakkeisiin pystyy kuulemaan tai tuntemaan. Jos happea ei näytä virtaavan, tarkista ensin, että virtausmittarin kuula rekisteröi virtauksen. Aseta sitten kanyylin kärki vesilasiin. Jos kuplia tulee ulos kanyylistä, happea virtaa. Jos kuplia ei tule, katso tämän oppaan viannääritysosaa.

Noudata aina kanyylin valmistajan käyttöohjeita. Vaihda kertakäyttöinen kanyyli kanyylin valmistajan tai laiteomittajasi suositusten mukaisesti. Lisätarvikkeita on saatavana laiteomittajalta.

### Rikastimen käynnistäminen



**VAROITUS: "TUPAKOINTI KIELLETTY – HAPPILAITE KÄYTÖSSÄ" -KYLTIN ON OLTAVA NÄKYVÄSTI ESILLÄ KOTONA TAI MUUSSA TILASSA, MISSÄ HAPPILAITETTA KÄYTETÄÄN. POTILAILLE JA HEIDÄN HOITAJILLEEN ON KERROTTAVA TUPAKOINNIN VAAROISTA LÄÄKINNÄLLISEN HAPEN LÄHEISYYDESSÄ JA SITÄ KÄYTETTÄESSÄ.**

**VAROITUS: ÄLÄ KÄYTÄ JATKOJOHTOJA TÄMÄN LAITTEEN KANSSA ÄLÄKÄ KYTKE LIIKAA SÄHKÖLAITTEITA SAMAAN PISTORASIAAN. JATKOJOHTOJEN KÄYTTÄMINEN VOI HEIKENTÄÄ LAITTEEN TEHOA HUOMATTAVASTI. JOS YHTEEN PISTORASIAAN KYTKETÄÄN LIIKAA SÄHKÖLAITTEITA, SÄHKÖTAULU VOI KUORMITTUA, MIKÄ VOI JOHTAA KATKAISIMEN/ SULAKKEEN AKTIVOITUMISEEN TAI TULIPALLOON, JOS KATKAISIN/SULAKE EI TOIMI.**



**TÄRKEÄ HUOMAUTUS:** Sijoita laite irti verhoista tai kankaista, kuumailmapuhaltimista tai lämmittimistä. Aseta laite tasaiselle alustalle ja varmista, että kaikki sivut ovat vähintään 30 cm:n päässä seinästä tai muista esteistä. Älä sijoita laitetta ahtaaseen tilaan. Valitse pölytön ja savuton paikka, joka ei ole suorassa auringonpaisteessa. Älä käytä laitetta ulkona, ellei laitetta ole liitetty vikavirtasuojakytkimellä (GFCI) suojattuun pistorasiaan.

**TÄRKEÄ HUOMAUTUS:** Älä käytä laitetta rajallisessa tai ahtaassa tilassa, jossa ilmanvaihto voi olla huono. Se voi aiheuttaa laitteen ylikuumenemisen ja tehon heikkenemisen.

**TÄRKEÄ HUOMAUTUS:** Älä tuki tulo- tai poistoilma-aukkoja. ÄLÄ pudota tai aseta mitään esineitä laitteen aukkoihin.

**TÄRKEÄ HUOMAUTUS:** Se saattaa aiheuttaa rikastimen ylikuumenemisen ja heikentää sen suorituskykyä.

**TÄRKEÄ HUOMAUTUS:** On tärkeää, että noudatat lääkärin sinulle määräämää happitasoa. Älä muuta virtausasetusta ilman lääkärin määräystä.

**TÄRKEÄ HUOMAUTUS:** Happirikastinta voi käyttää nukkuaessa, jos lääkäri on niin suositellut.

**TÄRKEÄ HUOMAUTUS:** Varmista, että happirikastinta käytetään laitteen ollessa pystyasennossa.

Huomautus: Optimaalinen happipitoisuus saavutetaan 10 minuutissa laitteen käynnistämisestä (90 % pitoisuudesta saavutetaan noin 5 minuutissa).

Normaalisti laitteen virtausmittaria ei tarvitse säätää. Jos käännät virtausmittarin säätönuppia myötäpäivään, hapen virtaus laskee tai voi loppua kokonaan.

### Laitteen sammuttaminen

Aseta I/O-virtakytkin asentoon "0" laitteen sammuttamiseksi.

1. Sijoita laite lähelle pistorasiaa huoneessa, joissa oleskelet suurimman osan ajasta.
2. Kiinnitä verkkojohdon pistoke pistorasiaan.
3. Aseta I/O-virtakytkin asentoon "I" ja käynnistä laite. Kuulet kuuluvan äänimerkin noin 1 sekunnin ajan.
4. Alhaisen happipitoisuuden merkkivalo palaa muutaman minuutin, kunnes happipitoisuus saavuttaa minimivaatimukset (koskee vain laitetta, jossa on happimittari).
5. Voit määrittää lisähapen virtausnopeuden säätämällä virtausmittarin säätönuppia vasemmalle tai oikealle, kunnes virtausmittarissa oleva kuula sijoittuu lääkärin määräämään kohtaan. Jotta voit tarkastella virtausmittaria oikeasta kulmasta, huomaa, että takaviivan ja edessä olevan numeroviivan pitää näkyä yhtenä viivana.
6. Laite on nyt valmis käyttöön.



**TÄRKEÄ HUOMAUTUS:** Valmistaja suosittelee varahappijärjestelmää sähkökatkon, laitteen hälytystilan tai mekaanisen virheen varalta. Pyydä lisätietoja tarvittavasta varajärjestelmästä lääkäriltäsi tai laiteoimittajaltasi.

## Puhdistus, hoito ja oikea huolto

### Kotelo



**VAROITUS: SÄHKÖISKUVAARA. SAMMUTA LAITE JA IRROTA VIRTAJOHTO SÄHKÖLIITÄNNÄSTÄ, ENNEN KUIN PUHDISTAT LAITTEEN. MUUTOIN SEURAUKSENA ON SÄHKÖISKUN JA PALOVAMMAN VAARA. VAIN LAITETOIMITTAJA TAI PÄTEVÄ HUOLTOTEKNIKKO SAA POISTAA LAITTEEN PANEELIT TAI HUOLTA LAITETTA.**

**VAROITUS: HUOLEHDI, ETTÄ HAPPIRIKASTIN EI PÄÄSE KASTUMAAN JA ETTÄ LAITTEEN SISÄÄN EI PÄÄSE NESTEITÄ. TÄSTÄ VOI SEURATA TOIMINTAHÄIRIÖ TAI LAITTEEN SAMMUMINEN, JA SÄHKÖISKUN TAI PALOVAMMOJEN RISKI VOI LISÄÄNTYÄ.**

**VAROITUS: ÄLÄ KÄYTÄ ÖLJYÄ, RASVAA TAI VASELIINIPOHJaisia TAI MUITA HELPOSTI SYTTYVIÄ TUOTTEITA HAPPIRISÄVARUSTEIDEN TAI HAPPIRIKASTIMEN KANSSA. HAPPI KIIHDYTTÄÄ HELPOSTI SYTTYVIEN AINEIDEN PALAMISTA.**

**VAROITUS: KÄYTÄ ENNEN HOITOA TAI SEN AIKANA VAIN VESIPOHJaisia VOITEITA TAI SALVOJA, JOTKA OVAT HAPEN KANSSA YHTEENSOPIVIA. ÄLÄ KOSKAAN KÄYTÄ VASELIINIA TAI ÖLJYPOHJaisia VOITEITA TAI SALVOJA TULIPALON TAI PALOVAMMOJEN VÄLTÄMISEKSI.**

**VAROITUS: ÄLÄ ALTISTA LAITETTA NESTEILLE. VÄLTÄ NÄITÄ KEMIAALLISIA AINEITA (EI TÄYDELLINEN LUETTELO): ALKOHOLI JA ALKOHOLIPOHJAiset TUOTTEET, TIIVISTETYT KLOORIPOHJAiset TUOTTEET (ETYLEENIKLORIDI) SEKÄ ÖLJYPOHJAiset TUOTTEET (PINE-SOL®, LESTOIL®). NÄITÄ EI SAA KÄYTTÄÄ HAPPIRIKASTIMEN MUOVIKOTELON PUHDISTAMISEEN, SILLÄ NE VOIVAT VAURIOITTA A LAITTEEN MUOVIOSIA. PUHDISTA LAITTEEN KOTELO, OHJAUSPANEELI JA VIRTAJOHTO VAIN MIEDOLLA KOTITALOUSKÄYTTÖÖN TARKOITETULLA PESUAINEELELLÄ. KÄYTÄ KOSTEAA (EI MÄRKÄÄ) LIINAA TAI SIENTÄ JA PYYHI LOPUKSI PINNAT KUIVIKSI. LAITTEEN SISÄÄN EI SAA PÄÄSTÄÄ MITÄÄN NESTETTÄ.**

**VAROITUS: PUHDISTA RUNKO, OHJAUSPANEELI JA VIRTAJOHTO VAIN MIEDOLLA KOTIKÄYTTÖÖN TARKOITETULLA DESINFOINTIAINE. LEVITÄ SITÄ KOSTEALLA LIINALLA TAI SIENELLÄ. PYYHI PINNAT KUIVIKSI. ÄLÄ PÄÄSTÄ HAPPIRIKASTIMEN SISÄÄN MITÄÄN NESTETTÄ. KIINNITÄ ERITYISTÄ HUOMIOTA KANYYLIN HAPPILIITTIMEEN JA VARMISTA, ETTÄ SE ON PÖLYTÖN, KUIVA JA PUHDAS.**

Huomautus: Noudata aina kanyylin valmistajan käyttöohjeita. Vaihda kertakäyttöinen kanyyli kanyylin valmistajan tai laitetoimittajasi suositusten mukaisesti. Lisätarvikkeita on saatavana laitetoimittajalta.

Huomautus: Valmistaja ei suosittele tämän laitteen sterilisointia.



Puhdista laitteen ulkopinta desinfiointiaine ja kostealla liinalla tai sienellä ja pyyhi sitten kaikki pinnat kuiviksi. Laitteen sisään ei saa päästää mitään nestettä. Laittekotelo on puhdistettava vähintään jokaisen käyttäjän välillä.

### Ilmankostuttimen pullo (lisävaruste)

- Tarkista veden määrä päivittäin ja lisää tarvittaessa
- Kostuttimen puhdistamiseen ja desinfiointiin tulee käyttää laitevalmistajan ohjeita tai ilmankostutinpullossa olevia ohjeita.

## Hälytystilat

Kaikki hälytykset ovat alhaisen vaaran hälytyksiä.

Hälytys	Merkitys	Toimenpide
<p>Yleisen toimintahäiriön keltainen merkkivalo</p>  ja jaksottainen äänimerkki	<p>tuotesäiliön korkea paine TAI alhainen säiliön paine TAI korkea laitteen lämpötila</p>	<p>Varmista, että virtausmittari on auki vähintään vähimmäisvirtausnopeudelle. Varmista, ettei kanyyli ole taipunut tai tukossa. Poista kaikki laitteet, jotka on kytketty laitteen liittimen jälkeen. Varmista, että laitteen ja seinän välillä on vähintään 30 cm vapaata tilaa ja että ilmanottoaukoissa ei ole esteitä. Varmista, että ulkoinen hiukkassuodatin on puhdas eikä tukkeutunut. Varmista, että laite on käyttölämpötila-alueella. Jos ongelma jatkuu, ota yhteys laitevalmistajaan huoltoa varten.</p>
<p>Happimittarin keltainen merkkivalo ↓O<sub>2</sub> ja jaksottainen äänimerkki</p>	<p>alhainen happipitoisuus</p>	<p>Pyydä laiteoimittajaa huoltamaan laite.</p>
<p>Sähkökatkon keltainen merkkivalo</p>  ja jaksottainen äänimerkki	<p>sähkökatkos</p>	<p>Varmista, että laite on kytketty tunnetusti toimivaan pistorasiaan. Varmista, että kuormakytkin on työnnetty sisään. Jos ongelma jatkuu, ota yhteys laitevalmistajaan huoltoa varten.</p>

## Vianmääritys

Jos VisionAire-happirikastin ei toimi kunnolla, katso seuraavien sivujen taulukosta mahdollisia syitä ja ratkaisuja ja ota tarvittaessa yhteyttä laitetoimittajiin.

Jos et saa laitetta toimimaan, yhdistä nenäkanyyli, kasvosuoja tai muut lisävarusteet varattuun lisähapensyöttöön.

Huomautus: Älä kohdista laitteeseen mitään huoltotoimia lukuun ottamatta tässä käyttöoppaassa mainittuja ratkaisuja. Huolto on toimittajan vastuulla ja palveluntarjoaja seuraa sitä.

Huomautus: Noudata valmistajan ohjeita, jotta takuu ei kumoudu.

Huomautus: Jos laitetta ei ole käytetty pitkään aikaan, sen on oltava käynnissä 15 minuuttia ennen sähkökatkon häilytyksen aktivointia.

Ongelma	Todennäköinen syy	Ratkaisu
Laitte ei toimi. Virtahäiriötilanteessa annetaan hälytys.	Virtajohto ei ole kytkettynä pistorasiaan.	Tarkista, että virtajohdon pistoke on pistorasiassa asianmukaisesti.
	Pistorasiasta ei saada sähköä.	Tarkista virtalähde, seinäkytkin, sulake tai vikavirtasuojan talon sisällä.
	Happirikastimen vikavirtasuojan on aktivoitu.	Paina (mutta älä pidä) vikavirtasuojan nollauspainiketta laitteen edestä.  Jos vikavirtasuojan laukeaa uudelleen tai jos hälytys kuuluu edelleen, kun laite on käynnistetty, ota yhteys laitevalmistajaan.
Hapen virtaus on rajoittunutta.	Ilmankostuttimen pullo on liikainen tai tukossa.	Irrota ilmankostuttimen pullo happiliittimestä. Jos virtaus palautuu, puhdista tai vaihda uusi ilmankostutinpullo.
	Viallinen nenäkanyyli, kasvosuoja, katetri ja/tai happiletku tai muu lisävaruste.	Irrota ja tarkista varusteet taipumien ja tukosten varalta. Vaihda tarvittaessa.
	Kanyylin letku on irti.	Tarkista kanyylin letkun liitäntä ohjauspaneelistä.
Kondenssivettä kerääntyy happiletkuun, kun käytät ilmankostutinpulloa.	Laitteen ilmankierto ei toimi oikein. Käyttölämpötila on noussut.	Sijoita laite irti verhoista tai kankaista, kuumailmapuhaltimista, lämmittimistä ja takoista. Aseta laite niin, että kaikki sivut ovat vähintään 30 cm:n päässä seinästä tai muista esteistä. Älä sijoita laitetta ahtaaseen tilaan.  Täytä ilmankostutinpullo KYLMÄLLÄ vedellä. <b>ÄLÄ TÄYTÄ LIIKAA!</b> Anna happiletkun kuivua tai vaihda tilalle uusi letku.
Jaksottainen hälytysääni.	Katso äänimerkkien selitteet kohdasta "Turvaominaisuudet".	Aseta I/O-virtakytkin 0-asentoon, käytä varahapensyöttöä ja ota välittömästi yhteys laitteen toimittajaan.

Ongelma	Todennäköinen syy	Ratkaisu
Happimittarin valo pysyy päällä (palaa keltaisena).	Happipitoisuus on $\leq 82\%$ .	Aseta I/O-virtakytkin 0-asentoon, käytä varahapensyöttöä (jos saatavilla) ja ota välittömästi yhteys laitteen toimittajaan.
Kaikki muut ongelmat		Aseta I/O-virtakytkin 0-asentoon, käytä varahapensyöttöä ja ota välittömästi yhteys laitteen toimittajaan.

## Tarvikkeet

Käytä yhdessä happirikastimen kanssa vain seuraavia CAIRE:n toimittamia tarvikkeita. Muiden kuin seuraavassa lueteltujen tarvikkeiden käyttäminen voi heikentää happirikastimen tehoa ja/tai turvallisuutta.

VisionAire Family -vakiovarusteet	
Ilmankostuttimen pullo (6–15 LPM)	Osanumero – HU003-1
Kanyyli, 7,6 m (6 LPM maks.)	Osanumero – CU002-4
Ilmankostuttimen pullon letku	Osanumero – TU255-1
Ilmankostuttimen pullon kiinnike	Osanumero – F0655-1

Happiletku, 7,6 m	Osanumero – CU004-3
Letkun/kanyylin liitin	Osanumero – CU009-1

Huomautus: Muiden tarvikkeiden mukana voidaan toimittaa tietyssä maassa käytettävä pistoke. Voit tilata muita tarvikkeita ottamalla yhteyden CAIREen tai happirikastimen toimittajaan.

Lääketieteelliset laitteet edellyttävät erityisiä varotoimia sähkömagneettisen yhteensopivuuden suhteen, ja ne on asennettava ja otettava käyttöön tässä osassa annettujen EMC-tietojen mukaisesti.

<b>Ohjeistus ja valmistajan ilmoitus – sähkömagneettinen säteily</b>		
VisionAire on suunniteltu käytettäväksi alla kuvatussa sähkömagneettisessa ympäristössä. VisionAire-asiakkaan tai -käyttäjän on varmistettava, että ympäristö vastaa vaatimuksia.		
<b>Säteilytesti</b>	<b>Vastaavuus</b>	<b>Sähkömagneettinen ympäristö – ohjeistus</b>
Radiotaajuussäteily CISPR 11	Ryhmä 1	VisionAire käyttää radiotaajuusenergiaa vain sisäisissä toiminnoissaan. Tämän vuoksi radiotaajuussäteily on hyvin matalaa eikä se todennäköisesti häiritse lähellä olevia elektronisia laitteita.
Radiotaajuussäteily CISPR 11	Luokka B	VisionAire sopii kaikkiin rakennuksiin, mukaan lukien koteihin ja muihin tiloihin, jotka on liitetty suoraan julkiseen pienjännitteiseen sähköverkkoon, joka toimittaa sähköä kotitalouskäyttöön.
Harmoniset yliaallot IEC 61000-3-2	Vastaa	
Jännitteenvaihtelu/ välkyntä IEC 61000-3-3	Vastaa	

<b>Suosittelut etäisyydet kannettavien ja siirrettävien RF-viestintälaitteiden sekä VisionAire-yksikön välillä</b>			
VisionAire on suunniteltu käytettäväksi sähkömagneettisessa ympäristössä, jossa säteilevää radiotaajuutta on vain rajoitetusti. VisionAire-asiakas tai -käyttäjä voi ehkäistä sähkömagneettisia häiriöitä säilyttämällä vähimmäisetäisyyden kannettavan ja mobiilin radiotaajuuslaitteen (lähetin) ja VisionAire-laitteen suurimman lähtötehon mukaisesti.			
<b>Lähtetimen suurin nimellislähtöteho</b>	<b>Etäisyys lähtetimen taajuuden mukaisesti</b>		
	<b>m</b>		
<b>W</b>	<b>150 kHz - 80 MHz</b> $d = 1,2\sqrt{P}$	<b>80 MHz - 800 MHz</b> $d = 1,2\sqrt{P}$	<b>800 MHz - 2,5 GHz</b> $d = 1,2\sqrt{P}$
0,01	0,12	0,12	0,23
0,1	0,38	0,38	0,73
1	1,2	1,2	2,3
10	3,8	3,8	7,3
100	12	12	23
Jos lähtetimen suurinta lähtötehoa ei ole mainittu alla, suositeltu etäisyys $d$ metreinä (m) voidaan arvioida yhtälöllä lähtetimen taajuuden perusteella, kun $P$ on lähtetimen suurin lähtöteho watteina (W) lähtetimen valmistajan ilmoituksen mukaisesti.			
HUOMAA 1 Korkean taajuusalueen etäisyys pätee tehoilla 80 MHz ja 800 MHz.			
HUOMAA 2 Tämä ohjeistus ei ehkä päde kaikissa tilanteissa. Sähkömagneettiseen johtumiseen vaikuttavat pintojen, esineiden ja ihmisten aiheuttama imeytyminen ja heijastuminen.			



**Ohjeistus ja valmistajan ilmoitus – sähkömagneettinen immunitaatio**

VisionAire on suunniteltu käytettäväksi alla kuvatussa sähkömagneettisessa ympäristössä. VisionAire-asiakkaan tai käyttäjän on varmistettava, että ympäristö vastaa vaatimuksia.

<b>Immunitaatio-</b> <b>taust</b>	<b>IEC 60601 -testaustaso</b>	<b>Vastaavuustaso</b>	<b>Sähkömagneettinen ympäristö – ohjeistus</b>
Sähkömagneettinen ympäristö – ohjeistus IEC 61000-4-2	±6 kV kontakti ±8 kV ilma	±6 kV kontakti ±8 kV ilma	Lattian tulee olla puuta, betonia tai keraamilaattaa. Jos lattia on peitetty synteettisellä materiaalilla, suhteellisen kosteuden on oltava vähintään 30 %.
Transientipurskeen sieto IEC 61000-4-4	±2 kV virtakaapelit ±1 kV tulo-/lähtökaapelit	±2 kV virtakaapelit Ei mitään	Verkkovirran laadun pitää olla sellainen kuin liike- tai sairaalarakennuksissa yleensä.
Syöksyaalto IEC 61000-4-5	±1 kV kaapelien välillä ±2 kV kaapelista maahan	±1 kV kaapelien välillä ±2 kV kaapelista maahan	Verkkovirran laadun pitää olla sellainen kuin liike- tai sairaalarakennuksissa yleensä.
Jännitteen vajoamat, lyhyet katkokset ja jännitteenvaihtelut tulosähkökaapeleissa, IEC 61000-4-11	<5 % $U_T$ (>95 %:n vajoama jännitteessä $U_T$ ) 0,5 sykliä  40 % $U_T$ (60 %:n vajoama $U_T$ :ssä) 5 sykliä  70 % $U_T$ (30 %:n vajoama jännitteessä $U_T$ ) 25 sykliä  <5 % $U_T$ (>95 %:n vajoama jännitteessä $U_T$ ) 5 s	<5 % $U_T$ (>95 %:n vajoama jännitteessä $U_T$ ) 0,5 sykliä  40 % $U_T$ (60 %:n vajoama jännitteessä $U_T$ ) 5 sykliä  70 % $U_T$ (30 %:n vajoama jännitteessä $U_T$ ) 25 sykliä  <5 % $U_T$ (>95 %:n vajoama jännitteessä $U_T$ ) 5 s	Verkkovirran laadun pitää olla sellainen kuin liike- tai sairaalarakennuksissa yleensä. Jos VisionAire-käyttäjän on voitava käyttää laitetta myös verkkovirran katkoksen aikana, on suositeltavaa kytkeä VisionAire-virtaa kytkemättömällä virtalähteellä.
Verkkotaajuuden magneettikenttä IEC 61000-4-8	3 A/m	3 A/m	Verkkotaajuuksien magneettikenttien tason pitäisi vastata liike- tai sairaalarakennuksen tyypillistä tasoa.
HUOMAA $U_T$ tarkoittaa AC-verkkojännitettä ennen testaustason soveltamista.			

## Ohjeistus ja valmistajan ilmoitus – sähkömagneettinen immuuteetti

VisionAire on suunniteltu käytettäväksi alla kuvatussa sähkömagneettisessa ympäristössä. VisionAire-asiakkaan tai käyttäjän on varmistettava, että ympäristö vastaa vaatimuksia.

Immuneiteettitas	IEC 60601 -testaustaso	Vastaavuustaso	Sähkömagneettinen ympäristö – ohjeistus
Johdettu radiotaajuus IEC 61000-4-6	3 Vrms 150 kHz – 80 MHz	3 Vrms	Jos kannettavia ja mobiileja radiotaajuuslaitteita käytetään VisionAire-laitteen jonkin osan lähellä, mukaan lukien kaapelit, etäisyyden on oltava vähintään kyseisen lähettimen taajuuden perusteella laskettu suositeltu etäisyys.
Säteilevä radiotaajuus IEC 61000-4-3	3 V/m 80 MHz – 2,5 GHz	3 V/m	<p>Suosittelu etäisyys</p> $d = 1,2\sqrt{P}$ $d = 1,2\sqrt{P} = 80 \text{ MHz} - 800 \text{ MHz}$ $d = 1,2\sqrt{P} = 800 \text{ MHz} - 2,5 \text{ GHz}$ <p>kun <math>P</math> on lähettimen suurin lähtöteho watteina (<math>W</math>) lähettimen valmistajan ilmoituksen mukaisesti ja <math>d</math> on suositeltu etäisyys metreinä (m).</p> <p>Kiinteiden radiotaajuuslähettimien kenttien voimakkuuksien (paikan sähkömagneettisen mittauksen<sup>a</sup> mukaisesti) on oltava alhaisempia kuin kunkin taajuusalueen säädöstenmukaisen tason.<sup>b</sup></p> <p>Häiriöitä voi esiintyä, jos lähellä on seuraavalla symbolilla merkittyjä laitteita:</p> 

HUOMAA 1 Korkea taajuusalue pätee tehoilla 80 MHz ja 800 MHz.

HUOMAA 2 Tämä ohjeistus ei ehkä päde kaikissa tilanteissa. Sähkömagneettiseen johtumiseen vaikuttavat pintojen, esineiden ja ihmisten aiheuttama imeytyminen ja heijastuminen.

<sup>a</sup> Kiinteiden lähettimien, kuten matka- ja langattomien puhelinten sekä satelliittiradioiden asemien, amatöörradioiden, AM- ja FM-radiolähetysten ja tv-lähetysten kenttävoimakkuuksia ei voi teoreettisesti ennakoita tarkasti. Kiinteän radiotaajuuslähettimen aiheuttaman sähkömagneettisen ympäristön arvioimiseksi on suoritettava paikan sähkömagneettinen mittaus. Jos VisionAire-laitteen käyttöpaikan mitattu kentän voimakkuus ylittää yllä mainitun radiotaajuutta koskevan säädöstenmukaisen tason, VisionAire-laitetta on valvottava virheettömän toiminnan varmistamiseksi. Jos laite toimii epänormaalisti, lisätoimet voivat olla tarpeen eli VisionAire-laitteen suuntaa tai sijaintia on ehkä muutettava.

<sup>b</sup> Taajuusalueella 150 kHz – 80 MHz kenttien voimakkuuden on oltava alle 3 V/m.

## Hävittämistapa

### Jätteiden hävittäminen

Kaikki CAIRE VisionAire -happirikastimesta syntyvä jäte on hävitettävä asianmukaisin menetelmin paikallisten viranomaismääräysten mukaan

### Laitteen hävittäminen

Ympäristösyistä on happirikastimesta syntyvä jäte hävitettävä asianmukaisin menetelmin paikallisten viranomaismääräysten mukaan.

## Luokitus

Suojaus sähköiskuilta (tyyppi):

Luokka II Laite on suojattu sähköiskuja vastaan kaksoiseristämällä.  
Suojamaadoitusta tai erityisiä asennusolosuhteita ei tarvita.

Suojausaste sähköiskua vastaan:

Tyyppi BF Laitteen suojaustaso sähköiskua vastaan seuraavin osin:

- 1) sallittu vuotovirta
  - 2) mahdollisen maadoituksen luotettavuus
- Laitetta ei ole tarkoitettu käytettäväksi suoraan sydämeen.

Suojaus veden aiheuttamalta haitalta:

Tippuvesisuojaus – IP21

Suojaa halkaisijaltaan yli 12,5 mm olevien kiinteiden vieraiden esineiden sisäänmenolta ja antaa suojan pystysuoraan putoavia vesipisaroita vastaan.

Sallittu puhdistus- ja infektioidenestomenetelmä:

katso VisionAire-huoltokäsikirjan kohta Huolto.

Turvallisuusaste herkästi syttyvien anestesiakaasujen läheisyydessä:

Laite ei sovellu tällaiseen käyttöön.

Toimintatila

Jatkuva käyttö

















**Huomautus:** Noudata aina kanyylin valmistajan käyttöohjeita. Vaihda kertakäyttöinen kanyyli kanyylin valmistajan tai laitetoimittajasi suositusten mukaisesti. Lisätarvikkeita on saatavana laitetoimittajalta.











**Huomautus:** Valmistaja ei suosittele tämän laitteen sterilisointia.



CAIRE ja CAIRE Inc. ovat CAIRE Inc. n rekisteröityjä tavaramerkkejä. Katso täydellinen luettelo tavaramerkeistä alla olevalla verkkosivustollamme.  
Tavaramerkit: [www.caireinc.com/corporate/trademarks](http://www.caireinc.com/corporate/trademarks).

Tekijänoikeudet © 2022 CAIRE Inc. CAIRE Inc. pidättää oikeuden lopettaa tuotteidensa valmistuksen tai muuttaa tuotteidensa hintoja, materiaaleja, laitteita, laatua, kuvia, teknisiä tietoja ja/tai prosesseja milloin tahansa ilman etukäteisilmoitusta ja ilman muita velvoitteita tai seurauksia. Kaikki oikeudet, joita tässä ei ilmaista suoraan, pidätetään soveltuvissa määrin.

## Στοιχεία ελέγχου χρήστη και ενδείξεις κατάστασης συστήματος

<b>ISO 7000</b>	
	Διαβάστε το εγχειρίδιο χρήστη πριν από τη λειτουργία. Reg. # 1641
	Φυλάσσετε μακριά από τη βροχή, διατηρείτε στεγνό. Reg. # 0626
	Όριο στοίβαξης σε αριθμό. Reg. # 2403
	Όνομα και διεύθυνση του κατασκευαστή. Reg. # 3082
	Χώρα και ημερομηνία κατασκευής. Το «CC» προσδιορίζει τον κωδικό χώρας δύο γραμμάτων της χώρας κατασκευής. Η ημερομηνία κατασκευής είναι σε μορφή ΕΕΕΕ-ΜΜ-ΗΗ. Καν. #6049
	Προσοχή, συμβουλευτείτε τα συνοδευτικά έγγραφα. Reg. # 0434A
	Αριθμός καταλόγου. Reg. # 2493
	Σειριακός αριθμός. Reg. # 2498
	Περιοχή θερμοκρασίας αποθήκευσης ή λειτουργίας. Reg. # 0632
	Εύρος υγρασίας αποθήκευσης. Reg. # 2620
	Με αυτή την όψη προς τα πάνω. Reg. # 0623
	Εύθραυστο, χειριστείτε με προσοχή. Reg. # 0621
	Περιέχει επικίνδυνες ουσίες. Καν. # 3723
	Εισαγωγέας. Καν. # 3725
<b>ISO 7010</b>	
	Απαιτείται να διαβαστεί το εγχειρίδιο οδηγιών. Reg. # M002
	Μακριά από γυμνές φλόγες, φωτιά, σπίθες. Απαγορεύονται οι ανοιχτές πηγές ανάφλεξης και το κάπνισμα. Reg. # P003
	Μην καπνίζετε κοντά στη μονάδα ή κατά τη διάρκεια της λειτουργίας της μονάδας. Reg. # P002
	Εφαρμοζόμενο μέρος τύπου BF (βαθμός προστασίας από ηλεκτροπληξία). Reg. # 5333

	Προειδοποίηση. Reg. # W001
<b>Οδηγία του Συμβουλίου 93/42/ΕΟΚ</b>	
	Εξουσιοδοτημένος αντιπρόσωπος στην Ευρωπαϊκή Κοινότητα Εάν η ετικέτα μοναδικού αναγνωριστικού συσκευής (UDI) φέρει το σύμβολο CE ####, η συσκευή συμμορφώνεται με τις απαιτήσεις της οδηγίας 93/42 / ΕΟΚ σχετικά με τα ιατροτεχνολογικά προϊόντα. Το σύμβολο CE #### υποδεικνύει τον κοινοποιημένο αριθμό σήματος.
<b>Πρόσθετα σύμβολα</b>	
	Μακριά από εύφλεκτα υλικά, λάδια και γράσο.
	Μην αποσυναρμολογείτε.
	Όταν εμφανίζεται στον πίνακα συναγερμών της συσκευής υποδεικνύει ότι έχει ανιχνευτεί διακοπή της εξωτερικής τροφοδοσίας.
	Επίσημηση 2018: Όταν εμφανίζεται στον πίνακα συναγερμών της συσκευής υποδεικνύει χαμηλή συγκέντρωση οξυγόνου στην έξοδο της συσκευής.
	ENEPΓO (διακόπτης τροφοδοσίας ανοιχτός)
	ANENEPΓO (διακόπτης τροφοδοσίας κλειστός)
	Εξουσιοδοτημένος αντιπρόσωπος στην Ελβετία.
	Εάν η συσκευή φέρει το σήμα UKCA όπως φαίνεται με το UKCA#### που υποδεικνύει τον αριθμό του ειδοποιημένου οργανισμού, αυτή η συσκευή συμμορφώνεται με τους κανονισμούς UKCA.
<b>IEC 60417</b>	
	Εξοπλισμός κλάσης II
<b>21 CFR 801.15</b>	
<b>RX ONLY</b>	Η ομοσπονδιακή νομοθεσία των ΗΠΑ επιτρέπει την πώληση αυτής της συσκευής μόνο από ιατρό ή κατόπιν εντολής ιατρού.

IEC 60601-1	
<b>IP21</b>	Εξοπλισμός με προστασία από κάθετη πτώση σταγόνων - IP21
<b>Οδηγία του Συμβουλίου 2012/19/ΕΕ</b>	
	ΑΗΗΕ  Αυτό το σύμβολο υπενθυμίζει στους κατόχους του εξοπλισμού να τον επιστρέφουν σε εγκαταστάσεις ανακύκλωσης στο τέλος της ωφέλιμης ζωής του, σύμφωνα με την Οδηγία για τα Απόβλητα Ηλεκτρικού και Ηλεκτρονικού Εξοπλισμού (ΑΗΗΕ). Τα προϊόντα μας συμμορφώνονται με την οδηγία για τον περιορισμό των επικίνδυνων ουσιών (RoHS). Δεν περιέχουν περισσότερο από γχονοσότητες μολύβδου ή άλλων επικίνδυνων υλικών.
<b>ISO 15223-1</b>	
<b>MD</b>	Ιατρική συσκευή. Καν. # 5.7.7
<b>UDI</b>	Μοναδικό αναγνωριστικό συσκευής # 5.7.10
<b>Πιστοποίηση Ηλεκτρικής Ασφάλειας QPS</b>	
	Οργανισμός για την Ασφάλεια για CAN/CSA C22.2 Αρ. 60601-1-14 για ιατρικό ηλεκτρικό εξοπλισμό. Πιστοποιημένο για τις αγορές των ΗΠΑ και του Καναδά, σύμφωνα με τα ισχύοντα πρότυπα των ΗΠΑ και του Καναδά.

Αυτό το προϊόν μπορεί να καλύπτεται από ένα ή περισσότερα διπλώματα ευρεσιτεχνίας, των ΗΠΑ και διεθνή. Παρακαλούμε επισκεφθείτε τον δικτυακό τόπο της εταιρείας μας παρακάτω για τον κατάλογο των εφαρμοστέων διπλωμάτων ευρεσιτεχνίας. Διπλώματα ευρεσιτεχνίας: [www.caireinc.com/corporate/patents/](http://www.caireinc.com/corporate/patents/).

## Συμπυκνωτής οξυγόνου VisionAire

Αυτό το εγχειρίδιο χρήστη θα σας εξοικειώσει με τον συμπυκνωτή οξυγόνου VisionAire 5 της CAIRE (και οι δύο εκδόσεις 120 V και 230 V) και όλες τις διαθέσιμες παραλλαγές. Βεβαιωθείτε ότι έχετε διαβάσει και κατανοήσει όλες τις πληροφορίες που περιέχονται σε αυτόν τον οδηγό πριν λειτουργήσετε τον συμπυκνωτή σας. Εάν έχετε οποιοσδήποτε ερωτήσεις, ο πάροχος του εξοπλισμού σας ευχαρίστως θα τις απαντήσει.

## Τι είναι ο συμπυκνωτής οξυγόνου

Ο αέρας που αναπνέουμε περιέχει περίπου 21% οξυγόνο, 78% άζωτο και 1% άλλα αέρια. Στον συμπυκνωτή οξυγόνου VisionAire, ο αέρας του δωματίου αναρροφάται μέσα στο μηχάνημα μέσω των εισόδων αέρα. Στη συνέχεια, περνά μέσα από ένα απορροφητικό υλικό που ονομάζεται «μοριακό κόσκινο». Αυτό το υλικό ξεχωρίζει το οξυγόνο από το άζωτο και επιτρέπει μόνο στο οξυγόνο να περάσει. Το αποτέλεσμα είναι μια ροή οξυγόνου υψηλής συγκέντρωσης που παρέχεται στον χρήστη.

**Σημείωση:** Δεν υπάρχει ποτέ κίνδυνος εξάντλησης του οξυγόνου σε ένα δωμάτιο όταν χρησιμοποιείτε τη μονάδα συμπυκνωτή οξυγόνου.

## Γιατί ο γιατρός σας συνταγογράφησε οξυγόνο

Πολλοί άνθρωποι πάσχουν από μια ποικιλία καρδιακών, πνευμονικών και άλλων αναπνευστικών παθήσεων. Ένας σημαντικός αριθμός από αυτά τα άτομα μπορούν να ωφεληθούν από συμπληρωματική οξυγονοθεραπεία στο σπίτι, όταν ταξιδεύουν ή ενώ συμμετέχουν σε καθημερινές δραστηριότητες μακριά από το σπίτι.

Το οξυγόνο είναι ένα αέριο που αποτελεί το 21% του αέρα του δωματίου που αναπνέουμε. Ο οργανισμός μας εξαρτάται από μια σταθερή παροχή για να λειτουργεί κανονικά. Ο γιατρός σας συνταγογράφησε μια συγκεκριμένη ροή ή ρύθμιση για την αντιμετώπιση της ιδιαίτερης αναπνευστικής σας κατάστασης.

Αν και το οξυγόνο είναι μια μη εθιστική θεραπεία, η αυθαίρετη οξυγονοθεραπεία μπορεί να είναι επικίνδυνη. Πρέπει να ζητήσετε ιατρική συμβουλή πριν χρησιμοποιήσετε αυτόν τον συμπυκνωτή οξυγόνου. Ο πάροχος εξοπλισμού που παρέχει τον εξοπλισμό οξυγόνου σας θα σας δείξει πώς να ρυθμίσετε τον συνταγογραφημένο ρυθμό ροής.



**ΠΡΟΕΙΔΟΠΟΙΗΣΗ: ΣΗΜΑΤΑ «ΑΠΑΓΟΡΕΥΕΤΑΙ ΤΟ ΚΑΠΝΙΣΜΑ – ΧΡΗΣΗ ΟΞΥΓΟΝΟΥ» ΠΡΕΠΕΙ ΝΑ ΑΝΑΡΤΩΝΤΑΙ ΣΕ ΠΕΡΙΟΠΤΗ ΘΕΣΗ ΣΤΟ ΣΠΙΤΙ Ή ΣΤΟ ΧΩΡΟ ΟΠΟΥ ΧΡΗΣΙΜΟΠΟΙΕΙΤΑΙ ΟΞΥΓΟΝΟ. ΟΙ ΧΡΗΣΤΕΣ ΚΑΙ ΟΙ ΦΡΟΝΤΙΣΤΕΣ ΤΟΥΣ ΠΡΕΠΕΙ ΝΑ ΕΝΗΜΕΡΩΝΟΝΤΑΙ ΣΧΕΤΙΚΑ ΜΕ ΤΟΥΣ ΚΙΝΔΥΝΟΥΣ ΤΟΥ ΚΑΠΝΙΣΜΑΤΟΣ ΥΠΟ ΤΗΝ ΠΑΡΟΥΣΙΑ, Ή ΚΑΤΑ ΤΗ ΔΙΑΡΚΕΙΑ ΤΗΣ ΧΡΗΣΗΣ, ΙΑΤΡΙΚΟΥ ΟΞΥΓΟΝΟΥ.**



**ΠΡΟΣΟΧΗ: Ο κατασκευαστής συνιστά μια εναλλακτική πηγή συμπληρωματικού οξυγόνου σε περίπτωση διακοπής ρεύματος, κατάστασης συναγερμού ή μηχανικής βλάβης. Συμβουλευτείτε το γιατρό ή τον πάροχο του εξοπλισμού για τον τύπο του εφεδρικού συστήματος που απαιτείται.**

Είναι πολύ σημαντικό να επιλέγετε μόνο το συνταγογραφημένο επίπεδο οξυγόνου. Μην αλλάζετε την επιλογή ροής εκτός εάν σας το υπέδειξε αδειούχος κλινικός γιατρός.

Ο συμπυκνωτής οξυγόνου μπορεί να χρησιμοποιείται κατά τη διάρκεια του ύπνου υπό την καθοδήγηση αδειούχου κλινικού γιατρού.

## Προφίλ χειριστή

Οι συμπυκνωτές οξυγόνου προορίζονται για να παρέχουν συμπληρωματικό οξυγόνο σε χρήστες που πάσχουν από δυσφορία λόγω παθήσεων που επηρεάζουν την αποτελεσματικότητα των πνευμόνων τους να μεταφέρουν οξυγόνο από τον αέρα στην κυκλοφορία του αίματος. Οι σταθεροί συμπυκνωτές οξυγόνου (SOC) δεν αποθηκεύουν ή περιέχουν οξυγόνο. Δεν χρειάζονται επαναπλήρωση και μπορούν να επαναφορτίζονται οπούδήποτε υπάρχει διαθέσιμη ισχύς AC ή DC. Η χρήση συμπυκνωτή οξυγόνου απαιτεί συνταγή γιατρού και δεν προορίζεται για χρήση ζωτικής υποστήριξης.

Αν και η οξυγονοθεραπεία μπορεί να συνταγογραφηθεί για χρήστες όλων των ηλικιών, ο τυπικός χρήστης οξυγονοθεραπείας είναι ηλικίας άνω των 65 ετών και πάσχει από μια ποικιλία αναπνευστικών παθήσεων, συμπεριλαμβανομένης της χρόνιας αποφρακτικής πνευμονοπάθειας (ΧΑΠ). Οι χρήστες τυπικά έχουν καλές γνωστικές ικανότητες και πρέπει να μπορούν να γνωστοποιούν τυχόν δυσφορία. Εάν ο χρήστης δεν είναι σε θέση να γνωστοποιήσει τυχόν δυσφορία, ή δεν είναι σε θέση να διαβάσει και να κατανοήσει την επισήμανση και τις οδηγίες χρήσης του συμπυκνωτή, τότε η χρήση συνιστάται μόνο υπό την επίβλεψη κάποιου ατόμου που μπορεί να το πράξει. Εάν γίνει αισθητή οποιαδήποτε δυσφορία κατά τη διάρκεια της χρήσης του συμπυκνωτή, συνιστάται στους χρήστες να επικοινωνούν με τον πάροχο υγειονομικής περίθαλψής τους. Συνιστάται επίσης στους χρήστες να έχουν διαθέσιμο εφεδρικό οξυγόνο (δηλ. φιάλη οξυγόνου) σε περίπτωση διακοπής ρεύματος ή βλάβης του συμπυκνωτή. Δεν απαιτούνται άλλες μοναδικές δεξιότητες ή ικανότητες χρήσης για τη χρήση του συμπυκνωτή.

## Χαρακτηριστικά ασφάλειας

Οι ακόλουθες πληροφορίες θα σας εξοικειώσουν με τα χαρακτηριστικά ασφάλειας του συμπυκνωτή οξυγόνου VisionAire. Βεβαιωθείτε ότι έχετε διαβάσει και κατανοήσει όλες τις πληροφορίες που περιέχονται σε αυτό το εγχειρίδιο πριν λειτουργήσετε τη μονάδα σας. Εάν έχετε οποιοσδήποτε ερωτήσεις, ο πάροχος του εξοπλισμού σας ευχαρίστως θα τις απαντήσει.



Ετικέτα προειδοποιήσεων συσκευής και εμφάνιση συναγερμών.

- Σύστημα παρακολούθησης οξυγόνου: Το σύστημα παρακολούθησης οξυγόνου ανιχνεύει οποιαδήποτε πτώση της συγκέντρωσης κάτω από 82%. Εάν συμβεί αυτό, θα ανάψει η προειδοποιητική λυχνία χαμηλής συγκέντρωσης οξυγόνου (**↓O<sub>2</sub>**). Εάν η χαμηλή κατάσταση O<sub>2</sub> επιμένει, θα ενεργοποιηθεί επίσης ένας ηχητικός διαλείπων συναγερμός επιπρόσθετα στη λυχνία συναγερμού.
  - Διακοπή ρεύματος: Σε περίπτωση που η μονάδα βρίσκεται σε λειτουργία και συμβεί διακοπή ρεύματος, θα ανάψει η προειδοποιητική λυχνία τροφοδοσίας (**⚡**) και θα ενεργοποιηθεί ένας ηχητικός διαλείπων συναγερμός. Βλ. την εικόνα ετικέτας.
  - Φίλτρο προϊόντος: Φίλτρο  $\geq 10 \mu\text{m}$
- Κινητήρας συμπίεστη: Μια βαλβίδα εκτόνωσης πίεσης είναι τοποθετημένη στην έξοδο του συμπίεστη και είναι βαθμονομημένη στα 280 kPa (40 psig). Η θερμική ασφάλεια διασφαλίζεται από έναν θερμοστάτη που βρίσκεται στην περιέλιξη στάτορα του συμπίεστη (135 °C / 275 °F).
  - Γενική δυσλειτουργία: Εάν συμβεί οποιαδήποτε από τις καταστάσεις που παρατίθενται παρακάτω, θα ανάψει η λυχνία γενικής δυσλειτουργίας (**⚠**) και θα ενεργοποιηθεί ένας ηχητικός διαλείπων συναγερμός.  
Αυτό περιλαμβάνει:
    - Απόφραξη της ροής οξυγόνου όπως τσάκισμα ή συστροφή της κάνουλας χορήγησης, που προκλήθηκε από υψηλή πίεση δεξαμενής προϊόντος
    - Κατάσταση υψηλής πίεσης δεξαμενής προϊόντος συσκευής μεγαλύτερη από 33 psig ( $\pm 1$ )
    - Κατάσταση χαμηλής πίεσης δεξαμενής προϊόντος συσκευής μικρότερη από 5 psig ( $\pm 1$ )
    - Υψηλή θερμοκρασία συσκευής μεγαλύτερη από 135 °C (275 °F), που προκλήθηκε από χαμηλή πίεση δεξαμενής προϊόντος εάν ενεργοποιηθεί ο θερμικός διακόπτης που βρίσκεται στο εσωτερικό του συμπίεστη (απενεργοποιώντας τον συμπίεστη)

## Αποσυσκευασία του VisionAire

Επαληθεύστε ότι όλα τα παρατιθέμενα εξαρτήματα περιλαμβάνονται στη συσκευασία. Εάν λείπουν οποιαδήποτε εξαρτήματα, επικοινωνήστε με τον πάροχο οξυγόνου σας αμέσως.

- Σταθερός συμπυκνωτής οξυγόνου

## Γνωριμία με τον συμπυκνωτή οξυγόνου VisionAire

Πρώτα, εξοικειωθείτε με τα σημαντικά μέρη του συμπυκνωτή οξυγόνου VisionAire.

- A. Διακόπτης ενεργοποίησης/απενεργοποίησης (I/O) λειτουργίας: Εκκινεί και διακόπτει τη λειτουργία της μονάδας.
- B. Κουμπί επαναφοράς ασφαλειοδιακόπτη κυκλώματος: Πραγματοποιεί επαναφορά της μονάδας μετά από τερματισμό λόγω υπερφόρτωσης ρεύματος
- Γ. Ωρομετρητής: Καταγράφει τις συνολικές ώρες λειτουργίας της μονάδας.
- Δ. Ροόμετρο/κουμπί ρύθμισης: Ελέγχει και υποδεικνύει τον ρυθμό ροής οξυγόνου σε λίτρα ανά λεπτό (lpm).
- E. Έξοδος οξυγόνου: Παρέχει σύνδεση για έναν υγραντήρα (εάν απαιτείται) ή κάνουλα.
- ΣΤ. Λαβές στο επάνω μέρος και στο πλάι: Επιτρέπουν τη βολική μεταφορά της μονάδας.
- Z. Ετικέτα προειδοποιήσεων και συναγερμών
- H. Ετικέτα προδιαγραφών: Εμφανίζει τις ηλεκτρικές προδιαγραφές και τον σειριακό αριθμό.
- Θ. Καλώδιο ρεύματος: Επιτρέπει τη σύνδεση της μονάδας σε παροχή ρεύματος.
- I. Ρόδες: Τέσσερις ρόδες επιτρέπουν την εύκολη μετακίνηση της μονάδας, όπως απαιτείται.
- ΙΑ. Εσοχή φιάλης υγραντήρα: Χώρος για την τοποθέτηση της προαιρετικής φιάλης υγραντήρα.
- ΙΒ. Φιάλη υγραντήρα (προαιρετικά)
- ΙΓ. Έξοδος οξυγόνου φιάλης υγραντήρα: Σύνδεση για τη σωλήνωση/κάνουλα οξυγόνου.
- ΙΔ. Έξοδος οξυγόνου φιάλης υγραντήρα
- ΙΕ. Σωλήνωση φιάλης υγραντήρα
- ΙΣΤ. Εξάρτημα φιάλης υγραντήρα
- ΙΖ. Σωλήνωση/κάνουλα οξυγόνου



**ΠΡΟΕΙΔΟΠΟΙΗΣΗ: ΜΗ ΧΡΗΣΙΜΟΠΟΙΕΙΤΕ ΚΑΛΩΔΙΑ ΕΠΕΚΤΑΣΗΣ ΜΕ ΑΥΤΗΝ ΤΗ ΜΟΝΑΔΑ ΚΑΙ ΜΗ ΣΥΝΔΕΕΤΕ ΥΠΕΡΒΟΛΙΚΟ ΑΡΙΘΜΟ ΒΥΣΜΑΤΩΝ ΣΤΗΝ ΙΔΙΑ ΠΑΡΟΧΗ ΡΕΥΜΑΤΟΣ. Η ΧΡΗΣΗ ΚΑΛΩΔΙΩΝ ΕΠΕΚΤΑΣΗΣ ΘΑ ΜΠΟΡΟΥΣΕ ΝΑ ΕΠΗΡΕΑΣΕΙ ΑΡΝΗΤΙΚΑ ΤΗΝ ΑΠΟΔΟΣΗ ΤΗΣ ΣΥΣΚΕΥΗΣ. ΥΠΕΡΒΟΛΙΚΟΣ ΑΡΙΘΜΟΣ ΒΥΣΜΑΤΩΝ ΣΕ ΜΙΑ ΠΑΡΟΧΗ ΜΠΟΡΕΙ ΝΑ ΟΔΗΓΗΣΕΙ ΣΕ ΥΠΕΡΦΟΡΤΩΣΗ ΤΟΥ ΗΛΕΚΤΡΙΚΟΥ ΠΙΝΑΚΑ ΠΡΟΚΑΛΩΝΤΑΣ ΤΗΝ ΕΝΕΡΓΟΠΟΙΗΣΗ ΤΟΥ ΑΣΦΑΛΕΙΟΔΙΑΚΟΠΤΗ/ ΤΗΣ ΑΣΦΑΛΕΙΑΣ, Ή ΠΥΡΚΑΓΙΑ ΣΕ ΠΕΡΙΠΤΩΣΗ ΠΟΥ Ο ΑΣΦΑΛΕΙΟΔΙΑΚΟΠΤΗΣ/ Η ΑΣΦΑΛΕΙΑ ΔΕΝ ΛΕΙΤΟΥΡΓΗΣΟΥΝ.**





Εικόνα 1α

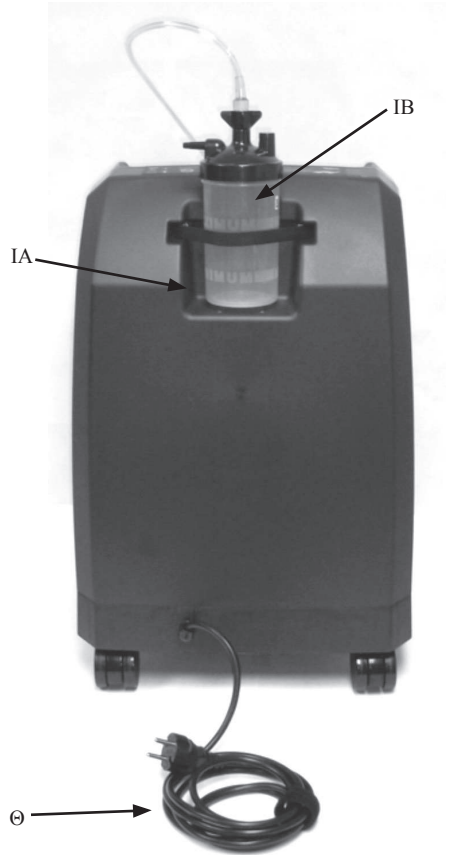

Εικόνα 1β

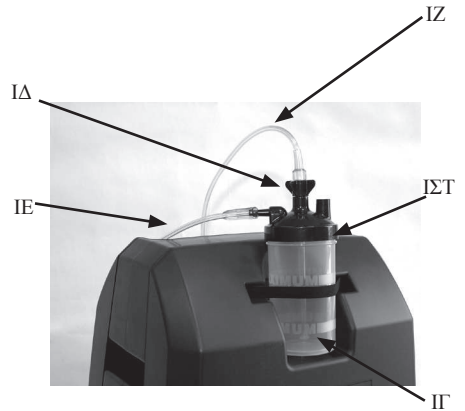

## Σημαντικό!

Οι οδηγίες ασφαλείας καθορίζονται ως εξής:



**ΠΡΟΕΙΔΟΠΟΙΗΣΗ: ΣΗΜΑΝΤΙΚΕΣ ΠΛΗΡΟΦΟΡΙΕΣ ΑΣΦΑΛΕΙΑΣ ΓΙΑ ΚΙΝΔΥΝΟΥΣ ΠΟΥ ΜΠΟΡΕΙ ΝΑ ΠΡΟΚΑΛΕΣΟΥΝ ΣΟΒΑΡΟ ΤΡΑΥΜΑΤΙΣΜΟ.**



**ΠΡΟΣΟΧΗ:** Σημαντικές πληροφορίες για την πρόληψη ζημιάς στην Οικογένεια VisionAire.

Σημείωση: Πληροφορίες που χρήζουν ιδιαίτερης προσοχής.

## Ενδείξεις χρήσης

### Προβλεπόμενη χρήση

Ο συμπυκνωτής οξυγόνου CAIRE VisionAire προορίζεται για τη χορήγηση συμπληρωματικού οξυγόνου. Η συσκευή δεν προορίζεται για υποστήριξη ζωής ούτε παρέχει δυνατότητες παρακολούθησης ασθενούς.



**ΠΡΟΕΙΔΟΠΟΙΗΣΗ: Η ΟΜΟΣΠΟΝΔΙΑΚΗ ΝΟΜΟΘΕΣΙΑ (ΗΠΑ) ΠΕΡΙΟΡΙΖΕΙ ΤΗΝ ΠΩΛΗΣΗ Ή ΜΙΣΘΩΣΗ ΑΥΤΗΣ ΤΗΣ ΣΥΣΚΕΥΗΣ ΑΠΟ Ή ΚΑΤ' ΕΝΤΟΛΗ ΓΙΑΤΡΟΥ Ή ΑΛΛΟΥ ΑΔΕΙΟΥΧΟΥ ΠΑΡΟΧΟΥ ΥΓΕΙΟΝΟΜΙΚΗΣ ΠΕΡΙΘΑΛΨΗΣ.**

## Αντενδείξεις χρήσης



**ΠΡΟΕΙΔΟΠΟΙΗΣΗ: ΣΕ ΟΡΙΣΜΕΝΕΣ ΠΕΡΙΠΤΩΣΕΙΣ, Η ΧΡΗΣΗ ΜΗ ΣΥΝΤΑΓΟΓΡΑΦΗΜΕΝΟΥ ΟΞΥΓΟΝΟΥ ΜΠΟΡΕΙ ΝΑ ΕΙΝΑΙ ΕΠΙΚΙΝΔΥΝΗ. ΑΥΤΗ Η ΣΥΣΚΕΥΗ ΠΡΕΠΕΙ ΝΑ ΧΡΗΣΙΜΟΠΟΙΕΙΤΑΙ ΜΟΝΟ ΟΤΑΝ ΕΧΕΙ ΣΥΝΤΑΓΟΓΡΑΦΗΘΕΙ ΑΠΟ ΓΙΑΤΡΟ.**

**ΠΡΟΕΙΔΟΠΟΙΗΣΗ: ΔΕΝ ΠΡΟΟΡΙΖΕΤΑΙ ΓΙΑ ΧΡΗΣΗ ΥΠΟ ΤΗΝ ΠΑΡΟΥΣΙΑ ΕΥΦΛΕΚΤΩΝ ΑΝΑΙΣΘΗΤΙΚΩΝ.**

**ΠΡΟΕΙΔΟΠΟΙΗΣΗ: ΟΠΩΣ ΚΑΙ ΜΕ ΚΑΘΕ ΗΛΕΚΤΡΙΚΑ ΤΡΟΦΟΔΟΤΟΥΜΕΝΗ ΣΥΣΚΕΥΗ, Ο ΧΡΗΣΤΗΣ ΜΠΟΡΕΙ ΝΑ ΑΝΤΙΜΕΤΩΠΙΣΕΙ ΠΕΡΙΟΔΟΥΣ ΕΚΤΟΣ ΛΕΙΤΟΥΡΓΙΑΣ ΩΣ ΑΠΟΤΕΛΕΣΜΑ ΔΙΑΚΟΠΗΣ ΗΛΕΚΤΡΙΚΟΥ ΡΕΥΜΑΤΟΣ, Ή ΤΗΣ ΑΝΑΓΚΗΣ ΝΑ ΑΝΑΘΕΣΕΙ ΤΟ ΣΕΡΒΙΣ ΤΟΥ ΣΥΜΠΥΚΝΩΤΗ ΟΞΥΓΟΝΟΥ ΣΕ ΕΞΕΙΔΙΚΕΥΜΕΝΟ ΤΕΧΝΙΚΟ. Ο ΣΥΜΠΥΚΝΩΤΗΣ ΟΞΥΓΟΝΟΥ ΔΕΝ ΕΙΝΑΙ ΚΑΤΑΛΛΗΛΟΣ ΓΙΑ ΟΠΟΙΟΝΔΗΠΟΤΕ ΧΡΗΣΤΗ Ο ΟΠΟΙΟΣ ΘΑ ΜΠΟΡΟΥΣΕ ΝΑ ΥΠΟΣΤΕΙ ΑΝΕΠΙΘΥΜΗΤΕΣ ΕΠΙΠΤΩΣΕΙΣ ΣΤΗΝ ΥΓΕΙΑ ΩΣ ΑΠΟΤΕΛΕΣΜΑ ΤΕΤΟΙΑΣ ΠΡΟΣΩΡΙΝΗΣ ΔΙΑΚΟΠΗΣ.**

**ΠΡΟΕΙΔΟΠΟΙΗΣΗ: ΑΥΤΗ Η ΜΟΝΑΔΑ ΔΕΝ ΠΡΟΟΡΙΖΕΤΑΙ ΝΑ ΧΡΗΣΙΜΟΠΟΙΕΙΤΑΙ ΓΙΑ ΖΩΤΙΚΗ ΥΠΟΣΤΗΡΙΞΗ. ΗΛΙΚΙΩΜΕΝΟΙ, ΠΑΙΔΙΑΤΡΙΚΟΙ Ή ΑΛΛΟΙ ΧΡΗΣΤΕΣ ΑΝΙΚΑΝΟΙ ΝΑ ΓΝΩΣΤΟΠΟΙΗΣΟΥΝ ΤΥΧΟΝ ΔΥΣΦΟΡΙΑ ΚΑΤΑ ΤΗ ΧΡΗΣΗ ΑΥΤΗΣ ΤΗΣ ΣΥΣΚΕΥΗΣ ΜΠΟΡΕΙ ΝΑ ΑΠΑΙΤΟΥΝ ΠΡΟΣΘΕΤΗ ΠΑΡΑΚΟΛΟΥΘΗΣΗ. ΧΡΗΣΤΕΣ ΜΕ ΜΕΙΩΜΕΝΗ ΑΚΟΗ Ή/ΚΑΙ ΟΡΑΣΗ ΜΠΟΡΕΙ ΝΑ ΑΠΑΙΤΟΥΝ ΒΟΗΘΕΙΑ ΜΕ ΤΗΝ ΠΑΡΑΚΟΛΟΥΘΗΣΗ ΤΩΝ ΣΥΝΑΓΕΡΜΩΝ. ΕΑΝ ΔΙΣΘΑΝΕΤΕ ΔΥΣΦΟΡΙΑ Ή ΠΑΡΟΥΣΙΑΖΕΤΕ ΕΠΕΙΓΟΥΣΑ ΙΑΤΡΙΚΗ ΚΑΤΑΣΤΑΣΗ, ΑΝΑΖΗΤΗΣΤΕ ΙΑΤΡΙΚΗ ΒΟΗΘΕΙΑ ΑΜΕΣΩΣ.**

## Οδηγίες ασφαλείας



**ΠΡΟΕΙΔΟΠΟΙΗΣΗ: ΑΝΑΣΚΟΠΗΣΤΕ ΠΡΟΣΕΚΤΙΚΑ ΚΑΙ ΕΞΟΙΚΕΙΩΘΕΙΤΕ ΜΕ ΤΙΣ ΑΚΟΛΟΥΘΕΣ ΣΗΜΑΝΤΙΚΕΣ ΠΛΗΡΟΦΟΡΙΕΣ ΑΣΦΑΛΕΙΑΣ ΣΧΕΤΙΚΑ ΜΕ ΤΟΝ ΣΥΜΠΥΚΝΩΤΗ ΟΞΥΓΟΝΟΥ VISIONAIRE INTENSITY.**

**ΠΡΟΕΙΔΟΠΟΙΗΣΗ: ΕΙΝΑΙ ΠΟΛΥ ΣΗΜΑΝΤΙΚΟ ΝΑ ΕΠΙΛΕΓΕΤΕ ΜΟΝΟ ΤΟ ΣΥΝΤΑΓΟΓΡΑΦΗΜΕΝΟ ΕΠΙΠΕΔΟ ΟΞΥΓΟΝΟΥ. ΜΗΝ ΑΛΛΑΖΕΤΕ ΤΗΝ ΕΠΙΛΟΓΗ ΡΟΗΣ ΕΚΤΟΣ ΕΑΝ ΣΑΣ ΤΟ ΥΠΕΔΕΙΞΕ ΑΔΕΙΟΥΧΟΣ ΚΛΙΝΙΚΟΣ ΓΙΑΤΡΟΣ.**

**ΠΡΟΕΙΔΟΠΟΙΗΣΗ: ΜΗ ΛΕΙΤΟΥΡΓΕΙΤΕ ΑΥΤΟΝ ΤΟΝ ΕΞΟΠΛΙΣΜΟ ΧΩΡΙΣ ΝΑ ΕΧΕΤΕ ΠΡΩΤΑ ΔΙΑΒΑΣΕΙ ΚΑΙ ΚΑΤΑΝΟΗΣΕΙ ΤΟ ΠΑΡΟΝ ΕΓΧΕΙΡΙΔΙΟ. ΕΑΝ ΔΕΝ ΜΠΟΡΕΙΤΕ ΝΑ ΚΑΤΑΝΟΗΣΕΤΕ ΤΙΣ ΠΡΟΕΙΔΟΠΟΙΗΣΕΙΣ ΚΑΙ ΤΙΣ ΟΔΗΓΙΕΣ, ΕΠΙΚΟΙΝΩΝΗΣΤΕ ΜΕ ΤΟΝ ΠΑΡΟΧΟ ΤΟΥ ΕΞΟΠΛΙΣΜΟΥ ΣΑΣ ΠΡΟΤΟΥ ΕΠΙΧΕΙΡΗΣΕΤΕ ΝΑ ΧΡΗΣΙΜΟΠΟΙΗΣΕΤΕ ΑΥΤΟΝ ΤΟΝ ΕΞΟΠΛΙΣΜΟ· ΣΕ ΑΝΤΙΘΕΤΗ ΠΕΡΙΠΤΩΣΗ, ΘΑ ΜΠΟΡΟΥΣΕ ΝΑ ΣΥΜΒΕΙ ΤΡΑΥΜΑΤΙΣΜΟΣ Ή ΥΛΙΚΗ ΖΗΜΙΑ.**

**ΠΡΟΕΙΔΟΠΟΙΗΣΗ: ΤΟ ΚΑΠΝΙΣΜΑ ΕΝΩ ΧΡΗΣΙΜΟΠΟΙΕΙΤΑΙ ΟΞΥΓΟΝΟ ΕΙΝΑΙ Η ΠΡΩΤΗ ΑΙΤΙΑ ΤΡΑΥΜΑΤΙΣΜΩΝ ΑΠΟ ΠΥΡΚΑΓΙΑ ΚΑΙ ΣΧΕΤΙΖΟΜΕΝΩΝ ΘΑΝΑΤΩΝ. ΠΡΕΠΕΙ ΝΑ ΘΡΕΠΤΕ ΤΙΣ ΑΚΟΛΟΥΘΕΣ ΠΡΟΕΙΔΟΠΟΙΗΣΕΙΣ ΑΣΦΑΛΕΙΑΣ:**

**ΠΡΟΕΙΔΟΠΟΙΗΣΗ: ΜΗΝ ΕΠΙΤΡΕΠΕΤΕ ΤΟ ΚΑΠΝΙΣΜΑ, ΤΑ ΚΕΡΙΑ Ή ΤΙΣ ΑΝΟΙΧΤΕΣ ΦΛΟΓΕΣ ΣΤΟΝ ΙΔΙΟ ΧΩΡΟ ΜΕ ΤΗ ΣΥΣΚΕΥΗ Ή ΤΑ ΠΑΡΕΛΚΟΜΕΝΑ ΠΟΥ ΦΕΡΟΥΝ ΟΞΥΓΟΝΟ.**

**ΠΡΟΕΙΔΟΠΟΙΗΣΗ: ΤΟ ΚΑΠΝΙΣΜΑ ΕΝΩ ΦΟΡΑΤΕ ΚΑΝΟΥΛΑ ΟΞΥΓΟΝΟΥ ΜΠΟΡΕΙ ΝΑ ΠΡΟΚΑΛΕΣΕΙ ΕΓΚΑΥΜΑΤΑ ΤΟΥ ΠΡΟΣΩΠΟΥ ΚΑΙ ΔΥΝΗΤΙΚΑ ΝΑ ΕΧΕΙ ΩΣ ΑΠΟΤΕΛΕΣΜΑ ΤΟΝ ΘΑΝΑΤΟ.**

**ΠΡΟΕΙΔΟΠΟΙΗΣΗ: Η ΑΦΑΙΡΕΣΗ ΤΗΣ ΚΑΝΟΥΛΑΣ ΚΑΙ Η ΑΠΟΣΘΕΣΗ ΤΗΣ ΕΠΑΝΩ ΣΕ ΕΝΔΥΜΑΤΑ, ΚΛΙΝΟΣΚΕΠΑΣΜΑΤΑ, ΚΑΝΑΠΕΔΕΣ, ΜΑΞΙΛΑΡΙΑ Ή ΠΑΡΟΜΟΙΑ ΥΛΙΚΑ ΘΑ ΠΡΟΚΑΛΕΣΕΙ ΚΑΤΑΚΑΥΣΗ ΑΕΡΙΟΥ ΝΕΦΟΥΣ ΟΤΑΝ ΕΚΤΕΘΕΙ ΣΕ ΣΤΙΓΓΑΡΟ, ΠΗΓΗ ΘΕΡΜΟΤΗΤΑΣ, ΣΠΙΝΘΗΡΑ Ή ΓΥΜΝΗ ΦΛΟΓΑ.**



**ΠΡΟΕΙΔΟΠΟΙΗΣΗ: ΕΑΝ ΚΑΠΝΙΖΕΤΕ, ΠΡΕΠΕΙ ΠΑΝΤΑ ΝΑ ΑΚΟΛΟΥΘΕΙΤΕ ΑΥΤΑ ΤΑ ΤΡΙΑ (3) ΣΗΜΑΤΙΚΑ ΒΗΜΑΤΑ ΠΡΩΤΑ: ΑΠΕΝΕΡΓΟΠΟΙΗΣΤΕ ΤΟ ΣΥΜΠΥΚΝΩΤΗ ΟΞΥΓΟΝΟΥ, ΑΦΑΙΡΕΣΤΕ ΤΗΝ ΚΑΝΟΥΛΑ ΚΑΙ ΒΓΕΙΤΕ ΑΠΟ ΤΟ ΧΩΡΟ ΟΠΟΥ ΒΡΙΣΚΕΤΑΙ Η ΣΥΣΚΕΥΗ.**

**ΠΡΟΕΙΔΟΠΟΙΗΣΗ: ΣΗΜΑΤΑ «ΑΠΑΓΟΡΕΥΕΤΑΙ ΤΟ ΚΑΠΝΙΣΜΑ – ΧΡΗΣΗ ΟΞΥΓΟΝΟΥ» ΠΡΕΠΕΙ ΝΑ ΑΝΑΡΤΩΝΤΑΙ ΣΕ ΠΕΡΙΟΠΤΗ ΘΕΣΗ ΣΤΟ ΣΠΙΤΙ Ή ΣΤΟ ΧΩΡΟ ΟΠΟΥ ΧΡΗΣΙΜΟΠΟΙΕΙΤΑΙ ΟΞΥΓΟΝΟ. ΟΙ ΧΡΗΣΤΕΣ ΚΑΙ ΟΙ ΦΡΟΝΤΙΣΤΕΣ ΤΟΥΣ ΠΡΕΠΕΙ ΝΑ ΕΝΗΜΕΡΩΝΟΝΤΑΙ ΣΧΕΤΙΚΑ ΜΕ ΤΟΥΣ ΚΙΝΔΥΝΟΥΣ ΤΟΥ ΚΑΠΝΙΣΜΑΤΟΣ ΥΠΟ ΤΗΝ ΠΑΡΟΥΣΙΑ, Ή ΚΑΤΑ ΤΗ ΔΙΑΡΚΕΙΑ ΤΗΣ ΧΡΗΣΗΣ, ΙΑΤΡΙΚΟΥ ΟΞΥΓΟΝΟΥ.**

**ΠΡΟΕΙΔΟΠΟΙΗΣΗ: Η ΟΜΟΣΠΟΝΔΙΑΚΗ ΝΟΜΟΘΕΣΙΑ (ΗΠΑ) ΠΕΡΙΟΡΙΖΕΙ ΤΗΝ ΠΩΛΗΣΗ Η ΜΙΣΘΩΣΗ ΑΥΤΗΣ ΤΗΣ ΣΥΣΚΕΥΗΣ ΑΠΟ Ή ΚΑΤ' ΕΝΤΟΛΗ ΓΙΑΤΡΟΥ Ή ΑΛΛΟΥ ΑΔΕΙΟΥΧΟΥ ΠΑΡΟΧΟΥ ΥΓΕΙΟΝΟΜΙΚΗΣ ΠΕΡΙΘΑΛΨΗΣ.**

**ΠΡΟΕΙΔΟΠΟΙΗΣΗ: ΑΥΤΗ Η ΣΥΣΚΕΥΗ ΠΑΡΕΧΕΙ ΟΞΥΓΟΝΟ ΥΨΗΛΗΣ ΣΥΓΚΕΝΤΡΩΣΗΣ, ΤΟ ΟΠΟΙΟ ΠΡΟΑΓΕΙ ΤΗΝ ΤΑΧΕΙΑ ΚΑΥΣΗ. ΜΗΝ ΕΠΙΤΡΕΠΕΤΕ ΤΟ ΚΑΠΝΙΣΜΑ Ή ΤΙΣ ΑΝΟΙΧΤΕΣ ΦΛΟΓΕΣ ΣΤΟΝ ΙΔΙΟ ΧΩΡΟ ΜΕ (1) ΑΥΤΗΝ ΤΗ ΣΥΣΚΕΥΗ, Ή (2) ΟΠΟΙΟΔΗΠΟΤΕ ΠΑΡΕΛΚΟΜΕΝΟ ΠΟΥ ΦΕΡΕΙ ΟΞΥΓΟΝΟ. ΑΠΟΤΥΧΙΑ ΤΗΡΗΣΗΣ ΑΥΤΗΣ ΤΗΣ ΠΡΟΕΙΔΟΠΟΙΗΣΗΣ ΜΠΟΡΕΙ ΝΑ ΟΔΗΓΗΣΕΙ ΣΕ ΠΥΡΚΑΓΙΑ, ΚΑΤΑΣΤΡΟΦΗ ΙΔΙΟΚΤΗΣΙΑΣ Ή/ΚΑΙ ΝΑ ΠΡΟΚΑΛΕΣΕΙ ΦΥΣΙΚΟ ΤΡΑΥΜΑΤΙΣΜΟ Ή ΘΑΝΑΤΟ.**

**ΠΡΟΕΙΔΟΠΟΙΗΣΗ: ΜΗ ΧΡΗΣΙΜΟΠΟΙΕΙΤΕ ΤΟ ΣΥΜΠΥΚΝΩΤΗ ΟΞΥΓΟΝΟΥ ΥΠΟ ΤΗΝ ΠΑΡΟΥΣΙΑ ΕΥΦΛΕΚΤΩΝ ΑΕΡΙΩΝ. ΑΥΤΟ ΜΠΟΡΕΙ ΝΑ ΟΔΗΓΗΣΕΙ ΣΕ ΤΑΧΕΙΑ ΚΑΥΣΗ ΠΡΟΚΑΛΩΝΤΑΣ ΚΑΤΑΣΤΡΟΦΗ ΙΔΙΟΚΤΗΣΙΑΣ, ΣΩΜΑΤΙΚΟΥΣ ΤΡΑΥΜΑΤΙΣΜΟΥΣ Ή ΘΑΝΑΤΟ.**

**ΠΡΟΕΙΔΟΠΟΙΗΣΗ: ΜΗΝ ΑΦΗΝΕΤΕ ΤΗ ΡΙΝΙΚΗ ΚΑΝΟΥΛΑ ΕΠΑΝΩ ΣΕ ΕΝΔΥΜΑΤΑ, ΚΛΙΝΟΣΚΕΠΑΣΜΑΤΑ Ή ΜΑΞΙΛΑΡΙΑ ΚΑΡΕΚΛΑΣ. ΕΑΝ Η ΜΟΝΑΔΑ ΕΝΕΡΓΟΠΟΙΗΘΕΙ ΑΛΛΑ ΔΕΝ ΧΡΗΣΙΜΟΠΟΙΗΘΕΙ, ΤΟ ΟΞΥΓΟΝΟ ΘΑ ΚΑΤΑΣΤΗΣΕΙ ΤΟ ΥΛΙΚΟ ΕΥΦΛΕΚΤΟ. ΘΕΣΤΕ ΤΟ ΔΙΑΚΟΠΤΗ ΛΕΙΤΟΥΡΓΙΑΣ Ι/Ο ΣΤΗ ΘΕΣΗ Ο (ΑΝΕΝΕΡΓΟ) ΟΤΑΝ Ο ΣΥΜΠΥΚΝΩΤΗΣ ΟΞΥΓΟΝΟΥ ΔΕΝ ΒΡΙΣΚΕΤΑΙ ΣΕ ΧΡΗΣΗ.**

**ΠΡΟΕΙΔΟΠΟΙΗΣΗ: ΜΗ ΧΡΗΣΙΜΟΠΟΙΕΙΤΕ ΛΑΔΙ, ΓΡΑΣΟ Ή ΠΡΟΪΟΝΤΑ ΜΕ ΒΑΣΗ ΠΕΤΡΕΛΑΙΟ Ή ΑΛΛΑ ΕΥΦΛΕΚΤΑ ΠΡΟΪΟΝΤΑ ΜΕ ΤΑ ΠΑΡΕΛΚΟΜΕΝΑ ΠΟΥ ΦΕΡΟΥΝ ΟΞΥΓΟΝΟ Ή ΜΕ ΤΟ ΣΥΜΠΥΚΝΩΤΗ ΟΞΥΓΟΝΟΥ. ΤΟ ΟΞΥΓΟΝΟ ΕΠΙΤΑΧΥΝΕΙ ΤΗΝ ΚΑΥΣΗ ΤΩΝ ΕΥΦΛΕΚΤΩΝ ΟΥΣΙΩΝ. ΠΡΕΠΕΙ ΝΑ ΧΡΗΣΙΜΟΠΟΙΟΥΝΤΑΙ ΜΟΝΟ ΛΟΣΙΟΝ Ή ΛΑΟΙΦΕΣ ΜΕ ΒΑΣΗ ΤΟ ΝΕΡΟ Ή ΣΥΜΒΑΤΕΣ ΜΕ ΤΟ ΟΞΥΓΟΝΟ.**

**ΠΡΟΕΙΔΟΠΟΙΗΣΗ: ΜΗ ΛΙΠΑΙΝΕΤΕ ΤΑ ΕΞΑΡΤΗΜΑΤΑ, ΤΙΣ ΣΥΝΔΕΣΕΙΣ, ΤΗ ΣΩΛΗΝΩΣΗ Ή ΑΛΛΑ ΠΑΡΕΛΚΟΜΕΝΑ ΠΟΥ ΣΥΜΠΥΚΝΩΤΗ ΟΞΥΓΟΝΟΥ ΓΙΑ ΝΑ ΑΠΟΦΥΓΕΤΕ ΤΟΝ ΚΙΝΔΥΝΟ ΠΥΡΚΑΓΙΑΣ ΚΑΙ ΕΓΚΑΥΜΑΤΩΝ.**

**ΠΡΟΕΙΔΟΠΟΙΗΣΗ: ΚΙΝΔΥΝΟΣ ΗΛΕΚΤΡΟΠΛΗΞΙΑΣ. ΑΠΕΝΕΡΓΟΠΟΙΗΣΤΕ ΤΗ ΜΟΝΑΔΑ ΚΑΙ ΑΠΟΣΥΝΔΕΣΤΕ ΤΟ ΚΑΛΩΔΙΟ ΡΕΥΜΑΤΟΣ ΑΠΟ ΤΗΝ ΗΛΕΚΤΡΙΚΗ ΠΑΡΟΧΗ ΠΡΙΝ ΤΟΝ ΚΑΘΑΡΙΣΜΟ ΤΗΣ ΜΟΝΑΔΑΣ ΠΡΟΚΕΙΜΕΝΟΥ ΝΑ ΑΠΟΦΥΓΕΤΕ ΤΥΧΟΝ ΗΛΕΚΤΡΟΠΛΗΞΙΑ ΚΑΙ ΚΙΝΔΥΝΟ ΕΓΚΑΥΜΑΤΩΝ. ΜΟΝΟ Ο ΠΑΡΟΧΟΣ ΤΟΥ ΕΞΟΠΛΙΣΜΟΥ ΣΑΣ Ή ΕΝΑΣ ΕΙΔΙΚΕΥΜΕΝΟΣ ΤΕΧΝΙΚΟΣ ΣΕΡΒΙΣ ΕΠΙΤΡΕΠΕΤΑΙ ΝΑ ΑΦΑΙΡΕΣΕΙ ΤΑ ΚΑΛΥΜΜΑΤΑ Ή ΝΑ ΣΥΝΤΗΡΗΣΕΙ ΤΗ ΜΟΝΑΔΑ.**

**ΠΡΟΕΙΔΟΠΟΙΗΣΗ: ΠΡΕΠΕΙ ΝΑ ΛΑΜΒΑΝΕΤΑΙ ΜΕΡΙΜΝΑ ΩΣΤΕ ΝΑ ΜΗ ΒΡΑΧΕΙ Ο ΣΥΜΠΥΚΝΩΤΗΣ ΟΞΥΓΟΝΟΥ Ή ΝΑ ΜΗ ΔΙΕΙΔΥΣΟΥΝ ΥΓΡΑ ΣΤΗ ΜΟΝΑΔΑ. ΚΑΤΙ ΤΕΤΟΙΟ ΜΠΟΡΕΙ ΝΑ ΠΡΟΚΑΛΕΣΕΙ ΔΥΣΛΕΙΤΟΥΡΓΙΑ Ή ΑΠΕΝΕΡΓΟΠΟΙΗΣΗ ΤΗΣ ΜΟΝΑΔΑΣ, ΚΑΘΩΣ ΚΑΙ ΑΥΞΗΜΕΝΟ ΚΙΝΔΥΝΟ ΗΛΕΚΤΡΟΠΛΗΞΙΑΣ Ή ΕΓΚΑΥΜΑΤΩΝ.**

**ΠΡΟΕΙΔΟΠΟΙΗΣΗ: ΜΗ ΧΡΗΣΙΜΟΠΟΙΕΙΤΕ ΥΓΡΟ ΑΠΕΥΘΕΙΑΣ ΕΠΑΝΩ ΣΤΗ ΜΟΝΑΔΑ. ΕΝΑΣ ΚΑΤΑΛΟΓΟΣ ΑΝΕΠΙΘΥΜΗΤΩΝ ΧΗΜΙΚΩΝ ΟΥΣΙΩΝ ΠΕΡΙΛΑΜΒΑΝΕΙ, ΑΛΛΑ ΟΧΙ ΠΕΡΙΟΡΙΣΤΙΚΑ, ΤΑ ΑΚΟΛΟΥΘΑ: ΑΛΚΟΟΛΗ ΚΑΙ ΠΡΟΪΟΝΤΑ ΜΕ ΒΑΣΗ ΑΛΚΟΟΛΗ, ΣΥΜΠΥΚΝΩΜΕΝΑ ΠΡΟΪΟΝΤΑ ΜΕ ΒΑΣΗ ΧΛΩΡΙΟ (ΧΛΩΡΙΟΥΧΟ ΑΙΘΥΛΕΝΙΟ) ΚΑΙ ΠΡΟΪΟΝΤΑ ΜΕ ΕΛΑΙΩΔΗ ΒΑΣΗ (PINE-SOL®, LESTOIL®). ΑΥΤΑ ΔΕΝ ΠΡΕΠΕΙ ΝΑ ΧΡΗΣΙΜΟΠΟΙΟΥΝΤΑΙ ΓΙΑ ΤΟΝ ΚΑΘΑΡΙΣΜΟ ΤΟΥ ΠΛΑΣΤΙΚΟΥ ΠΕΡΙΒΛΗΜΑΤΟΣ ΤΟΥ ΣΥΜΠΥΚΝΩΤΗ ΟΞΥΓΟΝΟΥ, ΚΑΘΩΣ ΜΠΟΡΕΙ ΝΑ ΠΡΟΚΑΛΕΣΟΥΝ ΖΗΜΙΑ ΣΤΟ ΠΛΑΣΤΙΚΟ ΤΗΣ ΜΟΝΑΔΑΣ.**

**ΠΡΟΕΙΔΟΠΟΙΗΣΗ: ΚΑΘΑΡΙΣΤΕ ΤΟ ΠΕΡΙΒΛΗΜΑ, ΤΟΝ ΠΙΝΑΚΑ ΕΛΕΓΧΟΥ ΚΑΙ ΤΟ ΚΑΛΩΔΙΟ ΡΕΥΜΑΤΟΣ ΜΟΝΟ ΜΕ ΕΝΑ ΗΠΙΟ ΑΠΟΛΥΜΑΝΤΙΚΟ ΠΟΥ ΑΠΛΩΝΕΤΕ ΜΕ ΥΓΡΑΜΕΝΟ (ΟΧΙ ΜΟΥΣΚΕΜΕΝΟ) ΠΑΝΙ Ή ΣΦΟΥΓΓΑΡΙ, ΚΑΙ ΣΤΗ ΣΥΝΕΧΕΙΑ ΣΤΕΓΝΩΣΤΕ ΣΚΟΥΠΙΖΟΝΤΑΣ ΟΛΕΣ ΤΙΣ ΕΠΙΦΑΝΕΙΕΣ. ΜΗΝ ΕΠΙΤΡΕΠΕΤΕ ΤΗ ΔΙΕΙΔΥΣΗ ΟΠΟΙΟΥΔΗΠΟΤΕ ΥΓΡΟΥ ΣΤΟ ΕΣΩΤΕΡΙΚΟ ΤΗΣ ΣΥΣΚΕΥΗΣ.**

**ΠΡΟΕΙΔΟΠΟΙΗΣΗ: Ο ΣΥΜΠΥΚΝΩΤΗΣ ΟΞΥΓΟΝΟΥ ΔΕΝ ΠΡΕΠΕΙ ΝΑ ΧΡΗΣΙΜΟΠΟΙΕΙΤΑΙ ΠΑΡΑΚΕΙΜΕΝΑ ΣΕ Ή ΣΕ ΔΙΑΤΑΞΗ ΣΤΟΙΒΑΣ ΜΕ ΑΛΛΟ ΕΞΟΠΛΙΣΜΟ. ΕΑΝ Η ΧΡΗΣΗ ΠΑΡΑΚΕΙΜΕΝΑ Ή ΣΕ ΔΙΑΤΑΞΗ ΣΤΟΙΒΑΣ ΕΙΝΑΙ ΑΝΑΠΟΦΕΥΚΤΗ, Η ΣΥΣΚΕΥΗ ΠΡΕΠΕΙ ΝΑ ΠΑΡΑΚΟΛΟΥΘΕΙΤΑΙ ΓΙΑ ΝΑ ΕΠΑΛΗΘΕΥΕΤΑΙ Η ΚΑΝΟΝΙΚΗ ΛΕΙΤΟΥΡΓΙΑ.**

**ΠΡΟΕΙΔΟΠΟΙΗΣΗ: ΤΟΠΟΘΕΤΕΙΤΕ ΠΑΝΤΑ ΤΗ ΣΩΛΗΝΩΣΗ ΠΑΡΟΧΗΣ ΟΞΥΓΟΝΟΥ ΚΑΙ ΤΑ ΚΑΛΩΔΙΑ ΡΕΥΜΑΤΟΣ ΜΕ ΤΡΟΠΟ ΠΟΥ ΑΠΟΤΡΕΠΕΙ ΤΟΝ ΚΙΝΔΥΝΟ ΠΑΡΑΠΑΤΗΜΑΤΟΣ Ή ΤΗΝ ΠΙΘΑΝΟΤΗΤΑ ΤΥΧΑΙΟΥ ΣΤΡΑΓΓΑΛΙΣΜΟΥ.**

**ΠΡΟΕΙΔΟΠΟΙΗΣΗ: ΔΕΝ ΕΠΙΤΡΕΠΕΤΑΙ ΚΑΜΙΑ ΤΡΟΠΟΠΟΙΗΣΗ ΑΥΤΟΥ ΤΟΥ ΕΞΟΠΛΙΣΜΟΥ.**

**ΠΡΟΕΙΔΟΠΟΙΗΣΗ: Η ΧΡΗΣΗ ΚΑΛΩΔΙΩΝ ΚΑΙ ΠΡΟΣΑΡΜΟΓΕΩΝ ΕΚΤΟΣ ΑΠΟ ΤΑ ΠΡΟΒΛΕΠΟΜΕΝΑ, ΜΕ ΤΗΝ ΕΞΑΙΡΕΣΗ ΤΩΝ ΚΑΛΩΔΙΩΝ ΚΑΙ ΠΡΟΣΑΡΜΟΓΕΩΝ ΠΟΥ ΠΩΛΟΥΝΤΑΙ ΑΠΟ ΤΟΝ ΚΑΤΑΣΚΕΥΑΣΤΗ ΤΟΥ ΙΑΤΡΙΚΟΥ ΗΛΕΚΤΡΙΚΟΥ ΕΞΟΠΛΙΣΜΟΥ ΣΕ ΑΝΤΑΛΛΑΚΤΙΚΑ ΓΙΑ ΕΣΩΤΕΡΙΚΑ ΕΞΑΡΤΗΜΑΤΑ, ΜΠΟΡΕΙ ΝΑ ΟΔΗΓΗΣΕΙ ΣΕ ΑΥΞΗΜΕΝΕΣ ΕΚΠΟΜΠΕΣ Η ΜΕΙΩΜΕΝΗ ΑΤΡΩΣΙΑ ΤΟΥ ΣΥΜΠΥΚΝΩΤΗ ΟΞΥΓΟΝΟΥ.**



**ΠΡΟΕΙΔΟΠΟΙΗΣΗ:** ΟΙ ΠΕΡΙΒΑΛΛΟΝΤΙΚΕΣ ΣΥΝΘΗΚΕΣ ΜΠΟΡΟΥΝ ΝΑ ΕΠΗΡΕΑΣΟΥΝ ΤΗΝ ΑΠΟΔΟΣΗ ΤΗΣ ΣΥΣΚΕΥΗΣ. ΤΟΠΟΘΕΤΗΣΤΕ ΣΕ ΚΑΘΑΡΟ ΠΕΡΙΒΑΛΛΟΝ ΧΩΡΙΣ ΕΠΙΒΛΑΒΕΙΣ ΟΡΓΑΝΙΣΜΟΥΣ.

**ΠΡΟΕΙΔΟΠΟΙΗΣΗ:** Η ΣΥΣΚΕΥΗ ΠΡΕΠΕΙ ΝΑ ΛΕΙΤΟΥΡΓΕΙ ΜΟΝΟ ΑΠΟ ΤΕΛΙΚΟΥΣ ΧΡΗΣΤΕΣ, ΕΚΠΑΙΔΕΥΜΕΝΟΥΣ ΦΡΟΝΤΙΣΤΕΣ Ή ΕΚΠΑΙΔΕΥΜΕΝΟΥΣ ΤΕΧΝΙΚΟΥΣ. ΤΑ ΠΑΙΔΙΑ ΔΕΝ ΠΡΕΠΕΙ ΝΑ ΛΕΙΤΟΥΡΓΟΥΝ ΤΗ ΣΥΣΚΕΥΗ.

**ΠΡΟΕΙΔΟΠΟΙΗΣΗ:** ΓΙΑ ΝΑ ΔΙΑΣΦΑΛΙΣΤΕΙ Η ΛΗΨΗ ΤΗΣ ΠΑΡΟΧΗΣ ΘΕΡΑΠΕΥΤΙΚΗΣ ΠΟΣΟΤΗΤΑΣ ΟΞΥΓΟΝΟΥ ΑΝΑΛΟΓΑ ΜΕ ΤΗΝ ΙΑΤΡΙΚΗ ΠΑΘΗΣΗ ΣΑΣ, ΤΟ VISIONAIRE ΠΡΕΠΕΙ ΝΑ ΧΡΗΣΙΜΟΠΟΙΕΙΤΑΙ ΜΕ ΤΟΝ ΕΙΔΙΚΟ ΣΥΝΔΥΑΣΜΟ Ή ΜΕΡΗ ΚΑΙ ΠΑΡΕΛΚΟΜΕΝΑ ΠΟΥ ΕΙΝΑΙ ΣΥΜΦΩΝΑ ΜΕ ΤΙΣ ΠΡΟΔΙΑΓΡΑΦΕΣ ΤΟΥ ΚΑΤΑΣΚΕΥΑΣΤΗ ΤΟΥ ΣΥΜΠΥΚΝΩΤΗ ΚΑΙ ΠΟΥ ΧΡΗΣΙΜΟΠΟΙΗΘΗΚΑΝ ΚΑΤΑ ΤΟΝ ΠΡΟΣΔΙΟΡΙΣΜΟ ΤΩΝ ΡΥΘΜΙΣΕΩΝ ΣΑΣ.

**ΠΡΟΕΙΔΟΠΟΙΗΣΗ:** Η ΧΡΗΣΗ ΑΥΤΗΣ ΤΗΣ ΣΥΣΚΕΥΗΣ ΣΕ ΥΨΟΜΕΤΡΟ, ΘΕΡΜΟΚΡΑΣΙΑ Ή ΣΧΕΤΙΚΗ ΥΓΡΑΣΙΑ ΕΚΤΟΣ ΤΩΝ ΚΑΘΟΡΙΣΜΕΝΩΝ ΤΙΜΩΝ ΠΟΥ ΠΑΡΑΤΙΘΕΝΤΑΙ ΣΤΟ ΠΑΡΟΝ ΕΓΧΕΙΡΙΔΙΟ ΜΠΟΡΕΙ ΝΑ ΕΠΗΡΕΑΣΕΙ ΑΡΝΗΤΙΚΑ ΤΟΝ ΡΥΘΜΟ ΡΟΗΣ ΚΑΙ ΤΗ ΣΥΓΚΕΝΤΡΩΣΗ ΟΞΥΓΟΝΟΥ ΚΑΙ ΟΣ ΕΚ ΤΟΥΤΟΥ ΤΗΝ ΠΟΙΟΤΗΤΑ ΤΗΣ ΘΕΡΑΠΕΙΑΣ.

**ΠΡΟΕΙΔΟΠΟΙΗΣΗ:** Η ΧΡΗΣΗ ΟΡΙΣΜΕΝΩΝ ΠΑΡΕΛΚΟΜΕΝΩΝ ΧΟΡΗΓΗΣΗΣ ΟΞΥΓΟΝΟΥ ΠΟΥ ΔΕΝ ΚΑΘΟΡΙΖΟΝΤΑΙ ΓΙΑ ΧΡΗΣΗ ΜΕ ΑΥΤΟΝ ΤΟΝ ΣΥΜΠΥΚΝΩΤΗ ΟΞΥΓΟΝΟΥ ΜΠΟΡΕΙ ΝΑ ΕΠΗΡΕΑΣΕΙ ΑΡΝΗΤΙΚΑ ΤΗΝ ΑΠΟΔΟΣΗ ΤΟΥ. ΠΑΡΑΠΟΜΠΕΣ ΣΤΑ ΣΥΝΙΣΤΩΜΕΝΑ ΠΑΡΕΛΚΟΜΕΝΑ ΠΑΡΕΧΟΝΤΑΙ ΣΕ ΑΥΤΟ ΤΟ ΕΓΧΕΙΡΙΔΙΟ.



**ΠΡΟΕΙΔΟΠΟΙΗΣΗ:** ΟΙ ΕΓΚΥΣΣΕΙΣ ΚΑΙ ΘΗΛΑΖΟΥΣΣΕΣ ΓΥΝΑΙΚΕΣ ΔΕΝ ΠΡΕΠΕΙ ΝΑ ΧΡΗΣΙΜΟΠΟΙΟΥΝ ΤΑ ΠΑΡΕΛΚΟΜΕΝΑ ΠΟΥ ΣΥΝΙΣΤΩΝΤΑΙ ΣΕ ΑΥΤΟ ΤΟ ΕΓΧΕΙΡΙΔΙΟ, ΚΑΘΩΣ ΜΠΟΡΕΙ ΝΑ ΠΕΡΙΕΧΟΥΝ ΦΘΑΛΙΚΕΣ ΟΥΣΙΕΣ.



**ΠΡΟΕΙΔΟΠΟΙΗΣΗ:** ΧΡΗΣΙΜΟΠΟΙΕΙΤΕ ΜΟΝΟ ΤΗΝ ΗΛΕΚΤΡΙΚΗ ΤΑΣΗ ΠΟΥ ΚΑΘΟΡΙΖΕΤΑΙ ΣΤΗΝ ΕΤΙΚΕΤΑ ΠΡΟΔΙΑΓΡΑΦΩΝ ΠΟΥ ΦΕΡΕΙ Η ΣΥΣΚΕΥΗ.

**ΠΡΟΕΙΔΟΠΟΙΗΣΗ:** ΜΗ ΧΡΗΣΙΜΟΠΟΙΕΙΤΕ ΚΑΛΩΔΙΑ ΕΠΕΚΤΑΣΗΣ ΜΕ ΑΥΤΗΝ ΤΗ ΜΟΝΑΔΑ ΚΑΙ ΜΗ ΣΥΝΔΕΕΤΕ ΥΠΕΡΒΟΛΙΚΟ ΑΡΙΘΜΟ ΒΥΣΜΑΤΩΝ ΣΤΗΝ ΙΔΙΑ ΠΑΡΟΧΗ ΡΕΥΜΑΤΟΣ. Η ΧΡΗΣΗ ΚΑΛΩΔΙΩΝ ΕΠΕΚΤΑΣΗΣ ΘΑ ΜΠΟΡΟΥΣΕ ΝΑ ΕΠΗΡΕΑΣΕΙ ΑΡΝΗΤΙΚΑ ΤΗΝ ΑΠΟΔΟΣΗ ΤΗΣ ΣΥΣΚΕΥΗΣ. ΥΠΕΡΒΟΛΙΚΟΣ ΑΡΙΘΜΟΣ ΒΥΣΜΑΤΩΝ ΣΕ ΜΙΑ ΠΑΡΟΧΗ ΜΠΟΡΕΙ ΝΑ ΟΔΗΓΗΣΕΙ ΣΕ ΥΠΕΡΦΟΡΤΩΣΗ ΤΟΥ ΗΛΕΚΤΡΙΚΟΥ ΠΙΝΑΚΑ ΠΡΟΚΑΛΩΝΤΑΣ ΤΗΝ ΕΝΕΡΓΟΠΟΙΗΣΗ ΤΟΥ ΑΣΦΑΛΕΙΟΔΙΑΚΟΠΤΗ/ ΤΗΣ ΑΣΦΑΛΕΙΑΣ, Ή ΠΥΡΚΑΓΙΑ ΣΕ ΠΕΡΙΠΤΩΣΗ ΠΟΥ Ο ΑΣΦΑΛΕΙΟΔΙΑΚΟΠΤΗΣ/ Η ΑΣΦΑΛΕΙΑ ΔΕΝ ΛΕΙΤΟΥΡΓΗΣΟΥΝ.



**ΠΡΟΣΟΧΗ:** Η ομοσπονδιακή νομοθεσία (ΗΠΑ) περιορίζει την πώληση ή μίσθωση αυτής της συσκευής από ή κατ' εντολή γιατρού ή άλλου αδειούχου παρόχου υγειονομικής περίθαλψης.

**ΠΡΟΣΟΧΗ:** Μην τοποθετείτε τη μονάδα σε θέση που καθιστά δύσκολη την πρόσβαση στο καλώδιο ρεύματος.

**ΠΡΟΣΟΧΗ:** Ο συμπτυκνωτής πρέπει να τοποθετείται με τέτοιο τρόπο ώστε να αποφεύγεται ο καπνός, οι ρυπαντές ή οι αναθυμιάσεις.

**ΠΡΟΣΟΧΗ:** Διασφαλίστε ότι ο συμπτυκνωτής λειτουργεί σε όρθια θέση.

**ΠΡΟΣΟΧΗ:** Πάντα να τοποθετείτε τη σωλήνωση παροχής οξυγόνου και τα καλώδια ρεύματος με τέτοιο τρόπο ώστε να αποφεύγεται ο κίνδυνος να σκοντάψει κάποιος σε αυτά.

**ΠΡΟΣΟΧΗ:** Τοποθετήστε τη μονάδα μακριά από κουρτίνες, αερόθερμα ή θερμαντήρες. Βεβαιωθείτε ότι τοποθετείτε τη μονάδα σε μια επίπεδη επιφάνεια και διασφαλίστε ότι όλες οι πλευρές βρίσκονται σε απόσταση τουλάχιστον 30 cm (1 ft) από τον τοίχο ή άλλο εμπόδιο. Μην τοποθετείτε τη μονάδα σε περιορισμένο χώρο. Επιλέξτε μια θέση χωρίς σκόνη και καπνό, μακριά από άμεσο ηλιακό φως. Μη λειτουργείτε τη μονάδα σε εξωτερικό χώρο, εκτός εάν η μονάδα είναι συνδεδεμένη σε προστατευμένη παροχή με διακόπτη κυκλώματος βλάβης γείωσης (GFCI).

**ΠΡΟΣΟΧΗ:** Μη λειτουργείτε αυτήν τη μονάδα σε περιορισμένο ή στενό χώρο όπου ο αερισμός μπορεί να είναι περιορισμένος. Κάτι τέτοιο μπορεί να προκαλέσει υπερθέρμανση της συσκευής και να επηρεάσει την απόδοση.

**ΠΡΟΣΟΧΗ:** Μην αφήνεται να φράξουν τα ανοίγματα εισαγωγής ή εξόδου αέρα. ΜΗΝ αφήνεται να πέσει και μην εισάγετε οποιοδήποτε αντικείμενο σε κανένα άνοιγμα της συσκευής. Κάτι τέτοιο μπορεί να προκαλέσει υπερθέρμανση του συμπτυκνωτή οξυγόνου και να επηρεάσει αρνητικά την απόδοση.



**ΠΡΟΣΟΧΗ:** Ο κατασκευαστής συνιστά μια εναλλακτική πηγή συμπληρωματικού οξυγόνου σε περίπτωση διακοπής ρεύματος, κατάστασης συναγερμού ή μηχανικής βλάβης. Συμβουλευτείτε το γιατρό ή τον πάροχο του εξοπλισμού για τον τύπο του εφεδρικού συστήματος που απαιτείται.

**ΠΡΟΣΟΧΗ:** Είναι πολύ σημαντικό να επιλέγετε μόνο το συστατικό κατασκευασμένο επίπεδο οξυγόνου. Μην αλλάζετε την επιλογή ροής εκτός εάν σας το υπέδειξε αδειούχος κλινικός γιατρός.

**ΠΡΟΣΟΧΗ:** Ο συμπυκνωτής οξυγόνου μπορεί να χρησιμοποιείται κατά τη διάρκεια του ύπνου υπό την καθοδήγηση αδειούχου κλινικού γιατρού.

**ΠΡΟΣΟΧΗ:** Η λειτουργία ή η αποθήκευση του συμπυκνωτή οξυγόνου εκτός του κανονικού εύρους θερμοκρασίας λειτουργίας του μπορεί να επηρεάσει αρνητικά την απόδοση της μονάδας. Ανατρέξτε στην ενότητα προδιαγραφών του παρόντος εγχειριδίου για τα όρια θερμοκρασίας αποθήκευσης και λειτουργίας.

**ΠΡΟΣΟΧΗ:** Σε περίπτωση που εκδηλωθεί συναγερμός ή που παρατηρήσετε ότι ο συμπυκνωτής οξυγόνου δεν λειτουργεί κανονικά, συμβουλευτείτε την ενότητα αντιμετώπισης προβλημάτων του παρόντος εγχειριδίου. Εάν δεν μπορείτε να επιλύσετε το πρόβλημα, συμβουλευτείτε τον πάροχο του εξοπλισμού σας.

**ΠΡΟΣΟΧΗ:** Εάν ο ρηχτικός συναγερμός είναι αδύναμος ή δεν ηχεί καθόλου, συμβουλευτείτε τον πάροχο του εξοπλισμού σας αμέσως.

**ΠΡΟΣΟΧΗ:** Εάν η σωλήνωση της φιάλης υγραντήρα δεν είναι σωστά συνδεδεμένη στο εξάρτημα φιάλης υγραντήρα ή στην έξοδο οξυγόνου, μπορεί να συμβεί διαρροή οξυγόνου.

**ΠΡΟΣΟΧΗ:** Κανονικά, δεν θα χρειαστεί να ρυθμίσετε το ροόμετρο στη μονάδα σας. Εάν περιστρέψετε το κουμπί ρύθμισης ροόμετρου δεξιόστροφα, θα μειώσετε και μπορείτε να κλείσετε τη ροή οξυγόνου από τη μονάδα σας. Για την ευκολία σας, το ροόμετρο είναι επισήμασμένο σε προσαυξήσεις του 1/2 LPM. Για μονάδες που είναι εξοπλισμένες με την επιλογή ροόμετρου 2 LPM, το ροόμετρο είναι επισήμασμένο σε προσαυξήσεις του 1/8 LPM για ρυθμίσεις ροής έως και 2 LPM.

**Σημείωση:** Η κάνουλα πρέπει να είναι μη συστρεφόμενη και μπορεί να χρησιμοποιηθεί για μέγιστο συνολικό μήκος 7,6 m (25 ft).

Διασφαλίστε ότι η κάνουλα έχει εισαχθεί και στερεωθεί πλήρως. Θα πρέπει να ακούσετε ή να αισθανθείτε τη ροή του οξυγόνου στα ρινικά άκρα της κάνουλας. Εάν δεν φαίνεται να ρέει οξυγόνο, πρώτα επαληθεύστε ότι το σφαιρίδιο του ροόμετρου καταγράφει ροή. Στη συνέχεια, τοποθετήστε το άκρο της κάνουλας μέσα σε ένα ποτήρι νερό· εάν εξέρχονται φυσαλίδες από την κάνουλα, τότε ρέει οξυγόνο. Εάν δεν εμφανιστούν φυσαλίδες, ανατρέξτε στην ενότητα αντιμετώπισης προβλημάτων του παρόντος εγχειριδίου.

**Σημείωση:** Πάντα να ακολουθείτε τις οδηγίες του κατασκευαστή της κάνουλας για σωστή χρήση. Αντικαταστήστε την αναλίσσιμη κάνουλα όπως συνιστάται από τον κατασκευαστή της κάνουλας ή τον πάροχο του εξοπλισμού σας. Πρόσθετα αναλώσιμα είναι διαθέσιμα από τον πάροχο του εξοπλισμού σας.

**Σημείωση:** Ο συμπυκνωτής οξυγόνου VisionAire πρέπει να λειτουργήσει τουλάχιστον για πέντε λεπτά στα 2 LPM πριν τη χρήση της μονάδας.

Το VisionAire είναι κατάλληλο για χρήση από δύο χρήστες, υπό την προϋπόθεση ότι η συνδυασμένη ροή είναι τουλάχιστον 2 LPM και δεν γίνεται υπέρβαση της μέγιστης χωρητικότητας του συμπυκνωτή.

Προς τον πάροχο του εξοπλισμού: Τα ακόλουθα παρεκκείμενα χορήγησης οξυγόνου συνιστώνται για χρήση με τον συμπυκνωτή οξυγόνου VisionAire Intensity:

- Φιάλη υγραντήρα: Αρ. προϊόντος HU003-1
- Ρινική κάνουλα με σωλήνωση 2,1 μέτρα (7 πόδια) (6 LPM μέγιστο): Αρ. προϊόντος CU002-1

**Σημείωση:** Ο κατασκευαστής δεν συνιστά την αποστείρωση αυτού του εξοπλισμού.

**Σημείωση:** Εάν η μονάδα δεν έχει χρησιμοποιηθεί για παρατεταμένο χρονικό διάστημα, χρειάζεται να λειτουργήσει για αρκετά λεπτά πριν μπορέσει να ενεργοποιηθεί συναγερμός διακοπής ρεύματος.

**Σημείωση:** Ο συμπυκνωτής απελευθεώνει θερμό αέρα από το κάτω μέρος της μονάδας, πράγμα το οποίο μπορεί να προκαλέσει μόνιμο αποχρωματισμό επιφανειών δαπέδων που είναι ευαίσθητες στη θερμοκρασία όπως επιφάνειες από βινύλιο. Ο συμπυκνωτής δεν πρέπει να χρησιμοποιείται σε δάπεδα που είναι επιρρεπή στον σχηματισμό λεκέδων από θερμότητα. Ο κατασκευαστής δεν ευθύνεται τυχόν αποχρωματισμό των δαπέδων.

**Σημείωση:** Προκειμένου να αποφύγετε την ακύρωση της εγγύησης, ακολουθείτε όλες τις οδηγίες του κατασκευαστή.

**Σημείωση:** Μην επιχειρήσετε οποιαδήποτε εργασία συντήρησης εκτός από τις πιθανές λύσεις που παρατίθενται στο εγχειρίδιο.

**Σημείωση:** Φορητός και κινητός εξοπλισμός επικοινωνιών ραδιοσυχνότητας (RF) μπορεί να επηρεάσει τον ιατρικό ηλεκτρικό εξοπλισμό.

**Σημείωση:** Δεν υπάρχει ποτέ κίνδυνος εξάντλησης του οξυγόνου σε ένα δωμάτιο όταν χρησιμοποιείτε τη μονάδα συμπυκνωτή οξυγόνου.

Σημείωση: Για τον παροχέα εξοπλισμού: Τα παρακάτω εξαρτήματα χορήγησης οξυγόνου συνιστώνται για χρήση με το VISIONAIRE:

- Ρινική κάνουλα Αριθμός CAIRE CU002-1
- Σωληνάριο προσαρμογέα υγραντήρα: CAIRE Κωδικός είδους 20843882
- Μπουκάλι υγραντήρα: Αριθ. Εξαρτήματος CAIRE HU003-1
- Firebreak: CAIRE Αριθμός Αρ. 20629671

Συνιστάται / απαιτείται συνύπαρξη για χρήση με οποιονδήποτε σωληνίσκο.

• Το CAIRE προσφέρει πυροσβέστη που προορίζεται να χρησιμοποιηθεί σε συνδυασμό με τον συμπτυκνωτή οξυγόνου. Η πυροσβεστική είναι μια θερμική ασφάλεια για να σταματήσει η ροή του αερίου σε περίπτωση που ο σωληνίσκος ή το σωληνάριο οξυγόνου που βρίσκεται κάτω από τη ροή καύσης αναφλέγεται και καίγεται στην πυρκαγιά. Τοποθετείται σε σειρά με τη ρινική κάνουλα ή τη σωλήνωση οξυγόνου μεταξύ του ασθενούς και της εξόδου οξυγόνου του ΟΝΟΜΑΤΟΣ ΜΟΝΑΔΑΣ. Για τη σωστή χρήση του πυροσβέστη, ανατρέξτε πάντα στις οδηγίες του κατασκευαστή (που περιλαμβάνονται σε κάθε κιτ πυροπροστασίας).

• Πρόσθετες προτεινόμενες πληροφορίες αξεσουάρ είναι διαθέσιμες στο Διαδίκτυο στη διεύθυνση [www.caireinc.com](http://www.caireinc.com).



**ΠΡΟΕΙΔΟΠΟΙΗΣΗ: ΦΥΛΑΣΣΕΤΕ ΜΑΚΡΙΑ ΑΠΟ ΠΑΙΔΙΑ ΜΕΧΡΙ ΤΗΝ ΕΓΚΑΤΑΣΤΑΣΗ.**

**ΠΡΟΕΙΔΟΠΟΙΗΣΗ: ΑΥΤΟ ΤΟ ΠΡΟΪΟΝ ΜΠΟΡΕΙ ΝΑ ΣΑΣ ΕΚΘΕΣΕΙ ΣΕ ΧΗΜΙΚΕΣ ΟΥΣΙΕΣ ΣΥΜΠΕΡΙΛΑΜΒΑΝΟΜΕΝΟΥ ΤΟΥ ΝΙΚΕΛΙΟΥ, ΤΟ ΟΠΟΙΟ ΕΙΝΑΙ ΓΝΩΣΤΟ ΣΤΗΝ ΠΟΛΙΤΕΙΑ ΤΗΣ ΚΑΛΙΦΟΡΝΙΑ ΟΤΙ ΠΡΟΚΑΛΕΙ ΚΑΡΚΙΝΟ. ΓΙΑ ΠΕΡΙΣΣΟΤΕΡΕΣ ΠΛΗΡΟΦΟΡΙΕΣ, ΜΕΤΑΒΕΙΤΕ ΣΤΟ [WWW.P65WARNINGS.CA.GOV](http://WWW.P65WARNINGS.CA.GOV).**

**ΠΡΟΕΙΔΟΠΟΙΗΣΗ: ΣΕ ΠΕΡΙΠΤΩΣΗ ΠΟΥ ΣΥΜΒΕΙ ΚΑΠΟΙΟ ΣΟΒΑΡΟ ΣΥΜΒΑΝ ΜΕ ΑΥΤΗΝ ΤΗ ΣΥΣΚΕΥΗ, Ο ΧΡΗΣΤΗΣ ΘΑ ΠΡΕΠΕΙ ΝΑ ΑΝΑΦΕΡΕΙ ΑΜΕΣΩΣ ΤΟ ΣΥΜΒΑΝ ΣΤΟΝ ΠΑΡΟΧΕΑ Η / ΚΑΙ ΣΤΟΝ ΚΑΤΑΣΚΕΥΑΣΤΗ. ΕΝΑ ΣΟΒΑΡΟ ΣΥΜΒΑΝ ΟΡΙΖΕΤΑΙ ΩΣ ΤΡΑΥΜΑΤΙΣΜΟΣ, ΘΑΝΑΤΟΣ Η ΠΙΘΑΝΟΤΗΤΑ ΠΡΟΚΛΗΣΗΣ ΤΡΑΥΜΑΤΙΣΜΟΥ / ΘΑΝΑΤΟΥ ΣΕ ΠΕΡΙΠΤΩΣΗ ΕΠΑΝΑΛΗΨΗΣ ΤΟΥ ΣΥΜΒΑΝΤΟΣ. Ο ΧΡΗΣΤΗΣ ΜΠΟΡΕΙ ΕΠΙΣΗΣ ΝΑ ΑΝΑΦΕΡΕΙ ΤΟ ΠΕΡΙΣΤΑΤΙΚΟ ΣΤΗΝ ΑΡΜΟΔΙΑ ΑΡΧΗ ΤΗΣ ΧΩΡΑΣ ΟΠΟΥ ΣΥΝΕΒΗ ΤΟ ΠΕΡΙΣΤΑΤΙΚΟ.**

## Προδιαγραφές

	VisionAire 5
Πίεση εξόδου	9 psig max.
Ρυθμοί ροής*	1 LPM – 5 LPM ±10% της υποδεικνυόμενης ρύθμισης, ή 200 mL, όποιο είναι υψηλότερο*
Διαστάσεις	35,8 cm Π x 29,2 cm Β x 52,8 cm Υ (14,1 in. Π x 11,5 in. Β x 20,8 in. cm Υ)
Βάρος	13,6 kg (30 lb)
Στάθμη ηχητικής πίεσης**	39,53 dB(A) ± 0,41 dB(A) @ 3 LPM
Κατανάλωση ρεύματος	290 Watt
Συγκέντρωση O <sub>2</sub>	90% (5.5% to / -3%)
Ηλεκτρικές απαιτήσεις	115 VAC / 60 Hz, 3,0A 230VAC / 50 Hz, 1,5A 230VAC / 60 Hz, 1,5A
Περιβάλλον λειτουργίας*	5–40 °C (41–104 °F) για υψόμετρα έως και 3.048 m (10.000 ft) πάνω από το επίπεδο της θάλασσας. 15–90% σχετική υγρασία (χωρίς συμπύκνωση υδρατμών).
Υψόμετρο	-381–3048 m (-1250–10,000 ft) (δοκιμασμένο σε 700–1060 hPa)
Περιβάλλον αποθήκευσης	-25–70 °C (-13–158 °F)

\* Με βάση ένα εύρος ατμοσφαιρικής πίεσης 700 hPa έως 1.060 hPa στους 21 °C (70 °F).

\*\* Μέτρηση στάθμης ήχου ανά μέθοδο δοκιμής Nr 14-1 10/2018 MDS-Γεα.

Η ελάχιστη αναμενόμενη ωφέλιμη διάρκεια ζωής του εξοπλισμού είναι πέντε χρόνια.

Δείτε το τεχνικό εγχειρίδιο (PN MN138-1) για επίπεδο ηχητικής ισχύος.



**ΠΡΟΕΙΔΟΠΟΙΗΣΗ:** Η ΧΡΗΣΗ ΑΥΤΗΣ ΤΗΣ ΣΥΣΚΕΥΗΣ ΣΕ ΨΥΜΕΤΡΟ, ΘΕΡΜΟΚΡΑΣΙΑ Ή ΣΧΕΤΙΚΗ ΥΓΡΑΣΙΑ ΕΚΤΟΣ ΤΩΝ ΚΑΘΟΡΙΣΜΕΝΩΝ ΤΙΜΩΝ ΠΟΥ ΠΑΡΑΤΙΘΕΝΤΑΙ ΣΤΟ ΠΑΡΟΝ ΕΓΧΕΙΡΙΔΙΟ ΜΠΟΡΕΙ ΝΑ ΕΠΗΡΕΑΣΕΙ ΑΡΝΗΤΙΚΑ ΤΟΝ ΡΥΘΜΟ ΡΟΗΣ ΚΑΙ ΤΗ ΣΥΓΚΕΝΤΡΩΣΗ ΟΞΥΓΟΝΟΥ ΚΑΙ ΩΣ ΕΚ ΤΟΥΤΟΥ ΤΗΝ ΠΟΙΟΤΗΤΑ ΤΗΣ ΘΕΡΑΠΕΙΑΣ.

**ΠΡΟΕΙΔΟΠΟΙΗΣΗ:** Η ΧΡΗΣΗ ΤΗΣ ΣΥΣΚΕΥΗΣ ΕΚΤΟΣ ΤΩΝ ΕΙΔΙΚΩΝ ΛΕΙΤΟΥΡΓΙΚΩΝ ΣΥΝΘΗΚΩΝ ΑΝΑΜΕΝΕΙ ΝΑ ΕΠΗΡΕΑΣΕΙ ΑΝΕΠΙΘΥΜΗΤΑ ΤΗΝ ΤΑΧΥΤΗΤΑ ΡΟΗΣ ΚΑΙ ΤΟ ΠΟΣΟΣΤΟ ΤΟΥ ΟΞΥΓΟΝΟΥ ΚΑΙ ΣΥΝΕΠΩΣ ΤΗΝ ΠΟΙΟΤΗΤΑ ΤΗΣ ΘΕΡΑΠΕΙΑΣ.

## Οδηγίες λειτουργίας

Ανασκοπήστε τις ακόλουθες πληροφορίες πριν λειτουργήσετε τον συμπυκνωτή οξυγόνου.

**Σημείωση:** Ο συμπυκνωτής απελευθερώνει θερμό αέρα από το κάτω μέρος της μονάδας, πράγμα το οποίο μπορεί να προκαλέσει μόνιμο αποχρωματισμό επιφανειών δαπέδων που είναι ευαίσθητες στη θερμοκρασία όπως επιφάνειες από βινύλιο. Ο συμπυκνωτής δεν πρέπει να χρησιμοποιείται σε δάπεδα που είναι επιρρεπή στον σχηματισμό λεκέδων από θερμότητα. Ο κατασκευαστής δεν ευθύνεται τυχόν αποχρωματισμό των δαπέδων.

### Φιάλη υγραντήρα (προαιρετικά)

Εάν απαιτείται πρόσθετη υγρανση με την οξυγονοθεραπεία σας, πραγματοποιήστε τα ακόλουθα βήματα κάθε φορά που γεμίζετε ή καθαρίζετε τον υγραντήρα, ο οποίος μπορεί να έχει ρυθμιστεί αρχικά για χρήση από εσάς.

1. Αφαιρέστε τη φιάλη υγραντήρα από την εσοχή φιάλης υγραντήρα.
2. Ανοίξτε τη φιάλη υγραντήρα. Εάν έχετε προγεμισμένη φιάλη, μην εκτελέσετε αυτό το βήμα. Προχωρήστε στο βήμα 5.
3. Γεμίστε τη φιάλη υγραντήρα με δροσερό ή κρύο νερό (απεσταγμένο νερό είναι προτιμότερο) μέχρι τη γραμμή πλήρωσης που υποδεικνύεται στη φιάλη. ΜΗΝ ΚΑΝΕΤΕ ΥΠΕΡΠΛΗΡΩΣΗ.
4. Επανασυνδέστε το επάνω κάλυμμα στη φιάλη υγραντήρα.
5. Τοποθετήστε τη φιάλη υγραντήρα στην εσοχή φιάλης υγραντήρα στο πίσω μέρος του συμπυκνωτή και συνδέστε τη σωλήνωση φιάλης υγραντήρα στην έξοδο οξυγόνου και στο εξάρτημα φιάλης υγραντήρα.



**ΠΡΟΣΟΧΗ:** Εάν η σωλήνωση της φιάλης υγραντήρα δεν είναι σωστά συνδεδεμένη στο εξάρτημα φιάλης υγραντήρα ή στην έξοδο οξυγόνου, μπορεί να συμβεί διαρροή οξυγόνου.

### Σύνδεση της κάνουλας

Συνδέστε τη σωλήνωση και την κάνουλα στην έξοδο οξυγόνου της μονάδας ή στην έξοδο οξυγόνου του προαιρετικού υγραντήρα.

**Σημείωση:** Η κάνουλα πρέπει να είναι μη συστροφόμενη και μπορεί να χρησιμοποιηθεί για μέγιστο συνολικό μήκος 15,2 m (50 ft).

Διασφαλίστε ότι η κάνουλα έχει εισαχθεί και στερεωθεί πλήρως. Θα πρέπει να ακούσετε ή να αισθανθείτε τη ροή του οξυγόνου στα ρινικά άκρα της κάνουλας. Εάν δεν φαίνεται να ρέει οξυγόνο, πρώτα επαληθεύστε ότι το σφαιρίδιο του ροόμετρου καταγράφει ροή. Στη συνέχεια, τοποθετήστε το άκρο της κάνουλας μέσα σε ένα ποτήρι νερό· εάν εξέρχονται φυσαλίδες από την κάνουλα, τότε ρέει οξυγόνο. Εάν δεν εμφανιστούν φυσαλίδες, ανατρέξτε στην ενότητα αντιμετώπισης προβλημάτων του παρόντος εγχειριδίου.

Πάντα να ακολουθείτε τις οδηγίες του κατασκευαστή της κάνουλας για σωστή χρήση. Αντικαταστήστε την αναλώσιμη κάνουλα όπως συνιστάται από τον κατασκευαστή της κάνουλας ή τον πάροχο του εξοπλισμού σας. Πρόσθετα αναλώσιμα είναι διαθέσιμα από τον πάροχο του εξοπλισμού σας.

### Εκκίνηση του συμπυκνωτή



**ΠΡΟΕΙΔΟΠΟΙΗΣΗ: ΣΗΜΑΤΑ «ΑΠΑΓΟΡΕΥΕΤΑΙ ΤΟ ΚΑΠΝΙΣΜΑ – ΧΡΗΣΗ ΟΞΥΓΟΝΟΥ» ΠΡΕΠΕΙ ΝΑ ΑΝΑΡΤΩΝΤΑΙ ΣΕ ΠΕΡΙΟΠΤΗ ΘΕΣΗ ΣΤΟ ΣΠΙΤΙ Ή ΣΤΟ ΧΩΡΟ ΟΠΟΥ ΧΡΗΣΙΜΟΠΟΙΕΙΤΑΙ ΟΞΥΓΟΝΟ. ΟΙ ΧΡΗΣΤΕΣ ΚΑΙ ΟΙ ΦΡΟΝΤΙΣΤΕΣ ΤΟΥΣ ΠΡΕΠΕΙ ΝΑ ΕΝΗΜΕΡΩΝΟΝΤΑΙ ΣΧΕΤΙΚΑ ΜΕ ΤΟΥΣ ΚΙΝΔΥΝΟΥΣ ΤΟΥ ΚΑΠΝΙΣΜΑΤΟΣ ΥΠΟ ΤΗΝ ΠΑΡΟΥΣΙΑ, Ή ΚΑΤΑ ΤΗ ΔΙΑΡΚΕΙΑ ΤΗΣ ΧΡΗΣΗΣ, ΙΑΤΡΙΚΟΥ ΟΞΥΓΟΝΟΥ.**

**ΠΡΟΕΙΔΟΠΟΙΗΣΗ: ΜΗ ΧΡΗΣΙΜΟΠΟΙΕΙΤΕ ΚΑΛΩΔΙΑ ΕΠΕΚΤΑΣΗΣ ΜΕ ΑΥΤΗΝ ΤΗ ΜΟΝΑΔΑ ΚΑΙ ΜΗ ΣΥΝΔΕΕΤΕ ΥΠΕΡΒΟΛΙΚΟ ΑΡΙΘΜΟ ΒΥΣΜΑΤΩΝ ΣΤΗΝ ΙΔΙΑ ΠΑΡΟΧΗ ΡΕΥΜΑΤΟΣ. Η ΧΡΗΣΗ ΚΑΛΩΔΙΩΝ ΕΠΕΚΤΑΣΗΣ ΘΑ ΜΠΟΡΟΥΣΕ ΝΑ ΕΠΗΡΕΑΣΕΙ ΑΡΝΗΤΙΚΑ ΤΗΝ ΑΠΟΔΟΣΗ ΤΗΣ ΣΥΣΚΕΥΗΣ. ΥΠΕΡΒΟΛΙΚΟΣ ΑΡΙΘΜΟΣ ΒΥΣΜΑΤΩΝ ΣΕ ΜΙΑ ΠΑΡΟΧΗ ΜΠΟΡΕΙ ΝΑ ΟΔΗΓΗΣΕΙ ΣΕ ΥΠΕΡΦΟΡΤΩΣΗ ΤΟΥ ΗΛΕΚΤΡΙΚΟΥ ΠΙΝΑΚΑ ΠΡΟΚΑΛΩΝΤΑΣ ΤΗΝ ΕΝΕΡΓΟΠΟΙΗΣΗ ΤΟΥ ΑΣΦΑΛΕΙΟΔΙΑΚΟΠΤΗ/ ΤΗΣ ΑΣΦΑΛΕΙΑΣ, Ή ΠΥΡΚΑΓΙΑ ΣΕ ΠΕΡΙΠΤΩΣΗ ΠΟΥ Ο ΑΣΦΑΛΕΙΟΔΙΑΚΟΠΤΗΣ/ Η ΑΣΦΑΛΕΙΑ ΔΕΝ ΛΕΙΤΟΥΡΓΗΣΟΥΝ.**





**ΠΡΟΣΟΧΗ:** Τοποθετήστε τη μονάδα μακριά από κουρτίνες, αερόθερμα ή θερμαντήρες. Βεβαιωθείτε ότι τοποθετείτε τη μονάδα σε μια επίπεδη επιφάνεια και διασφαλίστε ότι όλες οι πλευρές βρίσκονται σε απόσταση τουλάχιστον 30 cm (1 ft) από τον τοίχο ή άλλο εμπόδιο. Μην τοποθετείτε τη μονάδα σε περιορισμένο χώρο. Επιλέξτε μια θέση χωρίς σκόνη και καπνό, μακριά από άμεσο ηλιακό φως. Μην λειτουργείτε τη μονάδα σε εξωτερικό χώρο, εκτός εάν η μονάδα είναι συνδεδεμένη σε προστατευμένη παροχή με διακόπτη κυκλώματος βλάβης γείωσης (GFCI).

**ΠΡΟΣΟΧΗ:** Μην λειτουργείτε αυτήν τη μονάδα σε περιορισμένο ή στενό χώρο όπου ο αερισμός μπορεί να είναι περιορισμένος. Κάτι τέτοιο μπορεί να προκαλέσει υπερθέρμανση της συσκευής και να επηρεάσει την απόδοση.

**ΠΡΟΣΟΧΗ:** Μην αφήνετε να φράζουν τα ανοίγματα εισαγωγής ή εξόδου αέρα. ΜΗΝ αφήνετε να πέσει και μην εισάγετε οποιοδήποτε αντικείμενο σε κανένα άνοιγμα της συσκευής. Κάτι τέτοιο μπορεί να προκαλέσει

**ΠΡΟΣΟΧΗ:** υπερθέρμανση του συμπυκνωτή οξυγόνου και να επηρεάσει αρνητικά την απόδοση.

1. Τοποθετήστε τη μονάδα κοντά στην παροχή ρεύματος στο δωμάτιο όπου περνάτε τον περισσότερο χρόνο σας.
2. Εισαγάγετε το βύσμα του καλωδίου ρεύματος στην παροχή ρεύματος.
3. Θέστε το διακόπτη λειτουργίας I/O στη θέση «I» για να ενεργοποιήσετε τη μονάδα. Ένας ηχητικός συναγερμός θα ηχήσει δυνατά για περίπου 1 δευτερόλεπτα.
4. Ο δείκτης χαμηλής συγκέντρωσης οξυγόνου παραμένει αναμμένος για μερικά λεπτά και μέχρι η συγκέντρωση του οξυγόνου να φθάσει τις ελάχιστες απαιτήσεις συγκέντρωσης (αφορά μόνο μια μονάδα εξοπλισμένη με παρακολούθηση οξυγόνου)
5. Για να ρυθμίσετε τη ροή συμπληρωματικού οξυγόνου, περιστρέψτε το κουμπί ρύθμισης ροόμετρου προς τα αριστερά ή δεξιά μέχρι το σφαιρίδιο στο εσωτερικό του ροόμετρου να κεντραριστεί στον αριθμό γραμμής ροής που συνταγογραφήθηκε από τον γιατρό σας. Για να κοιτάξετε το ροόμετρο υπό τη σωστή γωνία, προσέξτε ότι η πίσω γραμμή και η μπροστινή γραμμή με τους αριθμούς πρέπει να δίνουν την εντύπωση μίας γραμμής.
6. Ο συμπυκνωτής είναι τώρα έτοιμος για χρήση.



**ΠΡΟΣΟΧΗ:** Ο κατασκευαστής συνιστά μια εναλλακτική πηγή συμπληρωματικού οξυγόνου σε περίπτωση διακοπής ρεύματος, κατάστασης συναγερμού ή μηχανικής βλάβης. Συμβουλευτείτε το γιατρό ή τον πάροχο του εξοπλισμού για τον τύπο του εφεδρικού συστήματος που απαιτείται.

**ΠΡΟΣΟΧΗ:** Είναι πολύ σημαντικό να επιλέγετε μόνο το συνταγογραφημένο επίπεδο οξυγόνου. Μην αλλάξετε την επιλογή ροής εκτός εάν σας το υπέδειξε αδειούχος κλινικός γιατρός.

**ΠΡΟΣΟΧΗ:** Ο συμπυκνωτής οξυγόνου μπορεί να χρησιμοποιείται κατά τη διάρκεια του ύπνου υπό την καθοδήγηση αδειούχου κλινικού γιατρού

**ΠΡΟΣΟΧΗ:** Διασφαλίστε ότι ο συμπυκνωτής λειτουργεί σε όρθια θέση.

**Σημείωση:** Η βέλτιστη συγκέντρωση οξυγόνου λαμβάνεται εντός 10 λεπτών μετά την ενεργοποίηση της συσκευής (90% της συγκέντρωσης λαμβάνεται μετά από περίπου 5 λεπτά).

Κανονικά, δεν θα χρειαστεί να ρυθμίσετε το ροόμετρο στη μονάδα σας. Εάν περιστρέψετε το κουμπί ρύθμισης ροόμετρου δεξιόστροφα, θα μειώσετε και μπορείτε να κλείσετε τη ροή οξυγόνου από τη μονάδα σας.

### Απενεργοποίηση του συμπυκνωτή

Θέστε το διακόπτη λειτουργίας I/O στη θέση «O» για να απενεργοποιήσετε τη μονάδα.

## Περιβλημα



**ΠΡΟΕΙΔΟΠΟΙΗΣΗ: ΚΙΝΔΥΝΟΣ ΗΛΕΚΤΡΟΠΛΗΞΙΑΣ. ΑΠΕΝΕΡΓΟΠΟΙΗΣΤΕ ΤΗ ΜΟΝΑΔΑ ΚΑΙ ΑΠΟΣΥΝΔΕΣΤΕ ΤΟ ΚΑΛΩΔΙΟ ΡΕΥΜΑΤΟΣ ΑΠΟ ΤΗΝ ΗΛΕΚΤΡΙΚΗ ΠΑΡΟΧΗ ΠΡΙΝ ΤΟΝ ΚΑΘΑΡΙΣΜΟ ΤΗΣ ΜΟΝΑΔΑΣ ΠΡΟΚΕΙΜΕΝΟΥ ΝΑ ΑΠΟΦΥΓΕΤΕ ΤΥΧΟΝ ΗΛΕΚΤΡΟΠΛΗΞΙΑ ΚΑΙ ΚΙΝΔΥΝΟ ΕΓΚΑΥΜΑΤΩΝ. ΜΟΝΟ Ο ΠΑΡΟΧΟΣ ΤΟΥ ΕΞΟΠΛΙΣΜΟΥ ΣΑΣ Ή ΕΝΑΣ ΕΙΔΙΚΕΥΜΕΝΟΣ ΤΕΧΝΙΚΟΣ ΣΕΡΒΙΣ ΕΠΙΤΡΕΠΕΤΑΙ ΝΑ ΑΦΑΙΡΕΣΕΙ ΤΑ ΚΑΛΥΜΜΑΤΑ Ή ΝΑ ΣΥΝΤΗΡΗΣΕΙ ΤΗ ΜΟΝΑΔΑ.**

**ΠΡΟΕΙΔΟΠΟΙΗΣΗ: ΠΡΕΠΕΙ ΝΑ ΛΑΜΒΑΝΕΤΑΙ ΜΕΡΙΜΝΑ ΟΣΤΕ ΝΑ ΜΗ ΒΡΑΧΕΙ Ο ΣΥΜΠΥΚΝΩΤΗΣ ΟΞΥΓΟΝΟΥ Ή ΝΑ ΜΗ ΔΙΕΙΣΔΥΣΟΥΝ ΥΓΡΑ ΣΤΗ ΜΟΝΑΔΑ. ΚΑΤΙ ΤΕΤΟΙΟ ΜΠΟΡΕΙ ΝΑ ΠΡΟΚΑΛΕΣΕΙ ΔΥΣΛΕΙΤΟΥΡΓΙΑ Ή ΑΠΕΝΕΡΓΟΠΟΙΗΣΗ ΤΗΣ ΜΟΝΑΔΑΣ, ΚΑΘΩΣ ΚΑΙ ΑΣΥΗΜΝΟ ΚΙΝΔΥΝΟ ΗΛΕΚΤΡΟΠΛΗΞΙΑΣ Η ΕΓΚΑΥΜΑΤΩΝ.**

**ΠΡΟΕΙΔΟΠΟΙΗΣΗ: ΜΗ ΧΡΗΣΙΜΟΠΟΙΕΙΤΕ ΛΑΔΙ, ΓΡΑΣΟ Ή ΠΡΟΪΟΝΤΑ ΜΕ ΒΑΣΗ ΠΕΤΡΕΛΑΙΟ Ή ΑΛΛΑ ΕΥΦΛΕΚΤΑ ΠΡΟΪΟΝΤΑ ΜΕ ΤΑ ΠΑΡΕΛΚΟΜΕΝΑ ΠΟΥ ΦΕΡΟΥΝ ΟΞΥΓΟΝΟ Ή ΜΕ ΤΟ ΣΥΜΠΥΚΝΩΤΗ ΟΞΥΓΟΝΟΥ. ΤΟ ΟΞΥΓΟΝΟ ΕΠΙΤΑΧΥΝΕΙ ΤΗΝ ΚΑΥΣΗ ΤΩΝ ΕΥΦΛΕΚΤΩΝ ΟΥΣΙΩΝ.**

**ΠΡΟΕΙΔΟΠΟΙΗΣΗ: ΠΡΕΠΕΙ ΝΑ ΧΡΗΣΙΜΟΠΟΙΟΥΝΤΑΙ ΜΟΝΟ ΛΟΣΙΟΝ Ή ΑΛΟΙΦΕΣ ΜΕ ΒΑΣΗ ΤΟ ΝΕΡΟ ΠΟΥ ΕΙΝΑΙ ΣΥΜΒΑΤΕΣ ΜΕ ΤΟ ΟΞΥΓΟΝΟ ΠΡΙΝ ΚΑΙ ΚΑΤΑ ΤΗ ΔΙΑΡΚΕΙΑ ΤΗΣ ΘΕΡΑΠΕΙΑΣ. ΠΟΤΕ ΜΗ ΧΡΗΣΙΜΟΠΟΙΕΙΤΕ ΒΑΖΕΛΙΝΗ Ή ΛΟΣΙΟΝ Ή ΑΛΟΙΦΕΣ ΜΕ ΕΛΑΙΩΔΗ ΒΑΣΗ ΠΡΟΚΕΙΜΕΝΟΥ ΝΑ ΑΠΟΦΥΓΕΤΕ ΤΟΝ ΚΙΝΔΥΝΟ ΠΥΡΚΑΓΙΑΣ ΚΑΙ ΕΓΚΑΥΜΑΤΩΝ.**

**ΠΡΟΕΙΔΟΠΟΙΗΣΗ: ΜΗ ΧΡΗΣΙΜΟΠΟΙΕΙΤΕ ΥΓΡΟ ΑΠΕΥΘΕΙΑΣ ΕΠΑΝΩ ΣΤΗ ΜΟΝΑΔΑ. ΕΝΑΣ ΚΑΤΑΛΟΓΟΣ ΑΝΕΠΙΘΥΜΗΤΩΝ ΧΗΜΙΚΩΝ ΟΥΣΙΩΝ ΠΕΡΙΛΑΜΒΑΝΕΙ, ΑΛΛΑ ΟΧΙ ΠΕΡΙΟΡΙΣΤΙΚΑ, ΤΑ ΑΚΟΛΟΥΘΑ: ΑΛΚΟΟΛΗ ΚΑΙ ΠΡΟΪΟΝΤΑ ΜΕ ΒΑΣΗ ΑΛΚΟΟΛΗ, ΣΥΜΠΥΚΝΩΜΕΝΑ ΠΡΟΪΟΝΤΑ ΜΕ ΒΑΣΗ ΧΛΩΡΙΟ (ΧΛΩΡΙΟΥΧΟ ΑΙΘΥΛΕΝΙΟ) ΚΑΙ ΠΡΟΪΟΝΤΑ ΜΕ ΕΛΑΙΩΔΗ ΒΑΣΗ (PINE-SOL®, LESTOIL®). ΑΥΤΑ ΔΕΝ ΠΡΕΠΕΙ ΝΑ ΧΡΗΣΙΜΟΠΟΙΟΥΝΤΑΙ ΓΙΑ ΤΟΝ ΚΑΘΑΡΙΣΜΟ ΤΟΥ ΠΛΑΣΤΙΚΟΥ ΠΕΡΙΒΛΗΜΑΤΟΣ ΤΟΥ ΣΥΜΠΥΚΝΩΤΗ ΟΞΥΓΟΝΟΥ, ΚΑΘΩΣ ΜΠΟΡΕΙ ΝΑ ΠΡΟΚΑΛΕΣΟΥΝ ΖΗΜΙΑ ΣΤΟ ΠΛΑΣΤΙΚΟ ΤΗΣ ΜΟΝΑΔΑΣ. ΚΑΘΑΡΙΣΤΕ ΤΟ ΠΕΡΙΒΛΗΜΑ, ΤΟΝ ΠΙΝΑΚΑ ΕΛΕΓΧΟΥ ΚΑΙ ΤΟ ΚΑΛΩΔΙΟ ΡΕΥΜΑΤΟΣ ΜΟΝΟ ΜΕ ΕΝΑ ΗΠΙΟ ΟΙΚΙΑΚΟ ΚΑΘΑΡΙΣΤΙΚΟ ΠΟΥ ΑΠΛΩΝΕΤΕ ΜΕ ΥΓΡΑΜΕΝΟ (ΟΧΙ ΜΟΥΣΚΕΜΕΝΟ) ΠΑΝΙ Ή ΣΦΟΥΓΓΑΡΙ, ΚΑΙ ΣΤΗ ΣΥΝΕΧΕΙΑ ΣΤΕΓΝΩΣΤΕ ΣΚΟΥΠΙΖΟΝΤΑΣ ΟΛΕΣ ΤΙΣ ΕΠΙΦΑΝΕΙΕΣ. ΜΗΝ ΕΠΙΤΡΕΠΕΤΕ ΤΗ ΔΙΕΙΣΔΥΣΗ ΟΠΟΙΟΥΔΗΠΟΤΕ ΥΓΡΟΥ ΣΤΟ ΕΣΩΤΕΡΙΚΟ ΤΗΣ ΣΥΣΚΕΥΗΣ.**

**ΠΡΟΕΙΔΟΠΟΙΗΣΗ: ΚΑΘΑΡΙΣΤΕ ΤΟ ΠΕΡΙΒΛΗΜΑ, ΤΟΝ ΠΙΝΑΚΑ ΕΛΕΓΧΟΥ ΚΑΙ ΤΟ ΚΑΛΩΔΙΟ ΡΕΥΜΑΤΟΣ ΜΟΝΟ ΜΕ ΕΝΑ ΗΠΙΟ ΑΠΟΛΥΜΑΝΤΙΚΟ ΠΟΥ ΑΠΛΩΝΕΤΕ ΜΕ ΥΓΡΑΜΕΝΟ (ΟΧΙ ΜΟΥΣΚΕΜΕΝΟ) ΠΑΝΙ Ή ΣΦΟΥΓΓΑΡΙ, ΚΑΙ ΣΤΗ ΣΥΝΕΧΕΙΑ ΣΤΕΓΝΩΣΤΕ ΣΚΟΥΠΙΖΟΝΤΑΣ ΟΛΕΣ ΤΙΣ ΕΠΙΦΑΝΕΙΕΣ. ΜΗΝ ΕΠΙΤΡΕΠΕΤΕ ΤΗ ΔΙΕΙΣΔΥΣΗ ΟΠΟΙΟΥΔΗΠΟΤΕ ΥΓΡΟΥ ΣΤΟ ΕΣΩΤΕΡΙΚΟ ΤΟΥ ΣΥΜΠΥΚΝΩΤΗ. ΔΩΣΤΕ ΙΔΙΑΙΤΕΡΗ ΠΡΟΣΟΧΗ ΣΤΗΝ ΕΞΟΔΟ ΟΞΥΓΟΝΟΥ ΓΙΑ ΤΗ ΣΥΝΔΕΣΗ ΤΗΣ ΚΑΝΟΥΛΑΣ ΠΡΟΚΕΙΜΕΝΟΥ ΝΑ ΔΙΑΣΦΑΛΙΣΤΕ ΟΤΙ ΠΑΡΑΜΕΝΕΙ ΑΠΑΛΛΑΓΜΕΝΗ ΑΠΟ ΣΚΟΝΗ, ΝΕΡΟ ΚΑΙ ΣΩΜΑΤΙΔΙΑ.**

Σημείωση: Πάντα να ακολουθείτε τις οδηγίες του κατασκευαστή της κάνουλας για σωστή χρήση. Αντικαταστήστε την αναλώσιμη κάνουλα όπως συνιστάται από τον κατασκευαστή της κάνουλας ή τον πάροχο του εξοπλισμού σας. Πρόσθετα αναλώσιμα είναι διαθέσιμα από τον πάροχο του εξοπλισμού σας.

Σημείωση: Ο κατασκευαστής δεν συνιστά την αποστείρωση αυτού του εξοπλισμού.



Χρησιμοποιήστε ένα ήπιο Απολυμαντικό που απλώνετε με υγραμένο πανί ή σφουγγάρι για να καθαρίσετε το εξωτερικό του συμπυκνωτή και στη συνέχεια στεγνώστε σκουπίζοντας όλες τις επιφάνειες. Μην επιτρέπετε τη διείσδυση οποιουδήποτε υγρού στο εσωτερικό της συσκευής. Το περιβλημα της συσκευής πρέπει να καθαρίζεται το λιγότερο μεταξύ των χρηστών.

### Φιάλη υγραντήρα (προαιρετικά)

- Ελέγχετε τη στάθμη νερού καθημερινά και προσθέτετε νερό όπως απαιτείται
- Για να καθαρίσετε και να απολυμάνετε τον υγραντήρα, ακολουθήστε τις οδηγίες του παρόχου του εξοπλισμού σας ή τις οδηγίες που περιλαμβάνονται με τη φιάλη υγραντήρα.

## Καταστάσεις συναγερμού

Όλοι οι συναγερμοί είναι συναγερμοί χαμηλής προτεραιότητας.

Συναγερμός	Υποδεικνύει	Ενέργεια
Κίτρινη λυχνία γενικής δυσλειτουργίας και διαλείπων ηχητικός συναγερμός 	υψηλή πίεση δεξαμενής προϊόντος Ή χαμηλή πίεση δεξαμενής προϊόντος Ή υψηλή θερμοκρασία συσκευής	Διασφαλίστε ότι το ροόμετρο είναι ανοιχτό σε ελάχιστο ρυθμό ροής ή υψηλότερο. Διασφαλίστε ότι η κάνουλα δεν έχει συστραφεί ή φράξει. Αφαιρέστε οποιοσδήποτε συσκευές συνδέονται καθοδικά της εξόδου της συσκευής. Διασφαλίστε ότι η συσκευή έχει τουλάχιστον 30 cm (12 in) ελεύθερο χώρο σε όλες τις πλευρές και οι εισόδοι δεν φράσσονται. Διασφαλίστε ότι το φίλτρο χονδρών σωματιδίων εισόδου είναι καθαρό και δεν είναι φραγμένο. Διασφαλίστε ότι η μονάδα βρίσκεται εντός του εύρους θερμοκρασίας λειτουργίας. Εάν το πρόβλημα επιμένει, επικοινωνήστε με τον πάροχο του εξοπλισμού για σέρβις.
Κίτρινη λυχνία συστήματος παρακολούθησης οξυγόνου ↓ O <sub>2</sub> και διαλείπων ηχητικός συναγερμός	χαμηλή συγκέντρωση οξυγόνου	Επικοινωνήστε με τον πάροχο του εξοπλισμού για σέρβις.
Κίτρινη λυχνία διακοπής ρεύματος  και διαλείπων ηχητικός συναγερμός	διακοπή ρεύματος	Διασφαλίστε ότι η συσκευή είναι συνδεδεμένη σε γνωστή, λειτουργική παροχή. Διασφαλίστε ότι ο διακόπτης του ασφαλειοδιακόπτη είναι πιεσμένος προς τα μέσα. Εάν το πρόβλημα επιμένει, επικοινωνήστε με τον πάροχο του εξοπλισμού για σέρβις.

## Αντιμετώπιση προβλημάτων

Εάν ο συμπυκνωτής οξυγόνου VisionAire δεν λειτουργεί σωστά, ανατρέξτε στο διάγραμμα στις επόμενες σελίδες για τις πιθανές αιτίες και λύσεις και, εάν χρειάζεται, συμβουλευτείτε τον πάροχο του εξοπλισμού σας.

Εάν δεν μπορείτε να αποκαταστήσετε τη λειτουργία της μονάδας, συνδέστε τη ρινική κάνουλα, τη μάσκα προσώπου ή άλλα παρελκόμενα σε μια εφεδρική συμπληρωματική παροχή οξυγόνου.

**Σημείωση:** Μην επιχειρήσετε οποιαδήποτε εργασία συντήρησης εκτός από τις πιθανές λύσεις που παρατίθενται στο παρόν εγχειρίδιο. Η συντήρηση είναι ευθύνη του παρόχου και θα παρακολουθείται από τον πάροχο.

**Σημείωση:** Προκειμένου να αποφύγετε την ακύρωση της εγγύησης, ακολουθείτε όλες τις οδηγίες του κατασκευαστή.

**Σημείωση:** Εάν η μονάδα δεν έχει χρησιμοποιηθεί για παρατεταμένο χρονικό διάστημα, χρειάζεται να λειτουργήσει για τουλάχιστον 15 λεπτά πριν μπορέσει να ενεργοποιηθεί συναγεμρός διακοπής ρεύματος.

Πρόβλημα	Πιθανή αιτία	Λύση
Η μονάδα δεν λειτουργεί. Κατάσταση διακοπής ρεύματος προκαλεί την ενεργοποίηση ηχητικού συναγεμρού.	Το καλώδιο ρεύματος δεν έχει συνδεθεί σε παροχή ρεύματος.	Ελέγξτε το βύσμα του καλωδίου ρεύματος στην παροχή ρεύματος για σωστή σύνδεση.
	Δεν υπάρχει ισχύς στην παροχή ρεύματος.	Ελέγξτε την πηγή ισχύος, τον επιτοίχιο διακόπτη, την ασφάλεια, ή τον ασφαλειοδιακόπτη της ηλεκτρικής εγκατάστασης.
	Έχει ενεργοποιηθεί ο ασφαλειοδιακόπτης κυκλώματος του συμπυκνωτή οξυγόνου.	Πατήστε (μην κρατάτε πατημένο) το κουμπί επαναφοράς ασφαλειοδιακόπτη κυκλώματος στην πρόσοψη της μονάδας.  Εάν ο ασφαλειοδιακόπτης κυκλώματος ενεργοποιηθεί ξανά ή ο συναγεμρός εξακολουθεί να ηχεί μετά την ενεργοποίηση της μονάδας, επικοινωνήστε με τον πάροχο του εξοπλισμού σας.
Περιορισμένη ροή οξυγόνου.	Ακάθαρτη ή φραγμένη φίαλη υγραντήρα.	Αφαιρέστε τη φίαλη υγραντήρα από την έξοδο οξυγόνου. Εάν η ροή αποκατασταθεί, καθαρίστε ή αντικαταστήστε με μια νέα φίαλη υγραντήρα.
	Ελαττωματική ρινική κάνουλα, μάσκα προσώπου, καθετήρας ή/ και σωλήνας χορήγησης οξυγόνου ή άλλο παρελκόμενο.	Αφαιρέστε και ελέγξτε τα παρελκόμενα για συστροφές ή εμφράξεις. Αντικαταστήστε εάν είναι απαραίτητα.
	Χαλαρή σωλήνωση κάνουλας.	Ελέγξτε τη σύνδεση της σωλήνωσης κάνουλας στον πίνακα ελέγχου.
Συμπυκνωμένη υγρασία συγκεντρώνεται στη σωλήνωση οξυγόνου όταν χρησιμοποιείτε τη φίαλη υγραντήρα.	Η μονάδα δεν έχει τον κατάλληλο εξαερισμό. Αυξημένη θερμοκρασία λειτουργίας.	Βεβαιωθείτε ότι η μονάδα είναι τοποθετημένη μακριά από κουρτίνες, αερόθερμα, θερμαντήρες και τζάκια. Βεβαιωθείτε ότι τοποθετείτε τη μονάδα έτσι ώστε όλες οι πλευρές βρίσκονται σε απόσταση τουλάχιστον 30,5 cm (12 in) από τον τοίχο ή άλλο εμπόδιο. Μην τοποθετείτε τη μονάδα σε περιορισμένο χώρο.  Επαναπληρώστε τη φίαλη υγραντήρα με ΚΡΥΟ νερό.  ΜΗΝ ΚΑΝΕΤΕ ΥΠΕΡΠΛΗΡΩΣΗ. Αφήστε τη σωλήνωση οξυγόνου να στεγνώσει ή αντικαταστήστε με νέα σωλήνωση.
Ηχεί διαλείπων συναγεμρός.	Βλ. την ενότητα «Χαρακτηριστικά ασφαλείας» για μια περιγραφή των ηχητικών ενδείξεων.	Θέστε τον διακόπτη λειτουργίας I/O στη θέση 0, χρησιμοποιήστε την εφεδρική παροχή οξυγόνου σας και επικοινωνήστε με τον πάροχο του εξοπλισμού σας αμέσως.

Πρόβλημα	Πιθανή αιτία	Λύση
Η λυχνία παρακολούθησης οξυγόνου παραμένει αναμμένη (κίτρινη).	Η συγκέντρωση οξυγόνου είναι $\leq 82\%$ .	Θέστε τον διακόπτη λειτουργίας I/O στη θέση 0, χρησιμοποιήστε την εφεδρική παροχή οξυγόνου σας (εάν παρέχεται) και επικοινωνήστε με τον πάροχο του εξοπλισμού σας αμέσως.
Όλα τα άλλα προβλήματα.		Θέστε τον διακόπτη λειτουργίας I/O στη θέση 0, χρησιμοποιήστε την εφεδρική παροχή οξυγόνου σας και επικοινωνήστε με τον πάροχο του εξοπλισμού σας αμέσως.

## Παρελκόμενα

Για σωστή απόδοση και ασφάλεια, χρησιμοποιείτε μόνο αυτά τα παρατιθέμενα παρελκόμενα που παρέχονται από την CAIRE μέσω του παρόχου οξυγόνου σας. Η χρήση παρελκομένων που δεν παρατίθενται παρακάτω θα μπορούσε να επηρεάσει αρνητικά την απόδοση ή/και ασφάλεια του συμπυκνωτή.

Σωλήνωση οξυγόνου, 7,6 m (25 ft)	Αρ. προϊόντος – CU004-3
Σύνδεσμος σωλήνωσης/ κάουλας	Αρ. προϊόντος – CU009-1

**Σημείωση:** Μπορεί να είναι διαθέσιμες πρόσθετες επιλογές για καλώδια τροφοδοσίας ειδικά για τη χώρα στις περιπτώσεις που αναφέρονται παραπάνω. Επικοινωνήστε με την CAIRE ή με τον πάροχο οξυγόνου σας εάν χρειάζεται να παραγγείλετε εναλλακτικές επιλογές.

Τυπικά παρελκόμενα Οικογένειας VisionAire	
Φιάλη υγρανήρα (6–15 LPM)	Αρ. προϊόντος – HU003-1
Κάνουλα, 7,6 m (25 ft) (6 LPM μέγιστο)	Αρ. προϊόντος – CU002-4
Σωλήνωση φιάλης υγρανήρα	Αρ. προϊόντος – TU255-1
Εξάρτημα φιάλης υγρανήρα	Αρ. προϊόντος – F0655-1

## Δοκιμές ηλεκτρομαγνητικές συμβατότητας (EMC)

Ο ιατροτεχνολογικός εξοπλισμός χρειάζεται ειδικές προφυλάξεις όσον αφορά την EMC και η εγκατάσταση και η λειτουργία του πρέπει να γίνονται σύμφωνα με τις πληροφορίες EMC που παρέχονται σε αυτήν την ενότητα.

Οδηγία και δήλωση του κατασκευαστή – ηλεκτρομαγνητικές εκπομπές		
Το VisionAire προορίζεται για χρήση στο ηλεκτρομαγνητικό περιβάλλον που προσδιορίζεται παρακάτω. Ο αγοραστής ή ο χρήστης του VisionAire θα πρέπει να διασφαλίσει ότι το σύστημα χρησιμοποιείται σε ανάλογο περιβάλλον.		
Δοκιμή εκπομπών	Συμμόρφωση	Ηλεκτρομαγνητικό περιβάλλον – οδηγίες
Εκπομπές ραδιοσυχνότητας (RF) CISPR 11	Ομάδα 1	Το VisionAire χρησιμοποιεί ενέργεια ραδιοσυχνότητας μόνο για την εσωτερική λειτουργία του. Συνεπώς, οι εκπομπές ραδιοσυχνότητας της συσκευής είναι πολύ χαμηλές και δεν είναι πιθανό να προκαλέσουν παρεμβολή σε κοντινό ηλεκτρονικό εξοπλισμό.
Εκπομπές ραδιοσυχνότητας (RF) CISPR 11	Κατηγορία Β	Το VisionAire είναι κατάλληλο για χρήση σε όλους τους χώρους, συμπεριλαμβανομένων των οικιακών εγκαταστάσεων και εκείνων που είναι απευθείας συνδεδεμένοι στο δημόσιο δίκτυο παροχής χαμηλής τάσης, που τροφοδοτεί κτίρια που χρησιμοποιούνται για οικιακού σκοπούς.
Εκπομπές αρμονικών IEC 61000-3-2	Συμμορφώνεται	
Διακυμάνσεις τάσης/ εκπομπές αναλαμπής IEC 61000-3-3	Συμμορφώνεται	

Συνιστώμενες αποστάσεις διαχωρισμού μεταξύ φορητού και κινητού εξοπλισμού επικοινωνίας ραδιοσυχνότητας και των μονάδων VisionAire			
Το VisionAire προορίζεται για χρήση σε ηλεκτρομαγνητικό περιβάλλον με ελεγχόμενες διαταραχές ακτινοβολούμενων ραδιοσυχνότητας. Ο πελάτης ή ο χρήστης του VisionAire μπορεί να αποτρέψει τις ηλεκτρομαγνητικές παρεμβολές διατηρώντας μια ελάχιστη απόσταση μεταξύ του φορητού και κινητού εξοπλισμού επικοινωνιών ραδιοσυχνότητας (πομπή) και του VisionAire όπως συνιστάται παρακάτω, σύμφωνα με τη μέγιστη ισχύ εξόδου του εξοπλισμού επικοινωνιών.			
Ονομαστική τιμή μέγιστης ισχύος εξόδου του πομπού  W	Απόσταση διαχωρισμού ανάλογα με τη συχνότητα του πομπού m		
	από 150 kHz έως 80 MHz  $d = 1,2\sqrt{P}$	από 80 MHz έως 800 MHz  $d = 1,2\sqrt{P}$	από 800 MHz έως 2,5 GHz  $d = 1,2\sqrt{P}$
0,01	0,12	0,12	0,23
0,1	0,38	0,38	0,73
1	1,2	1,2	2,3
10	3,8	3,8	7,3
100	12	12	23
Για πομπούς με ονομαστική μέγιστη ισχύ εξόδου που δεν παρατίθεται παραπάνω, η συνιστώμενη απόσταση διαχωρισμού d σε μέτρα (m) μπορεί να προσδιοριστεί με χρήση της εξίσωσης που εφαρμόζεται στη συχνότητα του πομπού, όπου P είναι η μέγιστη τιμή ισχύος εξόδου του πομπού σε watt (W), σύμφωνα με τον κατασκευαστή του πομπού.			
ΣΗΜΕΙΩΣΗ 1 Στα 80 MHz και 800 MHz, ισχύει η απόσταση διαχωρισμού για το υψηλότερο εύρος συχνοτήτων.			
ΣΗΜΕΙΩΣΗ 2 Αυτές οι οδηγίες μπορεί να μην ισχύουν σε όλες τις καταστάσεις. Η διάδοση των ηλεκτρομαγνητικών κυμάτων επηρεάζεται από την απορρόφηση και την αντανάκλαση από δομές, αντικείμενα και ανθρώπους.			

**Οδηγίες και δήλωση κατασκευαστή – ηλεκτρομαγνητική ατρωσία**

Το VisionAire προορίζεται για χρήση στο ηλεκτρομαγνητικό περιβάλλον που προσδιορίζεται παρακάτω. Ο αγοραστής ή ο χρήστης του VisionAire θα πρέπει να διασφαλίσει ότι το σύστημα χρησιμοποιείται σε ανάλογο περιβάλλον.

Δοκιμή ατρωσίας	Επίπεδο δοκιμής IEC 60601	Επίπεδο συμμόρφωσης	Ηλεκτρομαγνητικό περιβάλλον – οδηγίες
Ηλεκτρομαγνητικό περιβάλλον – οδηγίες IEC 61000-4-2	±6 kV επαφή ±8 kV αέρας	±6 kV επαφή ±8 kV αέρας	Τα δάπεδα θα πρέπει να είναι κατασκευασμένα από ξύλο, τσιμέντο ή κεραμικά πλακίδια. Εάν τα δάπεδα είναι επιστρωμένα με συνθετικό υλικό, η σχετική υγρασία πρέπει να είναι τουλάχιστον 30%.
Ταχεία ηλεκτρική πάροδος/ριπή IEC 61000-4-4	±2 kV για γραμμές τροφοδοσίας ρεύματος ±1 kV για γραμμές εισόδου/εξόδου	±2 kV για γραμμές τροφοδοσίας ρεύματος Δεν ισχύει	Η ποιότητα των κυρίων γραμμών τροφοδοσίας πρέπει να είναι ισοδύναμη με αυτή ενός τυπικού εμπορικού ή νοσοκομειακού περιβάλλοντος.
Υπέρταση IEC 61000-4-5	±1 kV γραμμή(ές) προς γραμμή(ές) ±2 kV γραμμή(ές) προς γείωση	±1 kV γραμμή(ές) προς γραμμή(ές) ±2 kV γραμμή(ές) προς γείωση	Η ποιότητα των κυρίων γραμμών τροφοδοσίας πρέπει να είναι ισοδύναμη με αυτή ενός τυπικού εμπορικού ή νοσοκομειακού περιβάλλοντος.
Πτώσεις τάσης, σύντομες διακοπές και διακυμάνσεις τάσης στις γραμμές παροχής τροφοδοσίας εισόδου IEC 61000-4-11	<5% $U_T$ (>95% πτώση στην $U_T$ ) για 0,5 κύκλο  40% $U_T$ (60% πτώση στην $U_T$ ) για 5 κύκλους  70% $U_T$ (30% πτώση στην $U_T$ ) για 25 κύκλους  <5% $U_T$ (>95% πτώση στην $U_T$ ) για 5 δευτερόλεπτα	<5% $U_T$ (>95% πτώση στην $U_T$ ) για 0,5 κύκλο  40% $U_T$ (60% πτώση στην $U_T$ ) για 5 κύκλους  70% $U_T$ (30% πτώση στην $U_T$ ) για 25 κύκλους  <5% $U_T$ (>95% πτώση στην $U_T$ ) για 5 δευτερόλεπτα	Η ποιότητα των κυρίων γραμμών τροφοδοσίας πρέπει να είναι ισοδύναμη με αυτή ενός τυπικού εμπορικού ή νοσοκομειακού περιβάλλοντος. Εάν ο χρήστης του VisionAire απαιτεί συνεχή λειτουργία κατά τη διάρκεια διακοπών ρεύματος, συνιστάται η τροφοδοσία του VisionAire να γίνεται από τροφοδοτικό αδιάλειπτης λειτουργίας (UPS).
Μαγνητικό πεδίο συχνότητας ισχύος IEC 61000-4-8	3 A / m	3 A / m	Τα μαγνητικά πεδία συχνότητας ρεύματος θα πρέπει να βρίσκονται σε επίπεδα χαρακτηριστικά μιας τυπικής τοποθεσίας σε ένα τυπικό εμπορικό ή νοσοκομειακό περιβάλλον.
ΥΠΟΔΕΙΞΗ $U_T$ είναι η τάση κύριας παροχής τάσης δικτύου (AC) πριν την εφαρμογή του επιπέδου ελέγχου.			

## Οδηγίες και δήλωση κατασκευαστή – ηλεκτρομαγνητική ατρωσία

Το VisionAire προορίζεται για χρήση στο ηλεκτρομαγνητικό περιβάλλον που προσδιορίζεται παρακάτω. Ο αγοραστής ή ο χρήστης του VisionAire θα πρέπει να διασφαλίσει ότι το σύστημα χρησιμοποιείται σε ανάλογο περιβάλλον.

Δοκιμή ατρωσίας	Επίπεδο δοκιμής IEC 60601	Επίπεδο συμμόρφωσης	Ηλεκτρομαγνητικό περιβάλλον – οδηγίες
Αγόμενες RF IEC 61000-4-6	3 Vrms 150 kHz έως 80 MHz	3 Vrms	<p>Ο φορητός και κινητός εξοπλισμός επικοινωνίας ραδιοσυχνότητας δεν θα πρέπει να χρησιμοποιείται κοντά σε οποιοδήποτε τμήμα του VisionAire, συμπεριλαμβανομένων των καλωδίων του, και συγκεκριμένα σε απόσταση μικρότερη από τη συνιστώμενη απόσταση διαχωρισμού που υπολογίζεται από την εξίσωση η οποία ισχύει για τη συχνότητα του πομπού.</p> <p>Συνιστώμενη απόσταση διαχωρισμού</p> $d = 1,2\sqrt{P}$ $d = 1,2\sqrt{P} = 80 \text{ MHz έως } 800 \text{ MHz}$ $d = 1,2\sqrt{P} = 800 \text{ MHz έως } 2,5 \text{ GHz}$ <p>όπου P είναι η μέγιστη τιμή ισχύος εξόδου του πομπού σε watt (W) σύμφωνα με τον κατασκευαστή του πομπού και d είναι η συνιστώμενη ενδιάμεση απόσταση σε μέτρα (m).</p> <p>Η ισχύς πεδίου από σταθερούς πομπούς ραδιοσυχνότητας, όπως καθορίζεται από μία ηλεκτρομαγνητική μελέτη του χώρου,<sup>a</sup> πρέπει να είναι χαμηλότερη από το επίπεδο συμμόρφωσης σε κάθε εύρος συχνοτήτων.<sup>b</sup></p> <p>Ενδέχεται να εμφανιστεί παρεμβολή στο περιβάλλον εξοπλισμού που επισημαίνεται με το ακόλουθο σύμβολο:</p> 
Εκπεμπόμενες ραδιοσυχνότητες IEC 61000-4-3	3 V/m 80 MHz έως 2,5 GHz	3 V/m	

ΣΗΜΕΙΩΣΗ 1 Στα 80 MHz και τα 800 MHz, ισχύει το υψηλότερο εύρος συχνοτήτων.

ΣΗΜΕΙΩΣΗ 2 Αυτές οι οδηγίες μπορεί να μην ισχύουν σε όλες τις καταστάσεις. Η διάδοση των ηλεκτρομαγνητικών κυμάτων επηρεάζεται από την απορρόφηση και την αντανάκλαση από δομές, αντικείμενα και ανθρώπους.

<sup>a</sup> Η ισχύς πεδίου από σταθερούς πομπούς, όπως σταθμοί βάσης για ραδιοηλέφωνα (κινητά/ασύρματα) και επίγεια κινητά ραδιόφωνα, ερασιτεχνικές ραδιοφωνικές εκπομπές, ραδιοφωνικές αναμεταδόσεις AM και FM, καθώς και τηλεοπτικές αναμεταδόσεις, δεν μπορεί να προβλεφθεί θεωρητικά με ακρίβεια. Για να αξιολογήσετε το ηλεκτρομαγνητικό περιβάλλον λόγω των σταθερών πομπών ραδιοσυχνότητας, θα πρέπει να εξετάζεται το ενδεχόμενο διερεύνησης της θέσης. Εάν η ένταση πεδίου που μετράται στη θέση στην οποία χρησιμοποιείται το VisionAire υπερβαίνει το παραπάνω ισχύον επίπεδο συμμόρφωσης ραδιοσυχνότητας, το VisionAire θα πρέπει να παρακολουθηθεί προκειμένου να επαληθευτεί η κανονική λειτουργία του. Εάν παρατηρηθεί μη κανονική απόδοση, ενδέχεται να απαιτούνται πρόσθετα μέτρα, όπως η αλλαγή προσανατολισμού ή θέσης του VisionAire.

<sup>b</sup> Στο εύρος συχνοτήτων 150 kHz έως 80 MHz, η ισχύς πεδίου πρέπει να είναι μικρότερη από 3 V/m.



## Μέθοδος απόρριψης

### Απόρριψη αποβλήτων

Όλα τα απόβλητα από τον συμπτυκνωτή οξυγόνου VisionAire της CAIRE πρέπει να απορρίπτονται χρησιμοποιώντας τις κατάλληλες μεθόδους που καθορίζονται από τις τοπικές αρχές.

### Απόρριψη της συσκευής

Για την προστασία του περιβάλλοντος, ο συμπτυκνωτής πρέπει να απορρίπτεται χρησιμοποιώντας τις κατάλληλες μεθόδους που καθορίζονται από τις τοπικές αρχές.

## Ταξινόμηση

Τύπος προστασίας από ηλεκτροπληξία:

Κατηγορία II Η προστασία από ηλεκτροπληξία επιτυγχάνεται από τη διπλή μόνωση.  
Δεν απαιτείται προστατευτική γείωση ή εξάρτηση από τις συνθήκες εγκατάστασης.

Βαθμός προστασίας από ηλεκτροπληξία:

Τύπος BF Εξοπλισμός που παρέχει έναν συγκεκριμένο βαθμό προστασίας από ηλεκτροπληξία όσον αφορά  
1) το επιτρεπόμενο ρεύμα διαρροής,  
2) την αξιοπιστία της σύνδεσης προστατευτικής γείωσης (αν υπάρχει).  
Δεν προορίζεται για άμεση καρδιακή εφαρμογή.

Βαθμός προστασίας από επιβλαβή είσοδο νερού:

Εξοπλισμός με προστασία από κάθετη πτώση σταγόνων – IP21  
Προστασία από την είσοδο στερεών ξένων αντικειμένων διαμέτρου μεγαλύτερης των 12,5 mm και προστασία από την κάθετη πτώση σταγόνων νερού.

Επιτρεπόμενη μέθοδος καθαρισμού και ελέγχου των λοιμώξεων:

Παρακαλούμε ανατρέξτε στην ενότητα Συντήρηση στα εγχειρίδια σέρβις του VisionAire.

Βαθμός ασφάλειας της εφαρμογής υπό την παρουσία εύφλεκτων αναισθητικών αερίων:

Εξοπλισμός που δεν είναι κατάλληλος για τέτοια εφαρμογή.

Τρόπος λειτουργίας:

Συνεχής λειτουργία.

Σημείωση: Πάντα να ακολουθείτε τις οδηγίες του κατασκευαστή της κάνουλας για σωστή χρήση. Αντικαταστήστε την αναλώσιμη κάνουλα όπως συνιστάται από τον κατασκευαστή της κάνουλας ή τον πάροχο του εξοπλισμού σας. Πρόσθετα αναλώσιμα είναι διαθέσιμα από τον πάροχο του εξοπλισμού σας.

Σημείωση: Ο κατασκευαστής δεν συνιστά την αποστείρωση αυτού του εξοπλισμού.



H CAIRE και η CAIRE Inc. είναι σήματα καταθέτη της CAIRE Inc. Επισκεφθείτε την ιστοσελίδα μας παρακάτω για μια πλήρη λίστα εμπορικών σημάτων. Εμπορικά σήματα: [www.caireinc.com/corporate/trademarks](http://www.caireinc.com/corporate/trademarks).

Copyright © 2022 CAIRE Inc. CAIRE Inc. διατηρεί το δικαίωμα να διακρίνει τα προϊόντα της, ή να αλλάξει τις τιμές, τα υλικά, τον εξοπλισμό, την ποιότητα, τις περιγραφές, τις προδιαγραφές ή/και τις διαδικασίες για τα προϊόντα της ανά πάσα στιγμή χωρίς προηγούμενη ειδοποίηση και χωρίς περαιτέρω υποχρέωση ή συνέπεια. Όλα τα δικαιώματα που δεν αναφέρονται ρητά στο παρόν διατηρούνται από την εταιρεία μας, ανάλογα με την περίπτωση.

## Kullanıcı Kontrolleri ve Sistem Durumu Göstergeleri

<b>ISO 7000</b>	
	Çalıştırmadan önce kullanıcı el kitabını okuyun. 1641 sayılı yönetmelik
	Yağmurdan koruyun, kuru tutun. 0626 sayılı yönetmelik
	Sayıyla istifleme sınırı. 2403 sayılı yönetmelik
	Üreticinin adı ve adresi. 3082 sayılı yönetmelik
	Ülke ve üretim tarihi. "CC", üretildiği ülkenin iki harfli ülke kodunu tanımlar. Üretim tarihi YYYY-AA-GG formatındadır. Kayıt # 6049
	Dikkatli olun, ürünle verilen belgelere bakın. 0434A sayılı yönetmelik
	Katalog Numarası. 2493 sayılı yönetmelik
	Seri Numarası. 2498 sayılı yönetmelik
	Depolama veya çalışma sıcaklığı aralığı. 0632 sayılı yönetmelik
	Depolama nem aralığı. 2620 sayılı yönetmelik
	Üst kısımdır. 0623 sayılı yönetmelik
	Dikkat, kırılır. 0621 sayılı yönetmelik
	Tehlikeli maddeler içerir. Kayıt # 3723
	İthalatçı. Kayıt # 3725
<b>ISO 7010</b>	
	Kullanım kılavuzunun okunması gereklidir. M002 sayılı yönetmelik
	Alev, yangın ve kıvılcımdan uzak tutun. Yakınında açık yanma kaynağı bulundurmamak ve sigara içmek yasaktır. P003 sayılı yönetmelik
	Birimin yakınındayken veya üniteyi çalıştırırken sigara içmeyin. P002 sayılı yönetmelik

	BF Tipi uygulamalı parça (elektrik çarpmasına karşı koruma derecesi). 5333 sayılı yönetmelik
	Uyarı. W001 sayılı yönetmelik
<b>Konsey Direktifi 93/42/EEC</b>	
	Avrupa Topluluğundaki yetkili temsilci
	Ürüne özgü cihaz tanımlayıcı (UDI) etiketi üzerinde CE ##### sembolü varsa, cihaz tıbbi cihazlarla ilgili 93/42 / EEC Direktifinin gerekliliklerine uygundur. CE ##### sembolü onaylanmış kuruluş numarasını gösterir.
<b>Ek Semboller</b>	
	Yanıcı malzemeler, yağ ve gresten uzak tutun.
	Parçalarına ayırmayın.
	Cihaz alarm panelinde görüldüğünde, harici güç kesintisinin gerçekleştiğini gösterir.
	2018 Etiketi: Cihaz alarm panelinde görüldüğünde, cihaz çıkışında düşük oksijen yoğunluğunun olduğunu gösterir.
	AÇIK (güç anahtarı açık)
	KAPALI (güç anahtarı kapalı)
	İsviçre'deki yetkili temsilci.
	Cihaz, onaylanmış kuruluş numarasını gösteren UKCA##### ile gösterildiği gibi UKCA işaretini taşıyorsa, bu cihaz UKCA yönetmeliklerine uygundur.
<b>IEC 60417</b>	
	Sınıf II ekipman
<b>21 CFR 801.15</b>	
	Federal yasalar, bu cihazın yalnızca bir doktor tarafından veya doktorun talimatıyla satılmasını gerekli kılar.

IEC 60601-1	
<b>IP21</b>	Damlamaya Karşı Korumalı Ekipman - IP21
<b>Konsey Direktifi 2012/19/EU</b>	
	WEEE Bu sembol, ekipmanın sahiplerine kullanım ömrü sonunda ekipmanı Atık Elektrikli ve Elektronik Ekipmanlar (WEEE) Direktifine uygun olarak geri dönüştürme tesisine iade etmelerini hatırlatmaya yöneliktir. Ürünlerimiz, Tehlikeli Maddeler (RoHS) direktifinin kısıtlamasına uyar. Eser miktardan fazla kurşun veya başka tehlikeli malzeme içeriği içermezler.
<b>ISO 15223-1</b>	
<b>MD</b>	Tıbbi cihaz. Kayıt # 5.7.7
<b>UDI</b>	Benzersiz cihaz tanımlayıcısı # 5.7.10
<b>QPS Elektrik Güvenlik Sertifikası</b>	
	Tıbbi elektrikli ekipmanlara yönelik CAN/CSA C22.2 No. 60601-1-14 için güvenlik ajansı. Hem ABD hem de Kanada piyasaları için, ilgili ABD ve Kanada standartlarına uygun olarak onaylanmıştır.

Bu ürün, ABD'de ve tüm dünyada geçerli bir veya daha fazla patent kapsamında olabilir. Geçerli patentlerin listesini görmek için lütfen aşağıdaki web sitemizi ziyaret edin. Pat.: [www.caireinc.com/corporate/patents/](http://www.caireinc.com/corporate/patents/).

## VisionAire Oksijen Yoğunlaştırıcı

Bu Kullanıcı El Kitabı, CAIRE VisionAire 5 Oksijen Yoğunlaştırıcınız hakkında bilgi edinmenizi sağlayacaktır (hem 120 V hem de 230 V versiyonları) ve mevcut tüm çeşitleri hakkında bilgi verecektir. Yoğunlaştırıcınızı çalıştırmadan önce, bu kılavuzda yer verilen tüm bilgileri okuyup anladığınızdan emin olun. Herhangi bir sorunuz olması halinde, Ekipman Sağlayıcımız sorularınızı memnuniyetle yanıtlayacaktır.

## Oksijen Yoğunlaştırıcı Nedir?

Soluduğumuz hava yaklaşık %21 oksijen, %78 azot ve %1 oranında diğer gazlardan oluşur. VisionAire oksijen yoğunlaştırıcıda oda havası, hava girişleri aracılığıyla makineye çekilir. Hava daha sonra moleküler elek adı verilen tutucu bir maddeden geçirilir. Bu madde, oksijeni azottan ayırır ve yalnızca oksijenin geçmesine izin verir. Bunun sonucunda, kullanıcıya yüksek yoğunlukta oksijen akışı sağlanır.

Not: Oksijen Yoğunlaştırıcı ünitenizi kullanırken odadaki oksijenin tükenme tehlikesi asla söz konusu değildir.

## Hekiminiz Neden Oksijen Reçete Etti?

Birçok kişi çeşitli kalp, akciğer ve diğer solunum hastalıklarından şikayetçidir. Bu tür hastalıklardan şikayetçi olan çok sayıda kişi, evde, seyahat ederken veya evin dışında gündelik faaliyetlere katılırken ek oksijen terapisinden faydalanabilir.

Oksijen, soluduğumuz oda havasının %21'ini oluşturan bir gazdır. Vücudumuzun düzgün şekilde çalışması için sabit bir kaynağa ihtiyacı vardır. Hekiminiz, solunum durumunuza fayda sağlaması için bir akışı veya ayarı reçete etmiştir.

Oksijen bağımlılık yapmayan bir ilaç olsa da onaysız oksijen tedavisi tehlikeli olabilir. Bu oksijen yoğunlaştırıcıyı kullanmadan önce doktora danışmanız gerekir. Oksijen ekipmanınızı sağlayan Ekipman Sağlayıcısı, reçete edilen akış hızının nasıl ayarlanacağını gösterecektir.



**UYARI: EVDE YA DA OKSİJENİN KULLANILDIĞI KONUMDA HER ZAMAN "SİGARA İÇİLMEZ - OKSİJEN KAYNAĞI" BENZERİ LEVHALAR BULUNMALIDIR. KULLANICILAR VE BAKICILARI, TIBBİ OKSİJENİN BULUNDUĞU ORTAMDA VEYA KULLANILMASI SIRASINDA SİGARA İÇMENİN TEHLİKELERİ HAKKINDA BİLGİ SAHİBİ OLMALIDIR.**



**DİKKAT: Üretici, elektrik kesintisi, alarm durumu veya mekanik arıza yaşandığında alternatif bir tamamlayıcı oksijen kaynağının hazır bulundurulmasını önerir. Gerekli olan yedek sistemin türünü öğrenmek için hekiminize ya da Ekipman Sağlayıcınıza danışın.**

Yalnızca reçete edilen oksijen düzeyinin seçilmesi büyük önem taşır. Lisanslı bir klinisyen tarafından bu yönde talimat verilmediği sürece akış seçimini değiştirmeyin.

Oksijen Yoğunlaştırıcı, lisanslı bir klinisyenin önerisi doğrultusunda uyku sırasında kullanılabilir.

## Operatör Profili

Yoğunlaştırıcılar, kişinin akciğerlerinin havadaki oksijeni kan dolaşımına aktarma verimliliğini etkileyen hastalıklardan dolayı rahatsızlık çeken kullanıcılara ek oksijen sağlamak üzere tasarlanmıştır. Sabit oksijen yoğunlaştırıcılar (SOC'ler) oksijen depolamaz ve içermez. Yeniden doldurulmaları gerekmez ve bir AC veya DC güç kaynağının olduğu her yerde şarj edilebilirler. Oksijen yoğunlaştırıcı, bir hekim tarafından reçete edilmesi durumunda kullanılır ve yaşam destek amaçlı kullanım için tasarlanmamıştır.

Oksijen terapisinin her yaşta kullanıcıya reçete edilebilmesine karşın, oksijen terapisinin genellikle uygulandığı kişiler 65 yaşın üstündedir ve Kronik Obstrüktif Akciğer Hastalığı (KOA) dahil olmak üzere çeşitli solunum hastalıklarına sahiptir. Kullanıcıların bilişsel yetileri genellikle iyi durumdadır ve rahatsız olduklarını ifade edebilmeleri gerekir. Kullanıcı rahatsızlıklarını iletebilecek durumda değilse veya yoğunlaştırıcı etiketiyle kullanım talimatlarını okuyamayacak ve anlayamayacak durumdaysa, kullanım yalnızca bunları yapabilecek biri gözetiminde önerilir. Yoğunlaştırıcının kullanımı sırasında herhangi bir rahatsızlığın hissedilmesi durumunda, kullanıcılara sağlık hizmeti sağlayıcılarıyla iletişime geçmeleri önerilir. Kullanıcılara ayrıca, güç kesintisi veya yoğunlaştırıcının arızalanması ihtimaline karşı yedek oksijen kaynağı (yani silindir tüpte sağlanan oksijen) bulundurmaları önerilir. Yoğunlaştırıcı kullanımı için gerekli olan başka herhangi bir beceri veya yeterlilik söz konusu değildir.

## Güvenlik Özellikleri

Aşağıdaki bilgiler, VisionAire Oksijen Yoğunlaştırıcının güvenlik özellikleri hakkında bilgi edinmenizi sağlayacaktır. Ünitenizi çalıştırmadan önce bu el kitabında bulunan tüm bilgileri okuyup anladığınızdan emin olun. Herhangi bir sorunuz olması halinde, Ekipman Sağlayıcımız sorularınızı memnuniyetle yanıtlayacaktır.



Cihaz uyarı etiketi ve alarm ekranı.

- Oksijen Monitörü: Oksijen monitörü, %82'nin altındaki yoğunluk düşüşlerini algılar. Bu durumda, düşük oksijen yoğunluğu uyarı ışığı ( $\downarrow O_2$ ) yanacaktır. Düşük  $O_2$  koşulu devam ederse alarm ışığının yanı sıra sesli bir kesintili alarm etkinleştirilecektir.
- Güç Kesintisi: Ünite çalışıyorsa ve güç kaybı gerçekleşirse güç uyarı ışığı ( $\text{---} \text{---} \text{---}$ ) yanacak ve sesli bir kesintili alarm etkinleştirilecektir. Görüntü etiketine bakın.
- Ürün Filtresi:  $\geq 10 \mu\text{m}$  filtre

- Kompresör Motoru: Kompresör çıkışına bir basınç tahliye valfi takılmış ve 280 kPa (40 psig) değerine kalibre edilmiştir. Termal güvenlik, kompresörün statör sargısında bulunan bir termostatla sağlanmaktadır (135°C / 275°F).

- Genel Arıza: Aşağıda listelenen koşulların herhangi biri gerçekleşirse genel arıza ışığı ( $\triangle$ ) aydınlanacak ve sesli bir kesintili alarm etkinleştirilecektir.

Buna şunlar dahildir:

- Yüksek ürün tankı basıncıyla, tetiklenen dağıtım kanülündeki sıkışma veya bükülme gibi oksijen akışının tıkanması
- Yüksek cihaz ürün tankı basınç koşulu 33 psig'den ( $\pm 1$ ) fazla
- Düşük cihaz ürün tankı basınç koşulu 5 psig'den ( $\pm 1$ ) az
- Kompresörün içinde yer alan termal anahtar atarsa (kompresörü kapatır) düşük ürün tankı basıncıyla tetiklenen 135°C'den (275°F) büyük olan yüksek cihaz sıcaklığı

## VisionAire Ürününüzü Kutusundan Çıkarma

Listelenen tüm bileşenlerin ambalajda mevcut olduğunu doğrulayın. Eksik bir parça varsa oksijen sağlayıcımızla hemen iletişime geçin.

- Sabit Oksijen Yoğunlaştırıcı

## VisionAire Oksijen Yoğunlaştırıcınızı Tanıma

İlk olarak, VisionAire Oksijen Yoğunlaştırıcımızın önemli parçaları hakkında bilgi edinin.

- A. Açma/Kapatma (I/O) Güç Anahtarı:** Üniteyi çalıştırır ve durdurur.
- B. Devre Kesici Sıfırlama Düğmesi:** Elektriksel aşırı yük kaynaklı kapanmanın ardından üniteyi sıfırlar
- C. Saat Ölçer:** Ünitenin toplam çalışma saatini kaydeder.
- D. Akış Ölçer/Ayarlama Düğmesi:** Oksijen akış hızını kontrol eder ve dakika başına litre (lpm) cinsinden belirtir.
- E. Oksijen Çıkışı:** Nemlendirici (gerekliyorsa) veya kanül için bağlantı sağlar.
- F. Üst ve Yan Tutamaklar:** Ünitenin kolayca taşınmasını sağlar.
- G. Uyarı ve Alarmlar Etiketleri**
- H. Spesifikasyon Etiketleri:** Elektriksel spesifikasyonları ve seri numarasını görüntüler.
- I. Güç Kablosu:** Ünitenin elektrik prizine bağlanmasına olanak tanır.
- J. Tekerlekler:** Dört tekerlek, ünitenin gerektiği şekilde kolayca taşınmasını sağlar.
- K. Nemlendirici Şişesi Yuvası:** İsteğe bağlı nemlendirici şişesini yerleştirmek için sağlanan bir alan.
- L. Nemlendirici Şişesi (isteğe bağlı)**
- M. Nemlendirici Şişesi Oksijen Çıkışı:** Oksijen hortumu/kanülü için bağlantı.
- N. Nemlendirici Şişesi Oksijen Çıkışı**
- O. Nemlendirici Şişesi Hortumu**
- P. Nemlendirici Şişesi Bağlantı Parçası**
- Q. Oksijen Hortumu / Kanülü**



**UYARI: BU ÜNİTEYLE UZATMA KABLOLARI KULLANMAYIN VEYA AYNI ELEKTRİK PRİZİNE ÇOK SAYIDA FİŞ TAKMAYIN. UZATMA KABLOLARININ KULLANIMI CİHAZIN PERFORMANSINI OLUMSUZ YÖNDE ETKİLEYEBİLİR. TEK BİR PRİZE ÇOK SAYIDA FİŞ TAKILMASI, ELEKTRİK PANELİNDE AŞIRI YÜKE NEDEN OLARAK DEVRE KESİCİNİN/SİGORTANIN ETKİNLEŞMESİNE YA DA DEVRE KESİCİ VEYA SİGORTA ÇALIŞMAZSA YANGINA SEBEB OLABİLİR.**



Şekil 1a

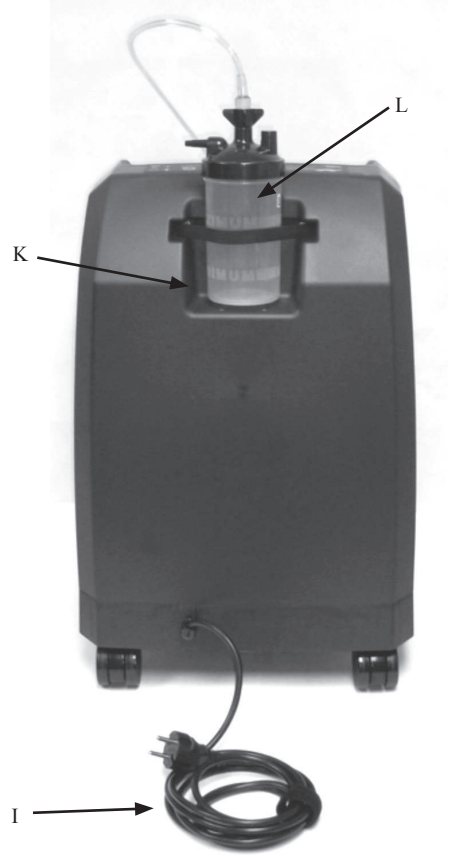

Şekil 1b

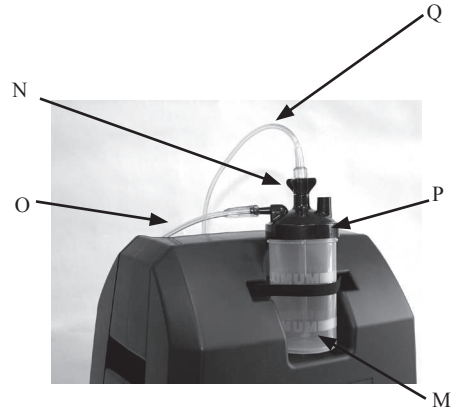

## Önemli!

**Güvenlik Talimatları aşağıdaki gibi tanımlanmıştır:**



**UYARI: CİDDİ YARALANMAYA NEDEN OLABİLECEK TEHLİKELERE DAİR ÖNEMLİ GÜVENLİK BİLGİLERİ.**



**DİKKAT: VisionAire Family'de hasar oluşmasını önlemeye yönelik önemli bilgiler.**

Not: Özellikle dikkat edilmesi gereken bilgiler.

## Kullanım Endikasyonları

### Kullanım amacı

CAIRE VisionAire Oksijen Yoğunlaştırıcı, ilave oksijenin uygulanması için tasarlanmıştır. Cihaz yaşam desteği için tasarlanmamıştır ve herhangi bir hasta izleme yeteneği sağlamamaktadır.



**UYARI: FEDERAL (ABD) YASALAR, BU CİHAZIN YALNIZCA BİR DOKTOR VEYA LİSANSLI BAŞKA BİR SAĞLIK HİZMETİ SAĞLAYICISI TARAFINDAN YA DA BU KİŞİLERİN TALİMATIYLA SATILMASINI YA DA KİRALANMASINI GEREKLİ KILAR.**

## Kullanım Kontrendikasyonları



**UYARI: BELİRLİ DURUMLARDA, REÇETELENMİŞ OLANIN DIŞINDA OKSİJEN KULLANIMI TEHLİKELİ OLABİLİR. BU CİHAZ YALNIZCA BİR HEKİM TARAFINDAN REÇETE EDİLDİĞİNDE KULLANILMALIDIR.**

**UYARI: YANICI ANESTETİKLERİN BULUNDUĞU YERLERDE KULLANILMAMALIDIR.**

**UYARI: ELEKTRİKLE ÇALIŞAN TÜM CİHAZLARDA OLDUĞU GİBİ, KULLANICI, ELEKTRİK KESİNTİSİ NEDENİYLE KULLANIM DIŞI KALMA SÜRELERİYLE KARŞI KARŞIYA KALABİLİR YA DA OKSİJEN YOĞUNLAŞTIRICIYA YETKİLİ BİR TEKNİSYENİN SERVİS İŞLEMİ UYGULAMASI GEREKEBİLİR. OKSİJEN YOĞUNLAŞTIRICI, BU TÜR GEÇİCİ KESİNTİLER SONUCUNDA SAĞLIK AÇISINDAN OLUMSUZ SONUÇLARLA KARŞI KARŞIYA KALABİLECEK KULLANICILAR İÇİN UYGUN DEĞİLDİR.**

**UYARI: BU ÜNİTE YAŞAM DESTEK ÜNİTESİ OLARAK KULLANILAMAZ. YAŞILARIN, ÇOCUKLARIN VEYA BU CİHAZI KULLANIRKEN YAŞAYABİLECEĞİ BİR RAHATSIZLIĞI BELİRTEMEYECEK DİĞER KULLANICILARIN DAHA FAZLA TAKİP EDİLMESİ GEREKEBİLİR. İŞİTME VE/VEYA GÖRME BOZUKLUKLARI OLAN KULLANICILAR, ALARMLARI İZLEME KONUSUNDA YARDIMA İHTİYAÇ DUYABİLİR. HERHANGİ BİR RAHATSIZLIĞINIZ YA DA ACİL İLGİLENİLMESİ GEREKEN BİR HASTALIĞINIZ VARSA VAKİT KAYBETMEDEN TIBBİ DESTEK İÇİN BAŞVURUN.**

## Güvenlik Kılavuzları



**UYARI: VİSİONİRE İNTENSİTY OKSİJEN YOĞUNLAŞTIRICI İLE İLGİLİ AŞAĞIDAKİ ÖNEMLİ GÜVENLİK BİLGİLERİNİ DİKKATLE İNCELEYİN VE ÖĞRENİN.**

**UYARI: YALNIZCA REÇETE EDİLEN OKSİJEN DÜZEYİNİN SEÇİLMESİ BÜYÜK ÖNEM TAŞIR. LİSANSLI BİR KLİNİSYEN TARAFINDAN BU YONDE TALİMAT VERİLMEDİĞİ SÜRECE AKIŞ SEÇİMİNİ DEĞİŞTİRMEYİN.**

**UYARI: BU EKİPMANI, ÖNCELİKLE BU EL KİTABINI OKUYUP ANLADIĞINIZDAN EMİN OLDUKTAN SONRA ÇALIŞTIRIN. UYARI VE TALİMATLARI ANLAMAKTA SIKINTI YAŞIYORSANIZ, BU EKİPMANI KULLANMADAN ÖNCE EKİPMAN SAĞLAYICINIZLA İLETİŞİME GEÇİN; AKSİ HALDE YARALANMA VEYA HASAR MEYDANA GELEBİLİR.**

**UYARI: OKSİJEN KULLANIRKEN SİGARA İÇMEK, YANGINDAN KAYNAKLANAN YARALANMA VE BUNA BAĞLI ÖLÜMLERİN EN YAYGIN NEDENİDİR. ŞU GÜVENLİK UYARILARINI İZLEMELİSİNİZ:**

**UYARI: CİHAZIN YA DA OKSİJEN TAŞINAN AKSESUARLARIN BULUNDUĞU ODADA SİGARA İÇİLMESİNE, MUM VEYA AÇIK ALEV BULUNMASINA İZİN VERMEYİN.**

**UYARI: OKSİJEN KANÜLÜ TAKILYKEN SİGARA İÇMEK, YÜZDE YANMALAR NEDEN OLABİLİR VE ÖLÜMLE SONUÇLANABİLİR.**

**UYARI: KANÜLÜN ÇIKARILIP GİYİSİ, YATAK ÖRTÜSÜ, KANEPE YA DA BU TÜRDE DİĞER EŞYALARIN ÜZERİNE BIRAKILMASI, SİGARA, ISI KAYNAĞI YA DA KIVILCIM VEYA AÇIK ALEV MARUZ KALINDIĞINDA PARLAMA SONUCU ALEV ALMAYA NEDEN OLACAKTIR.**





**UYARI: SİGARA İÇİYORSANIZ İLK OLARAK HER ZAMAN ŞU ÜÇ (3) ÖNEMLİ ADIMI İZLEMELİSİNİZ: OKSİJEN YOĞUNLAŞTIRICIYI KAPATIN, KANÜLÜ ÇIKARIN VE CİHAZIN BULUNDUĞU ODADAN ÇIKIN.**

**UYARI: EVDE YA DA OKSİJENİN KULLANILDIĞI KONUMDA HER ZAMAN "SİGARA İÇİLMEZ - OKSİJEN KAYNAĞI" BENZERİ LEVHALAR BULUNMALIDIR. KULLANICILAR VE BAKICILARI, TIBBİ OKSİJENİN BULUNDUĞU ORTAMDA VEYA KULLANILMASI SIRASINDA SİGARA İÇMENİN TEHLİKELERİ HAKKINDA BİLGİ SAHİBİ OLMALIDIR.**

**UYARI: FEDERAL (ABD) YASALAR, BU CİHAZIN YALNIZCA BİR DOKTOR VEYA LİSANSLI BAŞKA BİR SAĞLIK HİZMETİ SAĞLAYICISI TARAFINDAN YA DA BU KİŞİLERİN TALİMATIYLA SATILMASINI YA DA KİRALANMASINI GEREKLİ KILAR.**

**UYARI: BU CİHAZ, HIZLI YANMAYI KOLAYLAŞTIRAN YÜKSEK YOĞUNLUKLU OKSİJEN SAĞLAMAKTADIR. (1) BU CİHAZIN VEYA (2) OKSİJEN TAŞIYAN HERHANGİ BİR AKSESUARIN BULUNDUĞU ODADA SİGARA İÇİLMESİNE VEYA AÇIK ATEŞ OLMASINA İZİN VERMEYİN. BU UYARIYA UYULMAMASI CİDDİ YANGINLARA, MADDİ HASARA YOL AÇABİLİR VE/VEYA FİZİKSEL YARALANMA VE ÖLÜME SEBEBİYET VEREBİLİR.**

**UYARI: OKSİJEN YOĞUNLAŞTIRICINIZI YANICI GAZLARIN BULUNDUĞU ORTAMDA KULLANMAYIN. BU DURUM HIZLA YANMAYA YOL AÇARAK MADDİ HASARA, VÜCUTTA YARALANMALARA VEYA ÖLÜME SEBEBİYET VEREBİLİR.**

**UYARI: BURUN KANÜLÜNÜ GIYSİ, YATAK ÖRTÜLERİ VEYA SANDALYE MİNDERLERİNİN ÜZERİNE BIRAKMAYIN. ÜNİTE AÇIK OLDUĞU HALDE KULLANIMDA DEĞİLSE OKSİJEN BU EŞYALARIN YANICI OLMASINA SEBEBİYET VERİR. OKSİJEN YOĞUNLAŞTIRICI KULLANIMDA OLMADIĞI ZAMAN İ/Ö GÜÇ ANAHTARINI 0 (KAPALI) KONUMA GETİRİN.**

**UYARI: OKSİJEN TAŞINAN AKSESUARLAR VEYA OKSİJEN YOĞUNLAŞTIRICI İLE YAĞ, GRES YA DA PETROL BAZLI VEYA DİĞER YANICI ÜRÜNLERİ KULLANMAYIN. OKSİJEN, YANICI MADDELERİN TUTUŞMASINI HIZLANDIRIR. YALNIZCA SU BAZLI, OKSİJEN İLE UYUMLU LOSYON YA DA MERHEMLER KULLANILMALIDIR.**

**UYARI: YANGIN VE YANIK RİSKİNİ ÖNLEMEK İÇİN OKSİJEN YOĞUNLAŞTIRICININ EKLEME PARÇALARI, BAĞLANTILARI, HORTUMLARI VE DİĞER AKSESUARLARINI YAĞLAMAYIN.**

**UYARI: ELEKTRİK ÇARPMASI TEHLİKESİ. ÜNİTEYİ TEMİZLEMEDEN ÖNCE, KAZARA ELEKTRİK ÇARPMASI VE YANMA TEHLİKESİNİ ÖNLEMEK İÇİN, ÜNİTEYİ KAPALI KONUMA GETİRİN VE GÜÇ KABLOSUNU ELEKTRİK PRİZİNDEN ÇIKARIN. YALNIZCA EKİPMAN SAĞLAYICINIZ VEYA YETKİLİ BİR SERVİS TEKNİSYENİ ÜNİTENİN KAPAKLARINI ÇIKARMALI YA DA ÜNİTE ÜZERİNDE SERVİS İŞLEMİ GERÇEKLEŞTİRMELİDİR.**

**UYARI: OKSİJEN YOĞUNLAŞTIRICININ ISLANMASININ VEYA ÜNİTEYE SIVI GİRMESİNİN ENGELLENMESİNİ SAĞLAMAYA ÖZEN GÖSTERİLMELİDİR. BU DURUM ÜNİTENİN ARIZALANMASINA VEYA KAPANMASINA YOL AÇABİLİR VE ELEKTRİK ÇARPMASI VEYA YANMA RİSKİNDE ARTIŞA SEBEBİYET VEREBİLİR.**

**UYARI: DOĞRUDAN ÜNİTE ÜZERİNDE SIVI KULLANMAYIN. İSTENMEYEN KİMYASAL MADDELERİN LİSTESİ AŞAĞIDAKİLERİ İÇERİR, ANCAK BUNLARLA SINIRLI DEĞİLDİR: ALKOL VE ALKOL BAZLI ÜRÜNLER, KONSANTRE Klor BAZLI ÜRÜNLER (ETİLEN KlorÜR) VE YAĞ BAZLI ÜRÜNLER (PİNE-SOL®, LESTOİL®). BUNLAR ÜNİTENİN PLASTİK MALZEMESİNE ZARAR VEREBİLECEĞİNDEN, OKSİJEN YOĞUNLAŞTIRICININ PLASTİK MUHAFAZASINI TEMİZLEMEDE KULLANILMAMALIDIR.**

**UYARI: KABİNİ, KONTROL PANELİNİ VE GÜÇ KABLOSUNU YALNIZCA EV TİPİ YUMUŞAK BİR DEZENFEKTAN UYGULANDIĞI, NEMLİ (ISLAK OLMAYAN) BİR BEZ VEYA SÜNGER İLE TEMİZLEYİN, ARDINDAN TÜM YÜZEYLERİ SİLEREK KURULAYIN. CİHAZIN İÇİNE SIVI GİRMESİNE İZİN VERMEYİN.**

**UYARI: OKSİJEN YOĞUNLAŞTIRICI, BAŞKA EKİPMANLARLA BİTİŞİK VEYA ÜST ÜSTE KONMUŞ OLARAK KULLANILMAMALIDIR. BAŞKA EKİPMANLARLA BİTİŞİK YA DA ÜST ÜSTE KONMUŞ OLARAK KULLANILMASI GEREKİYORSA, CİHAZIN NORMAL ŞEKİLDE ÇALIŞIP ÇALIŞMADIĞI GÖZLEMLENMELİDİR.**

**UYARI: OKSİJEN KAYNAĞI BORULARINI VE GÜÇ KABLOLARINI, İNSANLARIN TAKILMASINI VEYA OLASI BİR DOLANMAYI ENGELLEYECEK BİÇİMDE YERLEŞTİRİN.**

**UYARI: BU EKİPMAN ÜZERİNDE HERHANGİ BİR DEĞİŞİKLİK YAPMAK YASAKTIR.**

**UYARI: TIBBİ ELEKTRİKLİ EKİPMANIN ÜRETİCİSİ TARAFINDAN İÇ BİLEŞENLERİN YEDEK PARÇALARI OLARAK SATILAN KABLOLAR VE ADAPTÖRLER HARİÇ OLMAK ÜZERE, BELİRTİLENLERİN DIŞINDAKİ KABLO VE ADAPTÖRLERİN KULLANILMASI, OKSİJEN YOĞUNLAŞTIRICININ BAĞIŞIKLIK SİSTEMİNİN ZAYIFLAYARAK DAHA FAZLA EMİSYON SALMASINA SEBEBİYET VEREBİLİR.**



**UYARI: ÇEVRESEL KOŞULLAR CİHAZIN PERFORMANSINI ETKİLEYEBİLİR. TEMİZ, BÖCEKSİZ BİR ORTAMA YERLEŞTİRİN.**

**UYARI: CİHAZ YALNIZCA SON KULLANICILAR, EĞİTİMLİ BAKICILAR VEYA EĞİTİMLİ TEKNİSYENLER TARAFINDAN ÇALIŞTIRILMALIDIR. ÇOCUKLAR CİHAZI ÇALIŞTIRMAMALIDIR.**

**UYARI: SAĞLIK DURUMUNUZA UYGUN MİKTARDA TERAPİ AMAÇLI OKSİJENİN SUNULDUĞUNDAN EMİN OLMAK İÇİN VİSİONAİRE, YOĞUNLAŞTIRICI ÜRETİCİSİNİN SPESİFİKASYONLARIYLA UYUMLU VE AYARLARINIZ BELİRLENİRKEN KULLANILMIŞ OLAN PARÇA VE AKSESUAR KOMBİNASYONU İLE BİRLİKTE KULLANILMALIDIR.**

**UYARI: BU CİHAZIN, BU EL KİTABINDA BELİRTİLEN DEĞERLERİN DIŞINDAKİ YÜKSEKLİKTE, SICAKLIKTA VEYA BAĞIL NEMDE KULLANILMASI, AKIŞ HIZINI VE OKSİJEN YOĞUNLUĞUNU VE DOLAYISIYLA TEDAVİNİN KALİTESİNİ OLUMSUZ OLARAK ETKİLEYEBİLİR.**

**UYARI: BU OKSİJEN YOĞUNLAŞTIRICIYLA KULLANIMA UYGUN OLDUĞU BELİRTİLMEMİŞ OLAN BAZI OKSİJEN UYGULAMA AKSESUARLARININ KULLANILMASI, PERFORMANSI DÜŞÜREBİLİR. ÖNERİLEN AKSESUARLAR BU EL KİTABINDA BELİRTİLMİŞTİR.**



**UYARI: HAMİLE VEYA EMZİREN KADINLAR, FTALATLAR İÇERDİĞİNDEN DOLAYI BU EL KİTABINDA ÖNERİLEN AKSESUARLARI KULLANMAMALIDIR.**



**UYARI: YALNIZCA CİHAZA YAPIŞTIRILMIŞ SPESİFİKASYON ETİKETİ ÜZERİNDE BELİRTİLEN ELEKTRİK VOLTAJINI KULLANIN.**

**UYARI: BU ÜNİTEYLE UZATMA KABLOLARI KULLANMAYIN VEYA AYNI ELEKTRİK PRİZİNE ÇOK SAYIDA FİŞ TAKMAYIN. UZATMA KABLOLARININ KULLANIMI CİHAZIN PERFORMANSINI OLUMSUZ YÖNDE ETKİLEYEBİLİR. TEK BİR PRİZE ÇOK SAYIDA FİŞ TAKILMASI, ELEKTRİK PANELİNDE AŞIRI YÜKE NEDEN OLARAK DEVRE KESİCİNİN/SİGORTANIN ETKİNLEŞMESİNE YA DA DEVRE KESİCİ VEYA SİGORTA ÇALIŞMAZSA YANGINA SEBEP OLABİLİR.**



**DIKKAT:** Federal (ABD) yasalar, bu cihazın yalnızca bir doktor veya lisanslı başka bir sağlık hizmeti sağlayıcısı tarafından ya da bu kişilerin talimatıyla satılmasını ya da kiralanmasını gerekli kılar.

**DIKKAT:** Üniteyi, güç kablosuna erişimi güçleştirecek şekilde konumlandırmayın.

**DIKKAT:** Yoğunlaştırıcının, duman, kirlenici madde veya isten uzak bir yerde konumlandırılması gerekir.

**DIKKAT:** Yoğunlaştırıcının dik konumda çalıştırıldığından emin olun.

**DIKKAT:** Oksijen kaynağı hortumlarını ve güç kablolarını her zaman, takılarak düşme tehlikesini engelleyecek şekilde yerleştirin.

**DIKKAT:** Üniteyi perdelerden, sıcak hava menfezlerinden veya ısıtıcılardan uzak olacak şekilde konumlandırın. Üniteyi düz bir yüzeye yerleştirdiğinizden ve tüm kenarlarla duvar veya diğer engeller arasında en az 30 cm (1 fit) mesafe bulunduğundan emin olun. Üniteyi sıkışık bir alana yerleştirmeyin. Doğrudan güneş ışığı almayan, tozsuz ve dumsuz bir yer seçin. Ünite Topraklama Kaçak Devre Kesicisi (GFCI) ile korunan bir prize takılmamışsa üniteyi dış mekanda çalıştırmayın.

**DIKKAT:** Üniteyi, havalandırmanın sınırlı olabileceği, kısıtlı veya sıkışık bir alanda çalıştırmayın. Bu, cihazın aşırı ısınmasına neden olabilir ve performansı etkileyebilir.

**DIKKAT:** Hava girişi ya da hava çıkışı deliklerinin engellenmesine izin vermeyin. Cihaz üzerindeki açıklıklardan herhangi birinin içine bir nesne DÜŞÜRMEYİN veya SOKMAYIN. Bu durum, Oksijen Yoğunlaştırıcının aşırı ısınmasına ve performansının düşmesine neden olabilir.



**DİKKAT:** Üretici, elektrik kesintisi, alarm durumu veya mekanik arıza yaşandığında alternatif bir tamamlayıcı oksijen kaynağının hazır bulundurulmasını önerir. Gerekli olan yedek sistemin türünü öğrenmek için hekiminize ya da Ekipman Sağlayıcınıza danışın.

**DİKKAT:** Yalnızca reçete edilen oksijen düzeyinin seçilmesi büyük önem taşır. Lisanslı bir klinisyen tarafından bu yönde talimat verilmediği sürece akış seçimini değiştirmeyin.

**DİKKAT:** Oksijen Yoğunlaştırıcı, lisanslı bir klinisyenin önerisi doğrultusunda uyku sırasında kullanılabilir.

**DİKKAT:** Oksijen Yoğunlaştırıcının normal çalışma sıcaklığı aralığının dışında çalıştırılması veya saklanması, ünitenin performansını olumsuz etkileyebilir. Saklama ve çalışma sıcaklığı sınırları için bu el kitabının spesifikasyon bölümüne başvurun.

**DİKKAT:** Alarm durumunda veya Oksijen Yoğunlaştırıcının doğru şekilde çalışmadığını gözlemlediğinizde, bu el kitabının sorun giderme bölümüne başvurun. Sorunu çözemezseniz Ekipman Sağlayıcınıza danışın.

**DİKKAT:** Alarm sesi düşükse veya alarm hiç duyulmuyorsa derhal Ekipman Sağlayıcınızla iletişime geçin.

**DİKKAT:** Nemlendirici şişesi hortumu, nemlendirici şişesi bağlantı parçasına veya oksijen çıkışına doğru şekilde bağlanmazsa oksijen kaçağı oluşabilir.

**DİKKAT:** Normalde, üniteniz üzerindeki akış ölçeri ayarlamanız gerekmemektedir. Akış ölçer ayarlama düğmesini saat yönünde çevirirseniz, ünitenizden gelen oksijen akışını azaltır ve kapatabilirsiniz. Size kolaylık sağlamak amacıyla, akış ölçer ½ LPM'lik artımlar hâlinde işaretlenmiştir. 2 LPM akış ölçer seçeneği bulunan ünitelerde akış ölçer, 2 LPM'ye kadar akış ayarları için 1/8 LPM'lik artımlar hâlinde işaretlenmiştir.

Not: Kanül bükülmez nitelikte olmalıdır ve maksimum 7,6 m (25 fit) toplam uzunluk için kullanılabilir.

Kanülün tamamen takılı olduğundan ve sabitlendiğinden emin olun. Burun kanülünün sivri uçlarına oksijen akışı olduğunu duymaz ya da hissetmeniz gerekir. Oksijen akışı yapılmıyor gibi görünüyorsa ilk olarak akış ölçer topunun bir akış gösterdiğini doğrulayın. Ardından kanülün ucunu bir bardak suya sokun; kanülden baloncuk çıkıyorsa oksijen akışı vardır. Baloncuk görünmüyorsa bu el kitabının sorun giderme bölümüne başvurun.

Not: Doğru kullanım için daima kanül üreticisinin talimatlarını izleyin. Atılabilir kanülü, kanül üreticisi veya Ekipman Sağlayıcınız tarafından önerilen şekilde değiştirin. Ek malzemeler Ekipman Sağlayıcınızdan temin edilebilir.

Not: VisionAire Oksijen Yoğunlaştırıcı, ünite kullanılmadan önce 2 LPM'de en az beş dakika süreyle çalıştırılmalıdır.

VisionAire, toplam akışın minimum 2 LPM olması ve yoğunlaştırıcının maksimum kapasitesini aşmaması kaydıyla 2 hasta tarafından kullanıma uygundur.

Ekipman Sağlayıcısına: VisionAire Intensity Oksijen Yoğunlaştırıcı ile aşağıdaki oksijen uygulama aksesuarlarının kullanılması önerilir:

- Nemlendirici Şişesi: Parça No. HU003-1
- 2,1 m (7 fit) hortum ile birlikte Burun Kanülü (maks. 6 LPM): Parça No. CU002-1

Not: Üretici bu ekipmanın sterilize edilmesini önermemektedir.

Not: Ünite uzun süre boyunca kullanılmamışsa güç kesintisi alarmının etkinleşebilmesi için ünitenin birkaç dakika süreyle çalışması gerekir.

Not: Yoğunlaştırıcı, ünitenin altından, marley gibi ısıya karşı hassas zemin yüzeylerinin kalıcı olarak renk değiştirmesine neden olabilecek sıcak hava bırakır. Yoğunlaştırıcı, ısı lekelerine karşı hassas zemin üzerinde kullanılmamalıdır. Renk değiştiren zeminden Üretici sorumlu değildir.

Not: Garantinin geçersiz hale gelmesini önlemek için üreticinin tüm talimatlarını izleyin.

Not: Bu el kitabında belirtilen olası çözümler dışındaki herhangi bir bakım işlemi denemeyin.

Not: Taşınabilir ve mobil radyo frekansı (RF) haberleşme ekipmanı, tıbbi elektrikli ekipmanları etkileyebilir.

Not: Oksijen Yoğunlaştırıcı ünitenizi kullanırken odadaki oksijenin tükenme tehlikesi asla söz konusu değildir.

Not: Ekipman Sağlayıcıya: ÜNİTE ADI ile kullanım için aşağıdaki oksijen uygulama aksesuarları önerilir:

- Burun Kanülü: CAIRE Parça Numarası CU002-1
- Nemlendirici Adaptör Hortumu: CAIRE Parça numarası 20843882
- Nemlendirici Şişe: CAIRE Parça Numarası HU003-1
- Ateş Çukuru: CAIRE Parça Numarası 20629671

Herhangi bir kanül ile kullanım için bir ateş kesilmesi önerilir / gereklidir.

• CAIRE, oksijen konsantratörü ile birlikte kullanılması amaçlanan bir ateş kesmesi sunar. Firebreak, aşağı akış kanülünün veya oksijen tüpünün tutuşması ve ateş bariyerine yanması durumunda gaz akışını durdurmak için termal bir sigortadır. Hasta ve ÜNİTE ADI oksijen çıkışı arasındaki burun kanülü veya oksijen tüpü ile aynı hizadadır. Firebreak'in doğru kullanımı için daima üreticinin talimatlarına bakın (her firebreak kitiyle birlikte verilir).

• Ek önerilen aksesuar bilgileri çevrimiçi olarak [www.caireinc.com](http://www.caireinc.com) adresinde mevcuttur.



**UYARI: KURULUM TAMAMLANANA KADAR ÇOCUKLARIN ERİŞEMEYECEĞİ BİR YERDE SAKLAYIN.**

**UYARI: BU ÜRÜN, CALIFORNIA EYALETİ TARAFINDAN KANSERE NEDEN OLDUĞU BİLİNEN NİKEL GİBİ KİMYASAL MADDELERE MARUZ KALMANIZA YOL AÇABİLİR. DAHA FAZLA BİLGİ İÇİN [WWW.P65WARNINGS.CA.GOV](http://WWW.P65WARNINGS.CA.GOV) WEB SİTESİNİ ZİYARET EDİN.**

**UYARI: BU CİHAZLA CİDDİ BİR OLAY OLMASI DURUMUNDA, KULLANICI OLAYI DERHAL SAĞLAYICIYA VE / VEYA ÜRETİCIYE BİLDİRMELİDİR. CİDDİ BİR OLAY, OLAYIN TEKRARLANMASI DURUMUNDA YARALANMA, ÖLÜM VEYA YARALANMA / ÖLÜME NEDEN OLMA POTANSİYELİ OLARAK TANIMLANIR. KULLANICI AYRICA OLAYI, OLAYIN MEYDANA GELDİĞİ ÜLKEDEKİ YETKİLİ MAKAMA RAPOR EDEBİLİR.**

## Teknik Özellikler

	VisionAire 5
Çıkış basıncı	9 psig max.
Akış Hızları*	1 LPM - 5 LPM hangisi daha büyükse belirtilen ayarın $\pm$ %10'u veya 200 mL*
Boyutlar	35,8 cm G x 29,2 cm D x 52,8 cm H (14,1 inç G x 11,5 inç D x 20,8 inç Y)
Ağırlık	13,6 kg (30 lb)
Ses basınç seviyesi**	39,53 dB(A) $\pm$ 0,41 dB(A) @ 3 LPM
Güç Tüketimi	290 Vat
Oksijen Yoğunluğu	90% (5.5% to / -3%)
Elektriksel Gereklilikler	115 VAC / 60 Hz, 3,0A 230 VAC /50 Hz, 1,5A 230 VAC / 60 Hz, 1,5A
Çalıştırma Ortamı*	Deniz seviyesinin üzerinde 3.048 m'ye kadar yüksekliklerde (10.000 fit) 5–40°C (41–104°F). %15–90 bağıl nem (yoğuşmasız).
İrtifa	-381–3048 metreye (-1250–10,000 fit) (700–1060 hPa'ya kadar test edilmiştir)
Depolama Ortamı	-25–70°C (-13–158°F)

\* 21°C' de (70°F) 700 hPa ile 1.060 hPa'lık atmosfer basıncı aralığına göre.

\*\* Test yöntemi No. 14-1 10/2018 MDS-Merhaba.

Ekipmanın öngörülen kullanım ömrü en az beş yıldır.

Ses Gücü Seviyesi için Teknik Kitapçığa (PN MN138-1) bakın.



**UYARI: BU CİHAZIN, BU EL KİTABINDA BELİRTİLEN DEĞERLERİN DIŞINDAKİ YÜKSEKLİKTE, SICAKLIKTAKI VEYA BAĞIL NEMDE KULLANILMASI, AKIŞ HIZINI VE OKSİJEN YOĞUNLUĞUNU VE DOLAYISIYLA TEDAVİNİN KALİTESİNİ OLUMSUZ OLARAK ETKİLEYEBİLİR.**

**UYARI: BELİRTİLMİŞ ÇALIŞMA ŞARTLARININ DIŞINDAN CİHAZIN KULLANILMASI, OKSİJENİN AKIŞ HIZINI VE YÜZEYİNİ VE TEDAVİNİN KALİTESİNİ GEÇERLİĞİNDEKİ ETKİSİNDİR.**

## Çalıştırma Talimatları

Oksijen yoğunlaştırıcınızı çalıştırmadan önce aşağıdaki bilgileri inceleyin.

Not: Yoğunlaştırıcı, ünitenin altından, marley gibi ısıya karşı hassas zemin yüzeylerinin kalıcı olarak renk değiştirmesine neden olabilecek sıcak hava bırakır. Yoğunlaştırıcı, ısı lekelerine karşı hassas zemin üzerinde kullanılmamalıdır. Renk değiştiren zeminden Üretici sorumlu değildir.

### Nemlendirici Şişesi (İsteğe Bağlı)

Oksijen tedavinizle birlikte ek nemlendirmeye gereksinim duyuluyorsa, başlangıçta kullanımınız için ayarlanmış olabilecek olan nemlendiriciyi her doldurduğunuzda veya temizlediğinizde aşağıdaki adımları gerçekleştirin.

1. Nemlendirici şişesini, nemlendirici şişesi yuvasından çıkarın.
2. Nemlendirici şişesini açın. Önceden doldurulmuş bir şişeye sahipseniz, bu adımı uygulamayın. Adım 5'e geçin.
3. Nemlendirici şişesini serin veya soğuk suyla (distile su tercih edilir) şişe üzerinde belirtilen dolum çizgisine kadar doldurun. AŞIRI DOLUM YAPMAYIN.
4. Üst kapağı yeniden nemlendirici şişesine takın.
5. Nemlendirici şişesini, yoğunlaştırıcının arka tarafındaki nemlendirici şişesi yuvasına yerleştirin ve nemlendirici şişesi hortumunu oksijen çıkışına ve nemlendirici şişesi bağlantı parçasına bağlayın.



**DİKKAT:** Nemlendirici şişesi hortumu, nemlendirici şişesi bağlantı parçasına veya oksijen çıkışına doğru şekilde bağlanmazsa oksijen kaçağı oluşabilir.

### Kanül Bağlantısı

Hortumu ve kanülü ünitenin oksijen çıkışına veya isteğe bağlı nemlendiricinin oksijen çıkışına bağlayın.

Not: Kanül bükülmez nitelikte olmalıdır ve maksimum 15,2 m (50 fit) toplam uzunluk için kullanılabilir.

Kanülün tamamen takılı olduğundan ve sabitlendiğinden emin olun. Burun kanülünün sivri uçlarına oksijen akışı olduğunu duymanız ya da hissetmeniz gerekir. Oksijen akışı yapılmıyor gibi görünüyorsa ilk olarak akış ölçer topunun bir akış gösterdiğini doğrulayın. Ardından kanülün ucunu bir bardak suya sokun; kanülden baloncuk çıkıyorsa oksijen akışı vardır. Baloncuk görünmüyorsa bu el kitabının sorun giderme bölümüne başvurun.

Doğru kullanım için daima kanül üreticisinin talimatlarını izleyin. Atılabilir kanülü, kanül üreticisi veya Ekipman Sağlayıcınız tarafından önerilen şekilde değiştirin. Ek malzemeler Ekipman Sağlayıcınızdan temin edilebilir.

### Yoğunlaştırıcı Çalıştırma



**UYARI: EVDE YA DA OKSİJENİN KULLANILDIĞI KONUMDA HER ZAMAN "SİGARA İÇİLMEZ - OKSİJEN KAYNAĞI" BENZERİ LEVHALAR BULUNMALIDIR. KULLANICILAR VE BAKICILARI, TIBBİ OKSİJENİN BULUNDUĞU ORTAMDA VEYA KULLANILMASI SIRASINDA SİGARA İÇMENİN TEHLİKELERİ HAKKINDA BİLGİ SAHİBİ OLMALIDIR.**

**UYARI: BU ÜNİTEYLE UZATMA KABLOLARI KULLANMAYIN VEYA AYNI ELEKTRİK PRİZİNE ÇOK SAYIDA FİŞ TAKMAYIN. UZATMA KABLOLARININ KULLANIMI CİHAZIN PERFORMANSINI OLUMSUZ YÖNDE ETKİLEYEBİLİR. TEK BİR PRİZE ÇOK SAYIDA FİŞ TAKILMASI, ELEKTRİK PANELİNDE AŞIRI YÜKE NEDEN OLARAK DEVRE KESİCİNİN/SİGORTANIN ETKİNLEŞMESİNE YA DA DEVRE KESİCİ VEYA SİGORTA ÇALIŞMAZSA YANGINA SEBEP OLABİLİR.**



**DİKKAT:** Üniteyi perdelerden, sıcak hava menfezlerinden veya ısıtıcılardan uzak olacak şekilde konumlandırın. Üniteyi düz bir yüzeye yerleştirdiğinizden ve tüm kenarlarla duvar veya diğer engeller arasında en az 30 cm (1 fit) mesafe bulunduğundan emin olun. Üniteyi sıkışık bir alana yerleştirmeyin. Doğrudan güneş ışığı almayan, tozsuz ve dumanlı bir yer seçin. Ünite Topraklama Kaçak Devre Kesicisi (GFCI) ile korunan bir prize takılmamışsa üniteyi dış mekanda çalıştırmayın.

**DİKKAT:** Üniteyi, havalandırmanın sınırlı olabileceği, kısıtlı veya sıkışık bir alanda çalıştırmayın. Bu, cihazın aşırı ısınmasına neden olabilir ve performansı etkileyebilir.

**DİKKAT:** Hava girişi ya da hava çıkışı deliklerinin engellenmesine izin vermeyin. Cihaz üzerindeki açıklıklardan herhangi birinin içine bir nesne DÜŞÜRMEYİN veya SOKMAYIN. Bu,

**DİKKAT:** Oksijen Yoğunlaştırıcının aşırı ısınmasına neden olabilir ve performansı etkileyebilir.

1. Üniteyi en çok zaman geçirdiğiniz odadaki bir elektrik prizinin yakınına yerleştirin.
2. Güç kablosu fişini elektrik prizine takın.
3. Üniteyi açmak için I/O güç anahtarını "I" konumuna ayarlayın. Yaklaşık 1 saniye süreyle yüksek sesli bir alarm duyulacaktır.
4. Düşük oksijen yoğunluğu göstergesi birkaç dakika boyunca ve oksijen yoğunluğu minimum yoğunluk gerekliliklerine ulaşana kadar açık kalır (yalnızca Oksijen Monitörü ile donatılmış üniteler için geçerlidir)
5. Tamamlayıcı oksijenin akışını ayarlamak için, akış ölçerin içindeki top, hekiminiz tarafından reçete edilen akış hattı numarası üzerinde ortalanana kadar, akış ölçer ayarlama düğmesini sola veya sağa doğru çevirin. Akış ölçere doğru açıdan bakmak için, arka çizginin ve ön taraftaki numaralı çizginin tek çizgi gibi görünmesi gerektiğine dikkat edin.
6. Yoğunlaştırıcı artık kullanıma hazırdır.



**DİKKAT:** Üretici, elektrik kesintisi, alarm durumu veya mekanik arıza yaşandığında alternatif bir tamamlayıcı oksijen kaynağının hazır bulunduğunu önerir. Gerekli olan yedek sistemin türünü öğrenmek için hekiminize ya da Ekipman Sağlayıcınıza danışın.

**DİKKAT:** Yalnızca reçete edilen oksijen düzeyinin seçilmesi büyük önem taşır. Lisanslı bir klinisyen tarafından bu yönde talimat verilmediği sürece akış seçimini değiştirmeyin.

**DİKKAT:** Oksijen Yoğunlaştırıcı, lisanslı bir klinisyenin önerisi doğrultusunda uyku sırasında kullanılabilir

**DİKKAT:** Yoğunlaştırıcının dik konumda çalıştırıldığından emin olun.

Not: Optimum oksijen yoğunluğuna, cihazın açılmasını izleyen 10 dakika içinde ulaşılır (yoğunluğun %90'ına yaklaşık 5 dakika sonra ulaşılır).

Normalde, üniteniz üzerindeki akış ölçeri ayarlamanız gerekmemektedir. Akış ölçer ayarlama düğmesini saat yönünde çevirirseniz, ünitenizden gelen oksijen akışını azaltır ve kapatabilirsiniz.

### Yoğunlaştırıcıyı Kapatma

Üniteyi kapatmak için I/O güç anahtarını "0" konumuna ayarlayın.

## Kabin



UYARI: ELEKTRİK ÇARPMASI TEHLİKESİ. ÜNİTEYİ TEMİZLEMEDEN ÖNCE, KAZARA ELEKTRİK ÇARPMASI VE YANMA TEHLİKESİNİ ÖNLEMELİK İÇİN, ÜNİTEYİ KAPALI KONUMA GETİRİN VE GÜÇ KABLOSUNU ELEKTRİK PRİZİNDEN ÇIKARIN. YALNIZCA EKİPMAN SAĞLAYICINIZ VEYA YETKİLİ BİR SERVİS TEKNİSYENİ ÜNİTENİN KAPAKLARINI ÇIKARMALI YA DA ÜNİTE ÜZERİNDE SERVİS İŞLEMİ GERÇEKLEŞTİRMELİDİR.

UYARI: OKSİJEN YOĞUNLAŞTIRICININ ISLANMASININ VEYA ÜNİTEYE SIVI GİRMESİNİN ENGELLENMESİNİ SAĞLAMAYA ÖZEN GÖSTERİLMELİDİR. BU DURUM ÜNİTENİN ARIZALANMASINA VEYA KAPANMASINA YOL AÇABİLİR VE ELEKTRİK ÇARPMASI VEYA YANMA RİSKİNDE ARTIŞA SEBEBİYET VEREBİLİR.

UYARI: OKSİJEN TAŞINAN AKSESUARLAR VEYA OKSİJEN YOĞUNLAŞTIRICI İLE YAĞ, GRES YA DA PETROL BAZLI VEYA DİĞER YANICI ÜRÜNLERİ KULLANMAYIN. OKSİJEN, YANICI MADDELERİN TUTUŞMASINI HIZLANDIRIR.

UYARI: OKSİJEN TEDAVİSİNDEN ÖNCE VE TEDAVİ SIRASINDA YALNIZCA SU BAZLI LOSYONLAR YA DA OKSİJEN İLE UYUMLU MERHEMLER KULLANIN. YANGIN VE YANMA RİSKİNİ ÖNLEMELİK İÇİN ASLA PETROL VEYA YAĞ BAZLI LOSYONLAR YA DA MERHEMLER KULLANMAYIN.

UYARI: DOĞRUDAN ÜNİTE ÜZERİNDE SIVI KULLANMAYIN. İSTENMEYEN KİMYASAL MADDELERİN LİSTESİ AŞAĞIDAKİLERİ İÇERİR, ANCAK BUNLARLA SINIRLI DEĞİLDİR: ALKOL VE ALKOL BAZLI ÜRÜNLER, KONSANTRE Klor BAZLI ÜRÜNLER (ETİLEN KlorÜR) VE YAĞ BAZLI ÜRÜNLER (PİNE-SOL®, LESTOİL®). BUNLAR ÜNİTENİN PLASTİK MALZEMESİNE ZARAR VEREBİLECEĞİNDEN, OKSİJEN YOĞUNLAŞTIRICININ PLASTİK MUHAFAZASINI TEMİZLEMEDE KULLANILMAMALIDIR. KABİNİ, KONTROL PANELİNİ VE GÜÇ KABLOSUNU YALNIZCA EV TİPİ YUMUŞAK BİR TEMİZLİK ÜRÜNÜNÜN UYGULANDIĞI, NEMLİ (ISLAK OLMAYAN) BİR BEZ VEYA SÜNGER İLE TEMİZLEYİN, ARDINDAN TÜM YÜZEYLERİ SİLEREK KURULAYIN. CİHAZIN İÇİNE SIVI GİRMESİNE İZİN VERMEYİN.

UYARI: KABİN, KONTROL PANELİ VE GÜÇ KABLOSUNU YALNIZCA NEMLİ (ISLAK OLMAYAN) BİR BEZ VEYA SÜNGER KULLANARAK, EV TİPİ HAFİF BİR DEZENFEKTAN TEMİZLEYİN VE SONRASINDA, TÜM YÜZEYLERİ KURULAYIN. YOĞUNLAŞTIRICIYA SIVI GİRMESİNE İZİN VERMEYİN. KANÜL BAĞLANTISININ OKSİJEN ÇIKIŞININ TOZ, SU VE PARTİKÜLLERDEN ARINMIŞ OLDUĞUNDAN EMİN OLMAK İÇİN BU ÇIKIŞA ÖZELLİKLE ÖZEN GÖSTERİN.

Not: Doğru kullanım için daima kanül üreticisinin talimatlarını izleyin. Atılabilir kanülü, kanül üreticisi veya Ekipman Sağlayıcınız tarafından önerilen şekilde değiştirin. Ek malzemeler Ekipman Sağlayıcınızdan temin edilebilir.

Not: Üretici bu ekipmanın sterilize edilmesini önermemektedir.

Yoğunlaştırıcının dış yüzeyini temizlemek için ev tipi yumuşak bir dezenfektan uygulandığı, nemli bir bez veya sünger kullanın ve ardından tüm yüzeyleri silerek kurulaşın. Cihazın içine sıvı girmesine izin vermeyin. Cihaz kabini, en azından kullanıca değışimleri sırasında temizlenmelidir.



### Nemlendirici Şişesi (isteğe bağlı)

- Su düzeyini günlük olarak kontrol edin ve gerektiği şekilde su ekleyin
- Nemlendiriciyi temizlemek ve dezenfekte etmek için, Ekipman Sağlayıcınızın talimatlarını veya nemlendirici şişesi ile birlikte sağlanan talimatları izleyin.



## Alarm Durumları

Tüm alarmlar, düşük öncelikli alarmlardır.

Alarm	Gösterdiği Durum	Eylem
Genel arıza sarı ışığı  ve kesintili sesli alarm	yüksek ürün tankı basıncı VEYA düşük ürün tankı basıncı VEYA yüksek cihaz sıcaklığı	Akış ölçerin, minimum akış hızına veya daha fazlasına açık olduğundan emin olun. Kanülün bükülmüş veya sıkışmış olmadığından emin olun. Cihaz çıkışının alt tarafına bağlanan cihazları kaldırın. Cihazın tüm taraflarında en az 12 inç açıklık olduğundan ve girişlerin tıkalı olmadığından emin olun. Harici büyük partikül giriş filtresinin temiz olduğundan ve tıkalı olmadığından emin olun. Ünitenin çalışma sıcaklığı aralığında olduğundan emin olun. Sorun devam ederse servis için ekipman sağlayıcısıyla görüşün.
Oksijen monitörü sarı ışığı  O <sub>2</sub> ve kesintili sesli alarm	düşük oksijen yoğunluğu	Servis için ekipman sağlayıcınızla iletişime geçin.
Güç kesintisi sarı ışığı  ve kesintili sesli alarm	güç kesintisi	Cihazın bilinen, çalışır durumdaki bir prize takıldığından emin olun. Kesici anahtarının itildiğinden emin olun. Sorun devam ederse servis için ekipman sağlayıcısıyla görüşün.

## Sorun Giderme

VisionAire Oksijen Yoğunlaştırıcımız doğru şekilde çalışmıyorsa olası neden ve çözümler için sonraki sayfalarda bulunan grafiğe başvurun ve gerekiyorsa Ekipman Sağlayıcımıza danışın.

Üniteyi çalıştıramıyorsanız burun kanülünüzü, yüz maskenizi veya diğer aksesuarları yedek tamamlayıcı oksijen kaynağına bağlayın.

Not: Bu el kitabında belirtilen olası çözümler dışında herhangi bir bakım işlemini denemeyin. Bakım sağlayıcı sorumluluğundadır ve sağlayıcı tarafından takip edilecektir.

Not: Garantinin geçersiz hale gelmesini önlemek için üreticinin tüm talimatlarını izleyin.

Not: Ünite uzun süre boyunca kullanılmamışsa, güç kesintisi alarminın etkinleştirilmesi için minimum 15 dakika süreyle çalışması gerekir.

Sorun	Olası Neden	Çözüm
Ünite çalışmıyor. Güç kesintisi durumu, bir alarmın duyulmasına neden oluyor.	Güç kablosu elektrik prizine bağlanmamıştır.	Doğru bağlantı için elektrik prizindeki güç kablosu fişini kontrol edin.
	Elektrik prizinde güç yoktur.	Ev içindeki güç kaynağını, duvar anahtarını, sigortayı ve devre kesiciyi kontrol edin.
	Oksijen yoğunlaştırıcı devre kesicisi etkinleştirilmiştir.	Ünitenin önünde bulunan devre kesici sıfırlama düğmesine basın (basılı tutmayın). Ünite açıldıktan sonra devre kesici tekrar atarsa veya alarm duyulmaya devam ederse, Ekipman Sağlayıcınızla iletişime geçin.
Sınırlı oksijen akışı.	Kirli veya tıkanmış nemlendirici şişesi.	Nemlendirici şişesini oksijen çıkışından çıkarın. Akış normale dönerse şişeyi temizleyin veya yeni bir nemlendirici şişesiyle değiştirin.
	Kusurlu burun kanülü, yüz maskesi, kateter ve/veya oksijen uygulama hortumu ya da diğer aksesuar.	Aksesuarları çıkarın ve aksesuarlarda bükülme veya tıkanma olup olmadığını kontrol edin. Gerekirse değiştirin.
	Kanül hortumu gevşemiştir.	Kontrol panelindeki kanül hortumu bağlantısını kontrol edin.
Nemlendirici şişesini kullandığınızda, oksijen hortumunda yoğunlaşma birikimi gerçekleşiyor.	Ünite doğru şekilde havalandırılmamaktadır. Çalışma sıcaklığı artmıştır.	Ünitenin perdelerden, sıcak hava menfezlerinden, ısıtıcılardan ve şöminelerden uzak olacak şekilde konumlandırıldığından emin olun. Ünitenin, tüm kenarlarla duvar veya diğer engeller arasında en az 30,5 cm (12 inç) mesafe bulunacak şekilde yerleştirilmesini sağlayın. Üniteyi sıkışık bir alana yerleştirmeyin. Nemlendirici şişesini SOĞUK suyla yeniden doldurun. AŞIRI DOLUM YAPMAYIN. Oksijen hortumunun kurumasını bekleyin veya yeni bir hortumla değiştirin.
Kesintili alarm çalar.	Sesli göstergelerin açıklaması için "Güvenlik Özellikleri" bölümüne bakın.	I/O güç anahtarını 0 konumuna ayarlayın, yedek oksijen kaynağını kullanın ve derhal Ekipman Sağlayıcınıza danışın.

Sorun	Olası Neden	Çözüm
Oksijen monitörünün ışığı yanık kalır (sarı).	Oksijen yoğunluğu $\leq$ %82 oranındadır.	I/O güç anahtarını 0 konumuna ayarlayın, yedek oksijen kaynağınıza (sağlanmışsa) kullanın ve derhal Ekipman Sağlayıcınıza danışın.
Tüm diğer sorunlar.		I/O güç anahtarını 0 konumuna ayarlayın, yedek oksijen kaynağınıza kullanın ve derhal Ekipman Sağlayıcınıza danışın.

## Aksesuarlar

Uygun performans ve güvenlik için, yalnızca listede belirtilen ve oksijen tedarikçiniz aracılığıyla CAIRE tarafından tedarik edilen aksesuarları kullanın. Aşağıda listelenen aksesuarların kullanılması, yoğunlaştırıcının performansını ve/veya güvenliğini olumsuz etkileyebilir.

Nemlendirici Şişesi Bağlantı Parçası	Parça Numarası - F0655-1
Oksijen Hortumu, 7,6 m	Parça Numarası - CU004-3
Hortum/Kanül Konnektörü	Parça Numarası - CU009-1

Not: Yukarıda belirtildiği durumlarda, ülkelere özel güç kabloları için ilave seçenekler mevcut olabilir. Sipariş için alternatif seçenekler gerektiğinde, CAIRE veya oksijen tedarikçinizle görüşün.

VisionAire Family Standart Aksesuarları	
Nemlendirici Şişesi (6–15 LPM)	Parça Numarası - HU003-1
Kanül, 7,6 m (25 fit) (maks. 6 LPM)	Parça Numarası - CU002-4
Nemlendirici Şişesi Hortumu	Parça Numarası - TU255-1

Tıbbi ekipmanlar, EMC açısından özel önlemler gerektirir ve bu bölümde sağlanan EMC bilgileri uyarınca kurulmalı ve kullanıma alınmalıdır.

### Yönergeler ve Üretici Beyanı—Elektromanyetik Emisyonlar

VisionAire ünitesinin, aşağıda belirtilen elektromanyetik ortamda kullanımı amaçlanmıştır. VisionAire müşterisi veya kullanıcısı, ünitenin bu tür bir ortamda kullanılmasını sağlamalıdır.

Emisyon Testi	Uyumluluk	Elektromanyetik Ortam - Yönerge
RF emisyonları CISPR 11	Grup 1	VisionAire, RF enerjisini yalnızca dahili fonksiyonu için kullanır. Bu nedenle, RF emisyonları oldukça düşüktür ve yakındaki elektronik ekipmanla herhangi bir parazite neden olması beklenmez.
RF emisyonları CISPR 11	Sınıf B	VisionAire, konutlar ve konutsal amaçlarla kullanılan binalara tedarik sağlayan kamusal düşük voltajlı güç kaynağı şebekesine bağlı olan tesisler de dahil olmak üzere, tüm tesislerde kullanım için uygundur.
Harmonik emisyonlar IEC 61000-3-2	Uyumludur	
Voltaj dalgalanmaları/ titreme emisyonları IEC 61000-3-3	Uyumludur	

### Taşınabilir ve hareketli RF haberleşme ekipmanları ile VisionAire Üniteleri arasında kırılması önerilen mesafeler

VisionAire ünitesinin, ışınan RF bozulmalarının kontrol altında olduğu bir elektromanyetik alanda kullanımı amaçlanmıştır. VisionAire müşterisi veya kullanıcısı, taşınabilir ve mobil RF iletişim ekipmanı (vericiler) ve VisionAire arasında, iletişim ekipmanının maksimum çıkış gücüne göre aşağıda önerildiği şekilde minimum bir mesafeyi koruyarak elektromanyetik parazitin önlenmesine yardımcı olabilir.

Vericinin nominal maksimum çıkış gücü  W	Vericinin frekansına göre ayırım mesafesi m		
	150 kHz - 80 MHz $d = 1.2\sqrt{P}$	80 MHz - 800 MHz $d = 1.2\sqrt{P}$	800 MHz - 2,5 GHz $d = 1.2\sqrt{P}$
	0,01	0,12	0,12
0,1	0,38	0,38	0,73
1	1,2	1,2	2,3
10	3,8	3,8	7,3
100	12	12	23

Yukarıda belirtilmemiş bir maksimum çıkış gücüne sahip olduğu belirtilen vericiler için, vericinin üreticisinin sağladığı bilgilere göre P'nin vericinin maksimum çıkış gücünü vat (W) cinsinden temsil ettiği denklem vericinin frekansına uygulanarak, önerilen ayırım mesafesi olan d, metre (m) cinsinden hesaplanabilir.

NOT 1 80 MHz ve 800 MHz'de, daha yüksek frekans aralığına yönelik ayırım mesafesi geçerlidir.

NOT 2 Bu yönergeler her durumda geçerli olmayabilir. Elektromanyetik yayılım, yapılar, nesnelere ve insanlar tarafından gerçekleştirilen absorpsiyondan ve yansımadan etkilenir.

**Yönergeler ve Üretici Beyanı—Elektromanyetik Bağışıklık**

VisionAire ünitesinin, aşağıda belirtilen elektromanyetik ortamda kullanımı amaçlanmıştır. VisionAire müşterisi veya kullanıcısı, ünitenin bu tür bir ortamda kullanılmasını sağlamalıdır.

<b>Bağışıklık testi</b>	<b>IEC 60601 test düzeyi</b>	<b>Uyumluluk düzeyi</b>	<b>Elektromanyetik ortam - yönerge</b>
Elektromanyetik ortam - yönerge IEC 61000-4-2	±6 kV kontakt ±8 kV hava	±6 kV kontakt ±8 kV hava	Zemin ahşap, beton veya seramik karo olmalıdır. Zemin sentetik materyalle kaplanmışsa bağıl nem en az %30 olmalıdır.
Elektriksel hızlı geçiş/ patlama IEC 61000-4-4	güç besleme hatları için ±2 kV  giriş/çıkış hatları için ±1 kV	güç besleme hatları için ±2 kV  Yok	Şebeke gücü kalitesi, tipik ticari ortama veya hastane ortamına uygun olmalıdır.
Dalgalanma IEC 61000-4-5	hattan hatta ±1 kV  hattan toprağa ±2 kV	hattan hatta ±1 kV  hattan toprağa ±2 kV	Şebeke gücü kalitesi, tipik ticari ortama veya hastane ortamına uygun olmalıdır.
Güç besleme giriş hatlarında gerilim düşmeleri, kısa kesintiler ve gerilim değişimleri IEC 61000-4-11	<%5 $U_T$ (>%95 $U_T$ düşüşü) 0,5 döngü için  %40 $U_T$ (%60 $U_T$ düşüşü) 5 döngü için  %70 $U_T$ (%30 $U_T$ düşüşü) 25 döngü için  <%5 $U_T$ (>%95 $U_T$ düşüşü) 5 saniye boyunca	<%5 $U_T$ (>%95 $U_T$ düşüşü) 0,5 döngü için  %40 $U_T$ (%60 $U_T$ düşüşü) 5 döngü için  %70 $U_T$ (%30 $U_T$ düşüşü) 25 döngü için  <%5 $U_T$ (>%95 $U_T$ düşüşü) 5 saniye boyunca	Şebeke gücü kalitesi, tipik ticari ortama veya hastane ortamına uygun olmalıdır. VisionAire kullanıcısı için şebeke elektriği kesintileri sırasında çalışmanın sürdürülmesi gerekiyorsa VisionAire ünitesine kesintisiz güç kaynağından (UPS).
Güç frekansı manyetik alanı IEC 61000-4-8	3 A / m	3 A / m	Güç frekansı manyetik alanları, tipik ticari ortamda veya hastane ortamında bulunan tipik bir konuma özgü düzeylerde olmalıdır.

NOT  $U_T$  test düzeyinin uygulanmasından önce A.C. şebeke gerilimini ifade eder.

## Yönergeler ve Üretici Beyanı—Elektromanyetik Bağışıklık

VisionAire ünitesinin, aşağıda belirtilen elektromanyetik ortamda kullanımı amaçlanmıştır. VisionAire müşterisi veya kullanıcısı, ünitenin bu tür bir ortamda kullanılmasını sağlamalıdır.

Bağışıklık testi	IEC 60601 test düzeyi	Uyumluluk düzeyi	Elektromanyetik ortam - yönerge
İletilen RF IEC 61000-4-6	3 Vrms 150 kHz - 80 MHz	3 Vrms	Taşınabilir ve mobil RF iletişim ekipmanı, kablolar da dahil olmak üzere VisionAire ünitesinin herhangi bir parçasına, vericinin frekansı için geçerli olan denklem kullanılarak hesaplanan önerilen ayırım mesafesinden yakın olmayacak şekilde kullanılmalıdır.  Önerilen ayırım mesafesi $d = 1.2\sqrt{P}$  $d = 1.2\sqrt{P} = 80 \text{ MHz} - 800 \text{ MHz}$  $d = 1.2\sqrt{P} = 800 \text{ MHz} - 2,5 \text{ GHz}$  Burada P, verici üreticisine göre vat (W) cinsinden vericinin maksimum çıkış gücü derecesidir ve d, metre (m) cinsinden önerilen ayırım mesafesidir.  Sabit RF vericilerinin, elektromanyetik saha etüdüyle belirlenen alan kuvvetleri, <sup>a</sup> her bir frekans aralığında uyumluluk düzeyinden düşük olmalıdır. <sup>b</sup>  Şu sembole işaretlenmiş ekipmanın yakınında parazit oluşabilir: 
İşınan RF IEC 61000-4-3	3 V/m 80 MHz - 2,5 GHz	3 V/m	

NOT 1 80 MHz ve 800 MHz'de, daha yüksek frekans aralığı geçerlidir.

NOT 2 Bu yönergeler her durumda geçerli olmayabilir. Elektromanyetik yayılım, yapılar, nesnelere ve insanlar tarafından gerçekleştirilen absorpsiyondan ve yansımadan etkilenir.

<sup>a</sup> Radyo frekansı ile çalışan telefonların (cep telefonları/kablosuz telefonlar) baz istasyonları ve hareketli kara telsizleri, amatör telsizler, AM ve FM radyo yayını ve TV yayını gibi sabit vericilerden kaynaklanan alan kuvvetleri, teorik olarak doğru bir biçimde tahmin edilemez. Sabit RF vericilerinden kaynaklanan elektromanyetik ortamı değerlendirmek için, bir elektromanyetik saha araştırmasının yapılması göz önünde bulundurulmalıdır. VisionAire ünitesinin kullanıldığı konumdaki alan kuvveti, yukarıdaki geçerli RF uyumluluk düzeyini aşıyorsa, VisionAire normal çalıştığının doğrulanması için gözlemlenmelidir. Anormal performans gözlemlenirse, VisionAire ünitesinin yönünün veya konumunun değiştirilmesi gibi eylemler gerekli olabilir.

<sup>b</sup> 150 kHz ile 80 MHz frekans aralığında alan kuvvetleri 3 V/m'den düşük olmalıdır.

## Elden Çıkarma Yöntemi

### Atıkları Elden Çıkarma

CAIRE VisionAire Oksijen Yoğunlaştırıcıya ait tüm atıklar, yerel mercilerce belirtilen uygun yöntemler kullanılarak atılmalıdır.

### Cihazı Elden Çıkarma

Çevreyi korumak amacıyla, yoğunlaştırıcı yerel merciler tarafından belirtilen uygun yöntemler kullanılarak imha edilmelidir.

## Sınıflandırma

Elektrik çarpmasına karşı koruma türü:  
Sınıf II Elektrik çarpmasına karşı koruma, çift yalıtımla elde edilir.  
Koruyucu topraklama veya kurulum koşullarına bağlı kalınması gerekli değildir.

Elektrik çarpmasına karşı koruma derecesi:  
BF Tipi Ekipman, şunlara ilişkin olarak, elektrik çarpmasına karşı belirli bir derecede koruma sağlar:  
1) izin verilen kaçak akım;  
2) koruyucu topraklama bağlantısının (varsa) güvenilirliği.  
Doğrudan kardiyak uygulama için tasarlanmamıştır.

Zararlı su girişine karşı koruma derecesi:  
Damlamaya karşı korumalı ekipman - IP21  
12,5 mm çapından büyük katı yabancı maddelerin girişine karşı koruma ve dikey olarak düşen su damlalarına karşı koruma.

İzin verilen temizlik ve enfeksiyon kontrolü yöntemi:

Lütfen VisionAire Servis El Kitaplarındaki Bakım bölümüne başvurun.

Yanıcı anestezi gazlarının mevcut olduğu ortamda uygulama güvenliği derecesi:

Ekipman bu tür bir uygulama için uygun değildir.

Çalışma modu:

Sürekli çalışma.



















Not: Doğru kullanım için daima kanül üreticisinin talimatlarını izleyin. Atılabilir kanülü, kanül üreticisi veya Ekipman Sağlayıcınız tarafından önerilen şekilde değiştirin. Ek malzemeler Ekipman Sağlayıcınızdan temin edilebilir.













Not: Üretici bu ekipmanın sterilize edilmesini önermemektedir.

CAIRE ja CAIRE Inc. ovat CAIRE Inc. n rekisteröityjä tavaramerkkejä. Katso täydellinen luettelo tavaramerkeistä alla olevalla verkkosivustoltamme.  
Tavaramerkki: www.caireinc.com/corporate/trademarks.

Copyright © 2022 CAIRE Inc. CAIRE Inc. herhangi bir zamanda, önceden haber vermeksizin veya ek bir yükümlülük ya da sonuç olmaksızın ürünlerinin üretimini durdurma veya ürünlerinin fiyatları, materyalleri, ekipmanı, kalitesi, tanımları, teknik özellikleri ve/veya süreçlerini değiştirme hakkını saklı tutar. Bu belgede açıkça ifade edilmeyen tüm haklar, geçerli olduğu üzere tarafımızca saklıdır.

## Uživatelské ovládací prvky a ukazatele stavu systému

<b>ISO 7000</b>	
	Před použitím si přečtěte uživatelskou příručku. Reg. č. 1641
	Chraňte před deštěm, uchovávejte v suchu. Reg. č. 0626
	Omezení počtu kusů kladených na sebe. Reg. č. 2403
	Název a adresa výrobce. Reg. č. 3082
	Země a datum výroby. „CC“ označuje dvoupísmenný kód země výroby. Datum výroby je ve formátu RRRR-MM-DD. Reg. # 6049
	Upozornění, prostudujte si průvodní dokumentaci. Reg. č. 0434A
	Katalogové číslo. Reg. č. 2493
	Sériové číslo. Reg. č. 2498
	Rozsah skladovacích nebo provozních teplot. Reg. č. 0632
	Rozsah vlhkosti při skladování. Reg. č. 2620
	Touto stranou nahoru. Reg. č. 0623
	Křehké, manipulujte opatrně. Reg. č. 0621
	Obsahuje nebezpečné látky. Reg. # 3723
	Dovozce. Reg. # 3725
<b>ISO 7010</b>	
	Je nezbytné přečíst příručku k obsluze. Reg. č. M002
	Chraňte před otevřeným plamenem, ohněm, jiskrami. Zákaz kouření a manipulace s plamenem. Reg. č. P003
	V blízkosti jednotky ani při manipulaci s ní nekuřte. Reg. č. P002
	Příložná část typu BF (stupeň ochrany proti úrazu elektrickým proudem). Reg. č. 5333

	Varování. Reg. č. W001
<b>Směrnice Rady 93/42/EHS</b>	
	Zplnomocněný zástupce v Evropském společenství
	Pokud je na štítku jedinečného identifikátoru prostředku (UDI) produktu uveden symbol CE ####, zařízení splňuje požadavky směrnice 93/42 / EHS týkající se zdravotnických prostředků. Symbol CE #### označuje číslo oznámeného subjektu.
<b>Další symboly</b>	
	Chraňte před hořlavými materiály, oleji a mazivy.
	Nerozebírejte.
	Je-li přítomen na zařízení, panel alarmů signalizuje, že bylo zjištěno přerušení externího napájení.
	2018 Značení: Je-li přítomen na zařízení, panel alarmů signalizuje nízkou koncentraci kyslíku na výstupu zařízení.
	ZAP. (hlavní vypínač zapnutý)
	VYP. (hlavní vypínač vypnutý)
	Autorizovaný zástupce ve Švýcarsku.
	Pokud je zařízení opatřeno značkou UKCA, jak je znázorněno s kódem UKCA#### s číslem notifikované osoby, toto zařízení vyhovuje předpisům UKCA.
<b>IEC 60417</b>	
	Zařízení třídy II
<b>21 CFR 801.15</b>	
<b>RX ONLY</b>	Tato zařízení smí být podle federálních zákonů prodávána pouze lékaři nebo na jejich příkaz.
<b>IEC 60601-1</b>	
<b>IP21</b>	Zařízení s úrovní ochrany proti kapající vodě – IP 21



**Směrnice Rady 2012/19/EU**

OEEZ

Tento symbol má majitelům zařízení připomenout, že jej mají podle směrnice o odpadních elektrických a elektronických zařízeních (OEEZ) na konci životnosti odevzdat sběrnému recyklačnímu zařízení. Naše výrobky odpovídají směrnici o omezení používání některých nebezpečných látek v elektrických a elektronických zařízeních (RoHS). Neobsahují více než stopové množství olova ani jiných nebezpečných materiálů.

**ISO 15223-1****MD**

Zdravotnické zařízení. Reg. # 5.7.7

**UDI**

Jedinečný identifikátor zařízení # 5.7.10

**Certifikace elektrické bezpečnosti QPS**

Bezpečnostní agentura pro normu CAN/CSA C22.2, č. 60601-1-14 pro zdravotnické elektrické přístroje. Certifikováno pro trhy v USA i v Kanadě podle platných norem USA a Kanady.

**Kyslíkový koncentrátor VisionAire®**

Tato uživatelská příručka vás seznámí s kyslíkovými koncentrátory VisionAire 5 společnosti CAIRE (verze 120 V i 230 V) a všechny dostupné variace. Před použitím svého koncentrátoru si musíte přečíst tuto příručku a pochopit všechny informace v ní obsažené. Pokud budete mít jakékoli dotazy, dodavatel přístroje vám je rád zodpoví.

**Co je kyslíkový koncentrátor**

Vzduch, který dýcháme, obsahuje přibližně 21 % kyslíku, 78 % dusíku a 1 % dalších plynů. Kyslíkový koncentrátor VisionAire funguje tak, že je prostorový vzduch nasáván do přístroje prostřednictvím otvorů pro přívod vzduchu. Následně prochází přes adsorpční materiál zvaný molekulové síto. Tento materiál oddělí kyslík od dusíku a umožní pouze průchod kyslíku. Výsledkem je proud vysoce koncentrovaného kyslíku dodávaný uživateli.

**Poznámka:** Při použití kyslíkového koncentrátoru nikdy nehrozí unikání kyslíku do místnosti.

Na tento výrobek se může v USA i mezinárodně vztahovat jeden nebo více patentů. Seznam platných patentů najdete na níže uvedené webové stránce. Pat.: [www.caireinc.com/corporate/patents/](http://www.caireinc.com/corporate/patents/)

## Proč vám lékař předepsal kyslík

Mnoho lidí trpí různými srdečními, plicními a jinými dýchacími onemocněními. Významné množství těchto lidí může profitovat z dodatečné léčby kyslíkem doma, na cestách nebo při každodenních aktivitách mimo domov.

Kyslík je plyn, který tvoří až 21 % okolního vzduchu, který dýcháme. Aby naše těla řádně fungovala, jsou závislá na jeho stabilním dodávání. Lékař vám předepsal míru proudění nebo nastavení přístroje podle konkrétního onemocnění dýchacího ústrojí.

Přestože kyslík není návyková látka, neoprávněná léčba kyslíkem může být nebezpečná. Před použitím tohoto kyslíkového koncentrátoru se musíte poradit s lékařem. Dodavatel kyslíkového přístroje vám názorně ukáže způsob nastavení předepsaného průtočného množství.



**VAROVÁNÍ: V DOMĚ NEBO NA JINÉM MÍSTĚ, KDE SE POUŽÍVÁ KYSLÍK, MUSÍ BÝT NÁPADNĚ VYSTAVENY CEDULE „ZÁKAZ KOUŘENÍ – POUŽÍVÁNÍ KYSLÍKU“. UŽIVATELÉ A JEJICH PEČOVATELÉ MUSÍ BÝT INFORMOVANI O NEBEZPEČÍCH KOUŘENÍ V PŘÍTOMNOSTI LÉKAŘSKÉHO KYSLÍKU NEBO PŘI JEHO POUŽÍVÁNÍ.**



**UPOZORNĚNÍ:** Výrobce doporučuje alternativní zdroj doplňkového kyslíku pro případy výpadku proudu nebo stavu alarmu či mechanické závady přístroje. O typu požadovaného záložního systému se poraďte se svým lékařem nebo dodavatelem přístroje.

Je velmi důležité zvolit pouze předepsanou úroveň kyslíku. Neměňte úroveň průtoku, pokud vám to nebylo nařízeno ošetřujícím lékařem.

Podle doporučení ošetřujícího lékaře lze kyslíkový koncentrátor používat i během spánku.

## Profil uživatele

Koncentrátory jsou určeny k dodávce doplňkového kyslíku uživatelům, kteří trpí obtížemi v důsledku onemocnění ovlivňujícího účinnost jedné z plic při přenosu kyslíku ze vzduchu do krevního oběhu. Stacionární kyslíkové koncentrátory (SKK) neskladují ani neobsahují kyslík. Není třeba je znovu plnit a mohou se kdekoli dobíjet střídavým nebo stejnosměrným proudem. Použití kyslíkového koncentrátoru vyžaduje předpis lékaře a není určeno k použití pro podporu života.

Přestože léčbu kyslíkem lze předepsat uživatelům všech věkových kategorií, typický pacient pro léčbu kyslíkem je starší 65 let a trpí některou z nemocí dýchacích cest, včetně chronické obstrukční plicní nemoci (CHOPN). Uživatelé mají obvykle dobré kognitivní schopnosti a musí být schopni informovat o bolestech. Pokud uživatel není schopen informovat o bolestech nebo nedokáže přečíst a chápat značení a pokyny k použití koncentrátoru, doporučuje se použití koncentrátoru pouze pod dohledem osoby, která je toho schopná. Pokud uživatel při použití koncentrátoru cítí nějaké bolesti, doporučuje se, aby kontaktovali svého poskytovatele zdravotní péče. Zároveň se uživatelům doporučuje, aby měli k dispozici záložní kyslík (tj. kyslíkovou láhev) pro případ výpadku proudu nebo poruchy koncentrátoru. K použití koncentrátoru nejsou nutné žádné další jedinečné dovednosti ani uživatelské schopnosti.

## Bezpečnostní funkce

Následující informace vás seznámí s bezpečnostními funkcemi kyslíkového koncentrátoru VisionAire. Dříve než budete svou jednotku používat, musíte si přečíst a pochopit všechny informace obsažené v této příručce. Pokud budete mít jakékoli dotazy, dodavatel přístroje vám je rád zodpoví.



Výstražný štítek přístroje a zobrazení alarmu

- **Monitor kyslíku:** Monitor kyslíku zjistí jakýkoli pokles koncentrace pod 82 %. Pokud k tomu dojde, rozsvítí se výstražná kontrolka nízké koncentrace kyslíku (↓O<sub>2</sub>). Jestliže nízký stav O<sub>2</sub> přetrvává, aktivuje se kromě kontrolky alarmu také přerušovaný zvukový alarm.
  - **Výpadek napájení:** V případě, že jednotka pracuje a dojde k výpadku napájení, rozsvítí se výstražná kontrolka napájení (⚡!) a aktivuje se přerušovaný zvukový alarm. Viz obrázek na štítku.
  - **Produktový filtr:** filtr pro částice ≥10 μm
- **Motor kompresoru:** K výstupu kompresoru je připojen pojistný ventil, který je kalibrován na 280 kPa (40 psig). Tepelná bezpečnost je zajišťována termostatem umístěným ve vinutí statoru kompresoru (135 °C / 275 °F).
  - **Obecná porucha:** Jestliže nastane kterýkoli z níže uvedených stavů, rozsvítí se kontrolka obecné poruchy (⚠) a aktivuje se přerušovaný zvukový alarm.  
Tato porucha zahrnuje:
    - Překážku proudění kyslíku, např. sevření nebo zalomení přívodní kanyly, vyvolanou vysokým tlakem zásobníku produktu.
    - Stav vysokého tlaku zásobníku produktu přístroje, a to vyššího než 227,5 kPa (±7) (33 psig (±1)).
    - Stav nízkého tlaku zásobníku produktu přístroje, a to nižšího než 34,5 kPa (±7) (5 psig (±1)).
    - Vysokou teplotu přístroje, a to vyšší než 135 °C (275 °F), vyvolanou nízkým tlakem zásobníku produktu, jestliže tepelný spínač umístěný v kompresoru přepne (kompresor se vypne).

## Vybalení přístroje VisionAire

Zkontrolujte, zda jsou v balení obsaženy všechny uvedené součásti. Pokud některé položky chybí, okamžitě kontaktujte dodavatele kyslíku.

- Stacionární kyslíkový koncentrátor

## Seznámení s kyslíkovým koncentrátorem VisionAire

Nejprve se seznámte s důležitými částmi kyslíkového koncentrátoru VisionAire.

- A. Hlavní vypínač Zap./Vyp. (I/O): Spouští a zastavuje činnost jednotky.
- B. Resetovací tlačítko jističe: Resetuje jednotku po vypnutí v důsledku elektrického přetížení.
- C. Počítadlo provozních hodin: Zaznamenává celkový počet hodin provozu jednotky.
- D. Průtokoměr / regulační knoflík: Reguluje a ukazuje průtokovou rychlost kyslíku v litrech za minutu (l/min).
- E. Výstup kyslíku: Poskytuje spojení pro zvlhčovač (je-li potřeba) nebo kanylu.
- F. Horní a boční rukojeti: Umožňují pohodlné přenášení jednotky.
- G. Štítek s varováním a alarmy
- H. Štítek se specifikací: Uvádí elektrické specifikace a sériové číslo.
- I. Napájecí kabel: Umožňuje zapojení jednotky do elektrické zásuvky.
- J. Kolečka: Čtyři kolečka umožňují snadný pohyb jednotky podle potřeby.
- K. Výbrání pro láhev zvlhčovače: Prostor pro umístění láhve zvlhčovače, který je volitelným vybavením.
- L. Láhev zvlhčovače (volitelné vybavení)
- M. Výstup kyslíku láhve zvlhčovače: Spoj pro kyslíkovou hadičku/kanylu.
- N. Výstup kyslíku láhve zvlhčovače
- O. Hadička láhve zvlhčovače
- P. Armatura láhve zvlhčovače
- Q. Kyslíková hadička/kanyla



**VAROVÁNÍ: V KOMBINACI S TÍMTO VÝROBKEM NEPOUŽÍVEJTE PRODLUŽOVACÍ KABELY ANI NEZAPOJUJTE PŘÍLIŠ MNOHO ZÁSTRČEK DO STEJNÉ ELEKTRICKÉ ZÁSUVKY. POUŽITÍ PRODLUŽOVACÍCH KABELŮ NEPŘÍZNIVĚ OVLIVŇUJE VÝKON ZAŘÍZENÍ. PŘÍLIŠ MNOHO ZÁSTRČEK V JEDNÉ ZÁSUVCE MŮŽE VÉST K PŘETÍŽENÍ ELEKTRICKÉHO PANELU, COŽ ZPŮSOBÍ AKTIVACI JISTIČE/ POJISTKY NEBO DOKONCE VZNIČENÍ, POKUD SE JISTIČ/POJISTKA NEUVEDE DO PROVOZU.**



Obrázek 1a

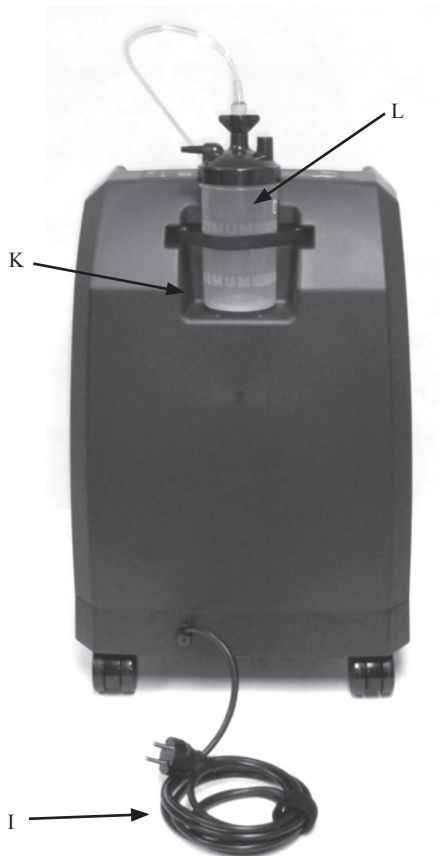

Obrázek 1b

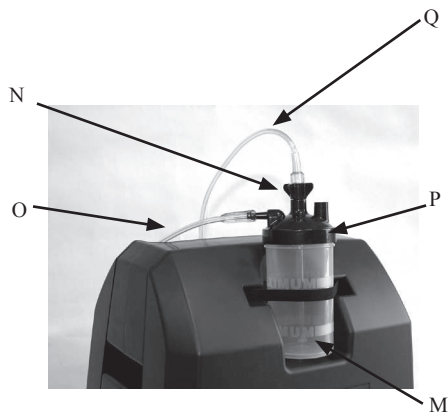

## Důležité!

Bezpečnostní pokyny jsou určeny následujícím způsobem:



**VAROVÁNÍ: DŮLEŽITÉ BEZPEČNOSTNÍ INFORMACE O NEBEZPEČÍCH, KTERÁ MOHOU ZPŮSOBIT VÁŽNÁ ZRANĚNÍ.**



**UPOZORNĚNÍ:** Důležité informace o tom, jak zabránit poškození přístrojů VisionAire Family.

Poznámka: Informace, které vyžadují zvláštní pozornost.

## Indikace pro použití

### Zamýšlené použití

Koncentrátor kyslíku CAIRE VisionAire je určen k podávání doplňkového kyslíku. Zařízení není určeno pro podporu života a neposkytuje žádné funkce pro sledování pacienta.



**VAROVÁNÍ: V USA SMÍ BÝT PODLE FEDERÁLNÍCH ZÁKONŮ TATO ZAŘÍZENÍ PRODÁVÁNA A PRONAJÍMÁNA POUZE LÉKAŘI ČI JINÝMI LICENCOVANÝMI POSKYTOVATELI ZDRAVOTNÍ PÉČE NEBO NA JEJICH PŘÍKAZ.**

## Kontraindikace pro použití



**VAROVÁNÍ: ZA URČITÝCH OKOLNOSTÍ MŮŽE BÝT POUŽITÍ NEPŘEDEPSANÉHO KYSLÍKU NEBEZPEČNÉ. TOTO ZAŘÍZENÍ BY MĚLO BÝT POUŽÍVÁNO POUZE TEHDY, POKUD BYLO PŘEDEPSÁNO LÉKAŘEM.**

**VAROVÁNÍ: NENÍ URČENO K POUŽITÍ V PŘÍTOMNOSTI HOŘLAVÝCH ANESTETIK.**

**VAROVÁNÍ: STEJNĚ JAKO U JINÝCH ELEKTRICKY NAPÁJENÝCH ZAŘÍZENÍ MŮŽE DOJÍT K SITUACI, KDY PŘÍSTROJ NEBUDE MOCI FUNGOVAT KVŮLI PŘERUŠENÍ NAPÁJENÍ, PŘÍPADNĚ BUDE NUTNÉ PROVÉST SERVIS KYSLÍKOVÉHO KONCENTRÁTORU KVALIFIKOVANÝM TECHNIKEM. KYSLÍKOVÝ KONCENTRÁTOR NENÍ VHDNÝ PRO ŽÁDNÉHO UŽIVATELE, JENŽ BY BYL KVŮLI TOMUTO DOČASNÉMU PŘERUŠENÍ VYSTAVEN NEPŘÍZNIVÝM DŮSLEDKŮM NA ZDRAVÍ.**

**VAROVÁNÍ: TATO JEDNOTKA NENÍ URČENA K POUŽITÍ PRO PODPORU ŽIVOTA.**

**U GERIATRICKÝCH, PEDIATRICKÝCH NEBO JAKÝCHKOLI JINÝCH UŽIVATELŮ, KTERÍ NEDOKÁŽOU INFORMOVAT O BOLESTECH PŘI POUŽÍVÁNÍ TOHOTO PŘÍSTROJE, MŮŽE BÝT NUTNÝ DALŠÍ DOHLED. UŽIVATELÉ S POŠKOZENÝM SLUchem A/NEBO ZRAKEM MOHOU POTŘEBOVAT POMOČ PŘI SLEDOVÁNÍ ALARMŮ. POKUD CÍTÍTE BOLESTI NEBO SE NACHÁZÍTE V NALÉHAVÉM ZDRAVOTNÍM STAVU, OKAMŽITĚ VYHLEDEJTE LÉKAŘSKOU POMOČ.**

## Bezpečnostní pokyny



**VAROVÁNÍ: POZORNĚ SI PROSTUDUJTE NÁSLEDUJÍCÍ DŮLEŽITÉ BEZPEČNOSTNÍ INFORMACE O KYSLÍKOVÉM KONCENTRÁTORU VISIONAIRE FAMILY A DŮKLADNĚ SE S NIMI SEZNAMTE.**

**VAROVÁNÍ: JE VELMI DŮLEŽITÉ ZVOLIT POUZE PŘEDEPSANOU ÚROVEŇ KYSLÍKU. NEMĚŇTE ÚROVEŇ PRŮTOKU, POKUD VÁM TO NEBYLO NAŘÍZENO OŠETŘUJÍCÍM LÉKAŘEM.**

**VAROVÁNÍ: TENTO PŘÍSTROJ NEPOUŽÍVEJTE, DOKUD SI NEPŘEČTETE A NEPOCHOPÍTE TUTO PŘÍRUČKU. POKUD NEROZUMÍTE VAROVÁNÍM A POKYŇUM, KONTAKTUJTE DODAVATELE PŘÍSTROJE DŘÍVE, NEŽ PŘÍSTROJ POUŽIJETE, JINAK BY MOHLO DOJÍT KE ZRANĚNÍ NEBO ŠKODÁM.**

**VAROVÁNÍ: KOUŘENÍ PŘI POUŽÍVÁNÍ KYSLÍKU JE HLAVNÍ PŘÍČINOU ZRANĚNÍ ZPŮSOBENÝCH OHNĚM A S TÍM SOUVISEJÍCÍCH ÚMRTÍ. MUSÍTE DODRŽOVAT NÁSLEDUJÍCÍ BEZPEČNOSTNÍ VAROVÁNÍ:**

**VAROVÁNÍ: VYVARUJTE SE KOUŘENÍ A POUŽITÍ SVÍČEK ČI OTEVŘENÉHO OHNĚ VE STEJNÉ MÍSTNOSTI, KDE SE NACHÁZÍ PŘÍSTROJ NEBO PŘÍSLUŠENSTVÍ PŘENÁŠEJÍCÍ KYSLÍK.**

**VAROVÁNÍ: KOUŘENÍ PŘI NOŠENÍ KYSLÍKOVÉ KANYLY MŮŽE ZPŮSOBIT POPÁLENINY OBLIČEJE A MŮŽE MÍT ZA NÁSLEDEK I SMRT.**

**VAROVÁNÍ: ODSTRANĚNÍ KANYLY A JEJÍ UMÍSTĚNÍ NA OBLEČENÍ, POVLEČENÍ, POHOVKU NEBO JINÝ VÝPLŇOVÝ MATERIÁL ZPŮSOBÍ PO KONTAKTU S CIGARETOU, ZDROJEM TEPLA, JISKROU NEBO OTEVŘENÝM PLAMENEM VZPLANUTÍ OHNĚ.**



**VAROVÁNÍ:** JESTLIŽE KOUŘÍTE, MUSÍTE VŽDY NEJPRVE DODRŽET TYTO TŘI (3) DŮLEŽITÉ KROKY: VYPNĚTE KYSLÍKOVÝ KONCENTRÁTOR, SEJMĚTE KANYLU A OPUSŤTE MÍSTNOST, V NÍŽ SE TENTO PŘÍSTROJ NACHÁZÍ.

**VAROVÁNÍ:** V DOMĚ NEBO NA JINÉM MÍSTĚ, KDE SE POUŽÍVÁ KYSLÍK, MUSÍ BÝT NÁPADNĚ VYSTAVENY CEDULE „ZÁKAZ KOUŘENÍ – POUŽÍVÁNÍ KYSLÍKU“. UŽIVATELÉ A JEJICH PEČOVATELÉ MUSÍ BÝT INFORMOVANI O NEBEZPEČÍCH KOUŘENÍ V PŘÍTOMNOSTI LÉKAŘSKÉHO KYSLÍKU NEBO PŘI JEHO POUŽÍVÁNÍ.

**VAROVÁNÍ:** V USA SMÍ BÝT PODLE FEDERÁLNÍCH ZÁKONŮ TATO ZAŘÍZENÍ PRODÁVÁNA A PRONAJÍMÁNA POUZE LÉKAŘI ČI JINÝMI LICENCOVANÝMI POSKYTOVATELI ZDRAVOTNÍ PÉČE NEBO NA JEJICH PŘÍKAZ.

**VAROVÁNÍ:** TENTO PŘÍSTROJ DODÁVÁ VYSOCE KONCENTROVANÝ KYSLÍK, KTERÝ ZNAČNĚ PODPORUJE HOŘENÍ. VYVARUJTE SE KOUŘENÍ NEBO OTEVŘENÝCH PLAMENŮ VE STEJNÉ MÍSTNOSTI, KDE SE NACHÁZÍ (1) TENTO PŘÍSTROJ NEBO (2) JAKÉKOLI PŘÍSLUŠENSTVÍ PŘENÁŠEJÍCÍ KYSLÍK. NEDODRŽENÍ TOHOTO VAROVÁNÍ MŮŽE VÉST K VÁŽNÉMU POŽÁRU A ŠKODÁM NA MAJETKU A/NEBO ZPŮSOBIT ZRANĚNÍ ČI SMRT.

**VAROVÁNÍ:** NEPOUŽÍVEJTE KYSLÍKOVÝ KONCENTRÁTOR V PŘÍTOMNOSTI HOŘLAVÝCH PLYNŮ. TO MŮŽE VÉST K RYCHLÉMU HOŘENÍ, KTERÉ ZPŮSOBÍ ŠKODY NA MAJETKU, TĚLESNÁ ZRANĚNÍ NEBO SMRT.

**VAROVÁNÍ:** NOSNÍ KANYLU NENECHÁVEJTE NA OBLEČENÍ, POKRÝVCE POSTELE ČI POLSTROVÁNÍ KŘESLA. POKUD JE JEDNOTKA ZAPNUTÁ, ALE NEPOUŽÍVÁ SE, KYSLÍK UČINÍ Z TĚCHTO MATERIÁLŮ HOŘLAVÉ LÁTKY. KDYŽ SE KYSLÍKOVÝ KONCENTRÁTOR NEPOUŽÍVÁ, NASTAVTE HLAVNÍ VYPÍNAČ I/O DO POLOHY 0 (VYP).

**VAROVÁNÍ:** NA PŘÍSLUŠENSTVÍ PŘENÁŠEJÍCÍ KYSLÍK A NA KYSLÍKOVÝ KONCENTRÁTOR NEPOUŽÍVEJTE OLEJE, MAZIVA, MATERIÁLY NA BÁZI ROPY ANI JINÉ HOŘLAVÉ VÝROBKY. KYSLÍK URYCHLUJE SPALOVÁNÍ HOŘLAVÝCH LÁTEK. POUŽÍVAT BY SE MĚLY POUZE ROZTOKY A BALZÁMY NA BÁZI VODY, KTERÉ JSOU KOMPATIBILNÍ S KYSLÍKEM.

**VAROVÁNÍ:** NEMAŽTE ARMATURY, PŘÍPOJE, HADIČKY NEBO DALŠÍ PŘÍSLUŠENSTVÍ KYSLÍKOVÉHO KONCENTRÁTORU, ABY SE ZABRÁNILO NEBEZPEČÍ OHNĚ A POPÁLENIN.

**VAROVÁNÍ:** NEBEZPEČÍ ÚRAZU ELEKTRICKÝM PROUDEM. PŘEDTÍM NEŽ BUDETE JEDNOTKU ČISTIT, VYPNĚTE JI A VYTÁHNĚTE NAPÁJECÍ KABEL Z ELEKTRICKÉ ZÁSUVKY, ABY SE ZABRÁNILO NÁHODNÉMU ZÁSAHU ELEKTRICKÝM PROUDEM A NEBEZPEČÍ POPÁLENÍ. ODSTRAŇOVAT KRYTY NEBO PROVADĚT ÚDRŽBU JEDNOTKY BY MĚL POUZE VÁŠ DODAVATEL PŘÍSTROJE NEBO KVALIFIKOVANÝ SERVISNÍ TECHNIK.

**VAROVÁNÍ:** JE TŘEBA DÁVAT POZOR, ABY SE ZABRÁNILO NAMOČENÍ KYSLÍKOVÉHO KONCENTRÁTORU NEBO PRONIKNUTÍ KAPALIN DO JEDNOTKY. TO MŮŽE BÝT PŘÍČINOU NESPRÁVNÉHO FUNKOVÁNÍ JEDNOTKY NEBO JEJÍHO VYPNUTÍ A ZPŮSOBIT ZVÝŠENÉ RIZIKO ZÁSAHU ELEKTRICKÝM PROUDEM NEBO POPÁLENÍ.

**VAROVÁNÍ:** NEPOUŽÍVEJTE KAPALINY PŘÍMO NA JEDNOTCE. SEZNAM NEŽÁDOUCÍCH CHEMICKÝCH LÁTEK ZAHRNÚJE MIMO JINÉ TYTO LÁTKY: ALKOHOL A PRODUKTY NA BÁZI ALKOHOLU, KONCENTROVANÉ PRODUKTY NA BÁZI CHLORU (ETHYLENCHLORID) A PRODUKTY NA BÁZI OLEJE (PINE-SOL®, LESTOIL®). TYTO LÁTKY SE NESMÍ POUŽÍVAT K ČIŠTĚNÍ PLASTOVÝCH KRYTŮ NA KYSLÍKOVÉM KONCENTRÁTORU, PROTOŽE MOHOU POŠKODIT PLAST JEDNOTKY.

**VAROVÁNÍ:** OČISTĚTE SKŘÍŇ PŘÍSTROJE, OVLÁDACÍ PANEĽ A NAPÁJECÍ KABEL POUZE JEMNÝM DEZINFEKČNÍM PROSTŘEDKEM NANÁŠENÝM VLHKÝM HADRÍKEM (NIKOLI MOKRÝM) NEBO HOUBÍČKOU A PAK VŠECHNY PLOCHY VYTŘETE DOSUCHA. ZABRAŇTE VNIKNUTÍ JAKÉKOLI KAPALINY DOVNITŘ PŘÍSTROJE.

**VAROVÁNÍ:** KYSLÍKOVÝ KONCENTRÁTOR BY SE NEMĚL POUŽÍVAT V BLÍZKOSTI JINÝCH ZAŘÍZENÍ ANI BÝT ULOŽEN NA NICH ČI POD NIMI. POKUD SE TAKOVÉMU POUŽITÍ NELZE VYHNOUT, ZAŘÍZENÍ BY MĚLO BÝT SLEDOVÁNO, ABY SE OVĚŘIL JEHO BĚŽNÝ PROVOZ.

**VAROVÁNÍ:** PŘÍRODNÍ HADICE KYSLÍKU A NAPÁJECÍ KABELY VŽDY UMÍSTĚTE TAKOVÝM ZPŮSOBEM, ABY SE ZABRÁNILO RIZIKU ZAKOPNUTÍ NEBO MOŽNÉMU NÁHODNÉMU UŠKRCENÍ.

**VAROVÁNÍ:** NEJSOU POVOLENY ŽÁDNÉ ÚPRAVY TOHOTO ZAŘÍZENÍ.

**VAROVÁNÍ:** POUŽITÍ JINÝCH NEŽ K TOMU URČENÝCH KABELŮ A ADAPTÉRŮ, S VÝJIMKOU KABELŮ A ADAPTÉRŮ PRODÁVANÝCH VÝROBCEM ZDRAVOTNICKÉHO ELEKTRICKÉHO PŘÍSTROJE JAKO NÁHRADNÍ DÍLY ZA VNITŘNÍ SOUČÁSTI, MŮŽE VÉST KE SNÍŽENÍ ODOLNOSTI KYSLÍKOVÉHO KONCENTRÁTORU.



**VAROVÁNÍ:** PODMÍNKY PROSTŘEDÍ MOHOU OVLIVNIT VÝKON ZAŘÍZENÍ. UMÍSTĚTE HO V ČISTÉM PROSTŘEDÍ BEZ ŠKODLIVÝCH ORGANISMŮ.

**VAROVÁNÍ:** PŘÍSTROJ BY MĚLI OBSLUHOVAT POUZE KONCOVÍ UŽIVATELÉ, VYŠKOLENÍ PEČOVATELÉ NEBO VYŠKOLENÍ TECHNICI. DĚTI BY PŘÍSTROJ OBSLUHOVAT NEMĚLY.

**VAROVÁNÍ:** ABY SE ZAJISTILO DODÁVÁNÍ TERAPEUTICKÉHO MNOŽSTVÍ KYSLÍKU PODLE VAŠEHO ZDRAVOTNÍHO STAVU, MUSÍ SE VISIONAIRE POUŽÍVAT SE SPECIFICKOU KOMBINACÍ SOUČÁSTÍ A PŘÍSLUŠENSTVÍ, KTERÉ JSOU V SOULADU SE SPECIFIKACÍ OD VÝROBCE KONCENTRÁTORU A KTERÉ BYLY POUŽITY, KDYŽ BYLA URČOVÁNA VAŠE NASTAVENÍ.

**VAROVÁNÍ:** POUŽITÍ TOHOTO PŘÍSTROJE V NADMOŘSKÉ VÝŠCE, PŘI TEPLOTĚ NEBO PŘI RELATIVNÍ VLHKOSTI, KTERÉ JSOU MIMO ROZSAH SPECIFIKOVANÝCH HODNOT UVEDENÝCH V TĚTO PŘÍRUČCE, MŮŽE NEPŘÍZNIVĚ OVLIVNIT PRŮTOKOVOU RYCHLOST A KONCENTRACI KYSLÍKU A V DŮSLEDKU TOHO I KVALITU LÉČBY.

**VAROVÁNÍ:** POUŽITÍ URČITÝCH PŘÍSLUŠENSTVÍ PRO PODÁVÁNÍ KYSLÍKU, KTERÁ NEJSOU SPECIFIKOVÁNA PRO POUŽITÍ S TÍMTO KYSLÍKOVÝM KONCENTRÁTOREM, MŮŽE VÉST KE SNÍŽENÍ JEHO VÝKONU. DOPORUČENÁ PŘÍSLUŠENSTVÍ JSOU UVEDENA V TĚTO PŘÍRUČCE.



**VAROVÁNÍ:** TĚHOTNÉ A KOJÍCÍ ŽENY NESMÍ POUŽÍVAT PŘÍSLUŠENSTVÍ DOPORUČENÉ V TĚTO PŘÍRUČCE – PŘÍSLUŠENSTVÍ MŮŽE OBSAHOVAT FTALÁTY.

**VAROVÁNÍ:** POUŽÍVEJTE POUZE ELEKTRICKÉ NAPĚTÍ UVEDENÉ NA SPECIFIKAČNÍM ŠTÍTKU PŘÍPĚVNĚM NA PŘÍSTROJI.

**VAROVÁNÍ:** V KOMBINACI S TÍMTO VÝROBKEM NEPOUŽÍVEJTE PRODLUŽOVACÍ KABELY ANI NEZAPOJUJTE PŘÍLIŠ MNOHO ZÁSTRČEK DO STEJNÉ ELEKTRICKÉ ZÁSUVKY. POUŽITÍ PRODLUŽOVACÍCH KABELŮ NEPŘÍZNIVĚ OVLIVŇUJE VÝKON ZAŘÍZENÍ. PŘÍLIŠ MNOHO ZÁSTRČEK V JEDNÉ ZÁSUVCE MŮŽE VÉST K PŘETÍŽENÍ ELEKTRICKÉHO PANELU, COŽ ZPŮSOBÍ AKTIVACI JISTIČE/POJISTKY NEBO DOKONCE VZNIČENÍ, POKUD SE JISTIČ/POJISTKA NEUVEDE DO PROVOZU.



**UPOZORNĚNÍ:** V USA smí být podle federálních zákonů tato zařízení prodávána a pronajímána pouze lékaři či jinými licencovanými poskytovateli zdravotní péče nebo na jejich příkaz.

**UPOZORNĚNÍ:** Neumíst'ujte jednotku tak, aby byl přístup k napájecímu kabelu obtížný.

**UPOZORNĚNÍ:** Koncentrátor by měl být umístěn tak, aby byl chráněn před kouřem, znečištěním či výpary.

**UPOZORNĚNÍ:** Zajistěte, aby koncentrátor pracoval ve svislé poloze.

**UPOZORNĚNÍ:** Přívodní hadice kyslíku a napájecí kabely vždy umístěte takovým způsobem, aby se zabránilo riziku zakopnutí.

**UPOZORNĚNÍ:** Jednotku umístěte daleko od záclon nebo závěsů, mřížek, kterými vystupuje teplý vzduch, nebo topných těles. Dbejte na to, abyste jednotku umístili na rovný povrch, a ujistěte se, že na všech stranách je vzdálena minimálně 30 cm (1 stopu) od stěny nebo jiné překážky. Neumíst'ujte jednotku v uzavřeném prostoru. Vyberte místo, kde není prach ani kouř a kde není přímé sluneční světlo. Nepoužívejte jednotku venku, ledaže by jednotka byla zapojena do zásuvky chráněné vypínačem zemních poruchových proudů (GFCI).

**UPOZORNĚNÍ:** Tuto jednotku nepoužívejte v omezeném nebo uzavřeném prostoru, kde může být omezeno větrání. To by mohlo mít za následek přehřátí přístroje a negativně ovlivnit jeho výkon.

**UPOZORNĚNÍ:** Zabraňte tomu, aby došlo k zablokování přívodu vzduchu a otvorů pro výstup vzduchu. NEUPUSŤTE ani NEVKLÁDEJTE žádný předmět do otvorů přístroje. Mohlo by dojít k přehřátí kyslíkového koncentrátoru a snížení jeho výkonu.





**UPOZORNĚNÍ:** Výrobce doporučuje alternativní zdroj doplňkového kyslíku pro případy výpadku proudu nebo stavu alarmu či mechanické závady přístroje. O typu požadovaného záložního systému se poraďte se svým lékařem nebo dodavatelem přístroje.

**UPOZORNĚNÍ:** Je velmi důležité zvolit pouze předepsanou úroveň kyslíku. Neměňte úroveň průtoku, pokud vám to nebylo nařízeno ošetřujícím lékařem.

**UPOZORNĚNÍ:** Podle doporučení ošetřujícího lékaře lze kyslíkový koncentrátor používat i během spánku.

**UPOZORNĚNÍ:** Používání nebo skladování kyslíkového koncentrátoru mimo rozsah jeho normální provozní teploty může snížit výkon této jednotky. Mezní hodnoty skladovací a provozní teploty najdete v této příručce v části věnované specifikacím.

**UPOZORNĚNÍ:** V případě alarmu, nebo když si všimnete, že kyslíkový koncentrátor nefunguje správně, si prostudujte část této příručky věnovanou řešení potíží. Pokud se vám nepodaří problém vyřešit, požádejte o radu dodavatele přístroje.

**UPOZORNĚNÍ:** Jestliže je zvukový alarm slabý nebo vůbec není slyšet, okamžitě se poraďte s dodavatelem přístroje.

**UPOZORNĚNÍ:** Jestliže hadice láhve zvlhčovače není správně připojena k armatuře láhve zvlhčovače nebo k výstupu kyslíku, může dojít k unikání kyslíku.

**UPOZORNĚNÍ:** Za normálních okolností by nemělo být nutné seřizovat průtokoměr na jednotce. Budete-li otáčat regulačním knoflíkem průtokoměru ve směru hodinových ručiček, budete snižovat a můžete zastavit proudění kyslíku z jednotky. Pro pohodlnou obsluhu je průtokoměr označen přírůstkem nastavení 1/2 l/min. Pro jednotky vybavené volitelným průtokoměrem 2 l/min je tento průtokoměr označen přírůstkem 1/8 l/min pro nastavení průtoku až do 2 l/min.

Poznámka: Kanyla se nesmí zalamovat a může se používat v celkové délce max. 7,6 m (25 stop).

Přesvědčte se, že je kanyla zcela zasunutá a zajištěná. Měli byste slyšet nebo cítit kyslík proudící do hrotů nosní kanyly. Jestliže se zdá, že kyslík neproudí, nejprve zkontrolujte, že kulička průtokoměru registruje proudění. Pak dejte hrot kanyly do sklenice vody; jestliže z kanyly vycházejí bubliny, kyslík proudí. Jestliže se bubliny neobjeví, prostudujte si část této příručky věnovanou řešení potíží.

Poznámka: Vždy postupujte podle pokynů ke správnému použití od výrobce kanyli. Vyměňujte jednorázovou kanylu podle doporučení výrobce kanyli nebo vašeho dodavatele přístroje. Další produkty jsou k dostání u vašeho dodavatele přístroje.

Poznámka: Před použitím jednotky musí kyslíkový koncentrátor VisionAire pracovat po dobu minimálně pěti minut při průtokové rychlosti 2 l/min.

Přístroj VisionAire je vhodný pro použití dvěma uživateli za předpokladu, že kombinovaný průtok je minimálně 2 l/min a nepřesahuje maximální kapacitu koncentrátoru.

Pro dodavatele zařízení: K použití s kyslíkovým koncentrátořem VisionAire se doporučuje následující příslušenství pro vedení kyslíku:

- Láhev zvlhčovače: Kat. č. HU003-1
- Nosní kanyla s hadičkou dlouhou 2,1 m (7 stop) (max. 6 l/min): Kat. č. CU002-1

Poznámka: Výrobce nedoporučuje sterilizaci tohoto zařízení.

Poznámka: Jestliže jednotka nebyla delší dobu používána, je třeba, aby několik minut pracovala, dříve než se může aktivovat alarm výpadku napájení.

Poznámka: Z koncentrátoru vychází teplý vzduch ze spodní části jednotky, což může trvale změnit barvu povrchů podlahových krytin citlivých na teplotu, jako je např. vinyl. Koncentrátor by se neměl používat nad podlahovou krytinou, která je citlivá na tepelné zbarvení. Výrobce není zodpovědný za podlahovou krytinu, která změní barvu.

Poznámka: Abyste zabránili zneplatnění záruky, dodržujte všechny pokyny výrobce.

Poznámka: Nepokoušejte se o žádnou údržbu s výjimkou možných řešení uvedených v příručce.

Poznámka: Přenosná a mobilní radiofrekvenční (RF) komunikační zařízení mohou mít vliv na zdravotnické elektrické přístroje.

Poznámka: Při použití kyslíkového koncentrátoru nikdy nehrází unikání kyslíku do místnosti.

Poznámka: Poskytovateli zařízení: K použití s JMÉNEM JEDNOTKY se doporučuje následující příslušenství pro podávání kyslíku:

- Nasální kanyla: CAIRE Číslo dílu CU002-1
- Hadice adaptéru zvlhčovače: CAIRE Číslo dílu 20843882
- Zvlhčovací láhev: CAIRE Číslo dílu HU003-1
- Firebreak: CAIRE Číslo dílu 20629671

Pro použití s jakoukoli kanylou se doporučuje / vyžaduje požární štěr.

• CAIRE nabízí požár určený k použití ve spojení s kyslíkovým koncentrátorem. Firebreak je tepelná pojistka, která zastaví tok plynu v případě, že se zapálí kanyla nebo kyslíková trubka po proudu a spálí se do firebreak. Je umístěna in-line s nosní kanylou nebo kyslíkovou hadičkou mezi pacientem a výstupem kyslíku z JEDNOTKY JEDNOTKY. Pro správné použití firebreaku se vždy řiďte pokyny výrobce (součástí každé sady firebreak).

• Další doporučené informace o příslušenství jsou k dispozici online na [www.caireinc.com](http://www.caireinc.com).



**VAROVÁNÍ: UCHOVÁVEJTE MIMO DOSAH DĚTÍ, DOKUD NEBUDE VÝROBEK NAINSTALOVÁN.**

**VAROVÁNÍ: TENTO VÝROBEK VÁS MŮŽE VYSTAVIT CHEMICKÝM LÁTKÁM, VČETNĚ NIKLU, KTERÝ JE VE STÁTĚ KALIFORNIE POVAŽOVÁN ZA KARCINOGEN. PODROBNĚJŠÍ INFORMACE NAJDETE NA ADRESE [WWW.P65WARNINGS.CA.GOV](http://WWW.P65WARNINGS.CA.GOV).**

**VAROVÁNÍ: V PŘÍPADĚ VÁŽNÉHO INCIDENTU S TÍMTO ZAŘÍZENÍM BY MĚL UŽIVATEL OKAMŽITĚ NAHLÁSIT INCIDENT POSKYTOVATELI A / NEBO VÝROBCI. VÁŽNÝ INCIDENT JE DEFINOVÁN JAKO ZRANĚNÍ, SMRT NEBO POTENCIÁL ZPŮSOBIT ZRANĚNÍ / SMRT V PŘÍPADĚ OPAKOVANÉHO VÝSKYTU INCIDENTU. UŽIVATEL MŮŽE TAKÉ NAHLÁSIT INCIDENT PŘÍSLUŠNÉMU ORGÁNU V ZEMI, KDE K INCIDENTU DOŠLO.**

## Specifikace

	VisionAire 5
Výstupní tlak	Max. 62 kPa (9 psig)
Průtoková rychlost*	1–5 l/min ±10 % indikovaného nastavení, nebo 200 ml, podle toho, která hodnota je větší*
Rozměry	35,8 cm Š x 29,2 cm H x 52,8 cm V (14,1 in. Š x 11,5 in. H x 20,8 in. V)
Hmotnost	13,6 kg (30 lb)
Hladina akustického tlaku**	39,53 dB(A) ± 0,41 dB(A) @ 3 LPM
Příkon	290 W
Koncentrace O2	90 % (5,5 % až / –3 %)
Maximální výstupní tlak	62 kPa (9 psig)
Elektrické požadavky	115 V st / 60 Hz, 3,0 A 230 V st / 50 Hz, 1,5 A 230 V st / 60 Hz, 1,5 A
Provozní prostředí*	5–40 °C (41–104 °F) v nadmořských výškách až do 3 048 m (10 000 stop) nad hladinou moře. 15–90% relativní vlhkosti (bez kondenzace)
Nadmořská výška	–381–3048 m (–1250–10 000 stop) (testováno na 700–1060 hPa)
Prostředí pro skladování	–25–70 °C (–13–158 °F)

\* Na základě rozsahu atmosférického tlaku 700 až 1 060 hPa při 21 °C (70 °F).

\*\* Hladina zvuku měřená podle zkušební metody č. 14-1 10/2018 MDS-Ahoj.

Předpokládaná životnost zařízení je minimálně pět let.

Úroveň akustického výkonu viz technická příručka (PN MN138-1).



**VAROVÁNÍ: POUŽITÍ TOHOTO PŘÍSTROJE V NADMOŘSKÉ VÝŠCE, PŘI TEPLOTĚ NEBO PŘI RELATIVNÍ VLHKOSTI, KTERÉ JSOU MIMO ROZSAH SPECIFIKOVANÝCH HODNOT UVEDENÝCH V TÉTO PŘÍRUČCE, MŮŽE NEPŘÍZNIVĚ OVLIVNIT PRŮTOKOVOU RYCHLOST A KONCENTRACI KYSLÍKU A V DŮSLEDKU TOHO I KVALITU LÉČBY.**

**VAROVÁNÍ: POUŽÍVÁNÍ ZAŘÍZENÍ MIMO SPECIFIKOVANÝCH PROVOZNÍCH PODMÍNEK SE OČEKÁVÁ NEŽÁDOUCÍ ÚČINKY PRŮTOKU A PERCENTU OXYGENU A NÁSLEDNĚ KVALITY TERAPIE.**

## Provozní pokyny

Dříve než budete tento kyslíkový koncentrátor používat, prostudujte si následující informace.

Poznámka: Z koncentrátoru vychází teplý vzduch ze spodní části jednotky, což může trvale změnit barvu povrchů podlahových krytin citlivých na teplotu, jako je např. vinyl. Koncentrátor by se neměl používat nad podlahovou krytinou, která je citlivá na tepelné zbarvení. Výrobce není zodpovědný za podlahovou krytinu, která změní barvu.

### Láhev zvlhčovače (volitelné vybavení)

Pokud je při vaší kyslíkové terapii zapotřebí dodatečné zvlhčování, proveďte následující kroky pokaždé, když budete plnit nebo čistit zvlhčovač, který mohl být původně nastavený pro vaše použití.

1. Vyjměte láhev zvlhčovače z vybraní pro láhev zvlhčovače.
2. Otevřete láhev zvlhčovače. Pokud máte předem naplněnou láhev, tento krok neprovádějte. Přejděte ke kroku 5.
3. Naplňte láhev zvlhčovače chladnou nebo studenou vodou (nejlépe destilovanou) až k čáře plnění označené na láhvi. **NEPŘEPLŇUJTE.**
4. Znovu připojte víko láhve zvlhčovače.
5. Umístěte láhev zvlhčovače do vybraní pro láhev zvlhčovače na zadní straně koncentrátoru a připojte hadičku láhve zvlhčovače k výstupu kyslíku a armatuře láhve zvlhčovače.



**UPOZORNĚNÍ:** Jestliže hadice láhve zvlhčovače není správně připojena k armatuře láhve zvlhčovače nebo k výstupu kyslíku, může dojít k unikání kyslíku.

### Připojení kanyly

Připojte hadičku a kanylu k výstupu kyslíku přístroje nebo k výstupu kyslíku volitelného zvlhčovače.

Poznámka: Kanyla se nesmí zalamovat a může se používat v celkové délce max. 15,2 m (50 stop).

Přesvědčte se, že je kanyla zcela zasunutá a zajištěná. Měli byste slyšet nebo cítit kyslík proudící do hrotů nosní kanyly. Jestliže se zdá, že kyslík neproudí, nejprve zkontrolujte, že kulička průtokoměru registruje proudění. Pak dejte hrot kanyly do sklenice vody; jestliže z kanyly vycházejí bubliny, kyslík proudí. Jestliže se bubliny neobjeví, prostudujte si část této příručky věnovanou řešení potíží.

Vždy postupujte podle pokynů ke správnému použití od výrobce kanyl. Vyměňte jednorázovou kanylu podle doporučení výrobce kanyl nebo vašeho dodavatele přístroje. Další produkty jsou k dostání u vašeho dodavatele přístroje.

### Spuštění koncentrátoru



**VAROVÁNÍ: V DOMĚ NEBO NA JINÉM MÍSTĚ, KDE SE POUŽÍVÁ KYSLÍK, MUSÍ BÝT NÁPADNĚ VYSTAVENY CEDULE „ZÁKAZ KOUŘENÍ – POUŽÍVÁNÍ KYSLÍKU“.** UŽIVATELÉ A JEJICH PEČOVATELÉ MUSÍ BÝT INFORMOVANI O NEBEZPEČÍCH KOUŘENÍ V PŘÍTOMNOSTI LÉKAŘSKÉHO KYSLÍKU NEBO PŘI JEHO POUŽÍVÁNÍ.

**VAROVÁNÍ: V KOMBINACI S TÍMTO VÝROBKEM NEPOUŽÍVEJTE PRODLUŽOVACÍ KABELY ANI NEZAPOJUJTE PŘÍLIŠ MNOHO ZÁSTRČEK DO STEJNÉ ELEKTRICKÉ ZÁSUVKY. POUŽITÍ PRODLUŽOVACÍCH KABELŮ NEPŘÍZIVNĚ OVLIVŇUJE VÝKON ZAŘÍZENÍ. PŘÍLIŠ MNOHO ZÁSTRČEK V JEDNÉ ZÁSUVCE MŮŽE VÉST K PŘETÍŽENÍ ELEKTRICKÉHO PANELU, COŽ ZPŮSOBÍ AKTIVACI JISTIČE/POJISTKY NEBO DOKONCE VZNIČENÍ, POKUD SE JISTIČ/POJISTKA NEUVEDE DO PROVOZU.**



**UPOZORNĚNÍ:** Jednotku umístěte daleko od záclon nebo závěsů, mřížek, kterými vystupuje teplý vzduch, nebo topných těles. Dbejte na to, abyste jednotku umístili na rovný povrch, a ujistěte se, že na všech stranách je vzdálena minimálně 30 cm (1 stopu) od stěny nebo jiné překážky. Neumíst'ujte jednotku v uzavřeném prostoru. Vyberte místo, kde není prach ani kouř a kde není přímé sluneční světlo. Nepoužívejte jednotku venku, ledaže by jednotka byla zapojena do zásuvky chráněné vypínačem zemních poruchových proudů (GFCI).

**UPOZORNĚNÍ:** Tuto jednotku nepoužívejte v omezeném nebo uzavřeném prostoru, kde může být omezeno větrání. To by mohlo mít za následek přehřátí přístroje a negativně ovlivnit jeho výkon.

**UPOZORNĚNÍ:** Zabraňte tomu, aby došlo k zablokování přívodu vzduchu a otvorů pro výstup vzduchu. **NEUPUŠTĚTE ani NEVLÁDEJTE žádný předmět do otvorů přístroje. To by mohlo mít za následek přehřátí kyslíkového koncentrátoru a snížení jeho výkonu.**

- Umístěte přístroj blízko elektrické zásuvky v místnosti, kde trávíte většinu času.
- Zasuňte zástrčku napájecího kabelu do elektrické zásuvky.
- Přepnutím hlavního vypínače I/O do polohy „I“ zapněte přístroj. Po dobu přibližně 1 sekundy bude hlasitě znít zvukový alarm.
- Indikátor nízké koncentrace kyslíku zůstává zapnutý po dobu několika minut a dokud koncentrace kyslíku nedosáhne minimálních požadavků na koncentraci (to se týká pouze přístroje vybaveného monitorem kyslíku).
- Chcete-li nastavit průtok doplňkového kyslíku, otáčejte regulačním knoflíkem průtokoměru doleva nebo doprava, dokud nebude kulička uvnitř průtokoměru vystředěna na čáře průtoku s číslem předepsaným vaším lékařem. Abyste se na průtokoměr dívali pod správným úhlem, zapamatujte si, že zadní čára a přední čára s číslem se musí jevit jako jedna čára.
- Koncentrátor je nyní připraven k použití.



**UPOZORNĚNÍ:** Výrobce doporučuje alternativní zdroj doplňkového kyslíku pro případy výpadku proudu nebo stavu alarmu či mechanické závady přístroje. O typu požadovaného záložního systému se poraďte se svým lékařem nebo dodavatelem přístroje.

**UPOZORNĚNÍ:** Je velmi důležité zvolit pouze předepsanou úroveň kyslíku. Neměňte úroveň průtoku, pokud vám to nebylo nařízeno ošetřujícím lékařem.

**UPOZORNĚNÍ:** Podle doporučení ošetřujícího lékaře lze kyslíkový koncentrátor používat i během spánku.

**UPOZORNĚNÍ:** Zajistěte, aby koncentrátor pracoval ve svislé poloze.

Poznámka: Optimální koncentrace kyslíku se dosáhne během 10 minut po zapnutí přístroje (90 % koncentrace se dosáhne po přibližně 5 minutách).

Za normálních okolností by nemělo být nutné seřizovat průtokoměr na jednotce. Budete-li otáčet regulačním knoflíkem průtokoměru ve směru hodinových ručiček, budete snižovat a můžete zastavit proudění kyslíku z jednotky.

### Vypnutí koncentrátoru

Přepnutím hlavního vypínače I/O do polohy „0“ vypnete přístroj.

## Kryt



**VAROVÁNÍ: NEBEZPEČÍ ÚRAZU ELEKTRICKÝM PROUDEM. PŘEDTÍM NEŽ BUDETE JEDNOTKU ČISTIT, VYPNĚTE JI A VYTÁHNĚTE NAPÁJECÍ KABEL Z ELEKTRICKÉ ZÁSUVKY, ABY SE ZABRÁNILO NÁHODNÉMU ZÁSAHU ELEKTRICKÝM PROUDEM A NEBEZPEČÍ POPÁLENÍ. ODSTRAŇOVAT KRYTY NEBO PROVÁDĚT ÚDRŽBU JEDNOTKY BY MĚL POUZE VÁŠ DODAVATEL PŘÍSTROJE NEBO KVALIFIKOVANÝ SERVISNÍ TECHNIK.**

**VAROVÁNÍ: JE TŘEBA DÁVAT POZOR, ABY SE ZABRÁNILO NAMOČENÍ KYSLÍKOVÉHO KONCENTRÁTORU NEBO PRONIKNUTÍ KAPALIN DO JEDNOTKY. TO MŮŽE BÝT PŘÍČINOU NESPRÁVNÉHO FUNGOVÁNÍ JEDNOTKY NEBO JEJÍHO VYPNUTÍ A ZPŮSOBIT ZVÝŠENÉ RIZIKO ZÁSAHU ELEKTRICKÝM PROUDEM NEBO POPÁLENÍ.**

**VAROVÁNÍ: NA PŘÍSLUŠENSTVÍ VEDOUcí KYSLÍK A NA KYSLÍKOVÝ KONCENTRÁTOR NEPOUŽÍVEJTE OLEJE, MAZIVA, MATERIÁLY NA BÁZI ROPY ANI JINÉ HOŘLAVÉ VÝROBKY. KYSLÍK URYCHLUJE SPALOVÁNÍ HOŘLAVÝCH LÁTEK.**

**VAROVÁNÍ: PŘED A BĚHEM TERAPIE POUŽÍVEJTE POUZE ROZTOKY NEBO MASTI NA BÁZI VODY, KTERÉ JSOU KOMPATIBILNÍ S KYSLÍKEM. NIKDY NEPOUŽÍVEJTE ROZTOKY NEBO MASTI NA BÁZI ROPY NEBO OLEJE, ABY SE PŘEDEŠLO RIZIKU OHNĚ A POPÁLENÍ.**

**VAROVÁNÍ: NEPOUŽÍVEJTE KAPALINY PŘÍMO NA JEDNOTCE. SEZNAM NEŽÁDOUCÍCH CHEMICKÝCH LÁTEK ZAHRNUJE MIMO JINÉ TYTO LÁTKY: ALKOHOL A PRODUKTY NA BÁZI ALKOHOLU, KONCENTROVANÉ PRODUKTY NA BÁZI CHLORU (ETHYLENCHLORID) A PRODUKTY NA BÁZI OLEJE (PINE-SOL®, LESTOIL®). TYTO LÁTKY SE NESMÍ POUŽÍVAT K ČIŠTĚNÍ PLASTOVÝCH KRYTŮ NA KYSLÍKOVÉM KONCENTRÁTORU. PROTOŽE MOHOU POŠKODIT PLAST JEDNOTKY. OČIŠTĚTE SKŘÍŇ PŘÍSTROJE, OVLÁDACÍ PANEL A NAPÁJECÍ KABEL POUZE JEMNÝM DEZINFEKČNÍM PROSTŘEDKEM NANÁŠENÝM VLHKÝM HADŘÍKEM (NIKOLI MOKRÝM) NEBO HOUBIČKOU A PAK VŠECHNY POVRCHY VYTŘETE DOSUCHA. ZABRAŇTE VNÍKNUTÍ JAKÉKOLI KAPALINY DOVNITŘ PŘÍSTROJE.**

**VAROVÁNÍ: OČIŠTĚTE SKŘÍŇ PŘÍSTROJE, OVLÁDACÍ PANEL A NAPÁJECÍ KABEL POUZE JEMNÝM DEZINFEKČNÍM PROSTŘEDKEM NANÁŠENÝM VLHKÝM (NIKOLI MOKRÝM) HADŘÍKEM NEBO HOUBIČKOU A PAK VŠECHNY POVRCHY VYTŘETE DOSUCHA. ZABRAŇTE VNÍKNUTÍ JAKÉKOLI KAPALINY DOVNITŘ KONCENTRÁTORU. VĚNUJTE ZVLÁŠTNÍ POZORNOST VÝSTUPU KYSLÍKU URČENÉMU K PŘIPOJENÍ KANYLY, UJISTĚTE SE, ŽE NA NĚM NENÍ ZACHYCEN PRACH, VODA ANI JINÉ ČÁSTICE.**

Poznámka: Vždy postupujte podle pokynů ke správnému použití od výrobce kanyl. Vyměňujte jednorázovou kanyli podle doporučení výrobce kanyl nebo vašeho dodavatele přístroje. Další produkty jsou k dostání u vašeho dodavatele přístroje.

Poznámka: Výrobce nedoporučuje sterilizaci tohoto zařízení.



K čištění vnějších povrchů koncentrátoru použijte jemný dezinfekční prostředek nanášený vlhkým hadříkem nebo houbičkou a pak všechny povrchy vytřete dosucha. Zabraňte vniknutí jakékoli kapaliny dovnitř přístroje. Skříň přístroje je třeba čistit minimálně mezi jednotlivými uživateli.

### Láhev zvlhčovače (volitelné vybavení)

- Každý den kontrolujte hladinu vody a podle potřeby přidejte vodu.
- Při čištění a dezinfikování zvlhčovače postupujte podle pokynů dodavatele zařízení nebo návodu přiloženého k láhvi zvlhčovače.

## Stavy alarmů

Všechny alarmy jsou alarmy nízké priority.

Alarm	Oznámení	Opatření
<p>Žlutá kontrolka obecné poruchy  a přerušovaný zvukový alarm</p>	<p>vysoký tlak zásobníku produktu NEBO nízký tlak zásobníku produktu NEBO vysoká teplota přístroje</p>	<p>Ujistěte se, že je průtokoměr otevřený na minimální průtokovou rychlost nebo vyšší. Ujistěte se, že kanyla není zalomená ani jinak zablokována. Odstraňte jakékoli přístroje připojené za výstupem přístroje. Ujistěte se, že je na všech stranách přístroje volný prostor o velikosti minimálně 30,5 cm (12 palců) a otvory pro přívod vzduchu nejsou blokovány žádnou překážkou. Ujistěte se, že je externí vstupní filtr hrubých částí čistý a není ucpaný. Ujistěte se, že je jednotka v rozsahu provozních teplot. Jestliže problém přetrvává, kontaktujte dodavatele přístroje s žádostí o servisní zásah.</p>
<p>Žlutá kontrolka monitoru kyslíku  a přerušovaný zvukový alarm</p>	<p>nízká koncentrace kyslíku</p>	<p>Kontaktujte dodavatele přístroje s žádostí o servisní zásah.</p>
<p>Žlutá kontrolka výpadku napájení  a přerušovaný zvukový alarm</p>	<p>výpadek napájení</p>	<p>Ujistěte se, že je přístroj zapojený do známé funkční zásuvky. Ujistěte se, že je spínač jističe stlačený. Jestliže problém přetrvává, kontaktujte dodavatele přístroje s žádostí o servisní zásah.</p>

## Odstraňování problémů

Jestliže váš kyslíkový koncentrátor VisionAire nefunguje správně, najdete v tabulce na následujících stránkách možné příčiny a řešení a v případě potřeby se poradte s dodavatelem přístroje.

Pokud nemůžete zajistit fungování jednotky, připojte nosní kanylu, obličejovou masku nebo jiné příslušenství k záložní doplňkové dodávce kyslíku.

Poznámka: Nepokoušejte se o žádnou údržbu s výjimkou možných řešení uvedených v této příručce. Za údržbu je zodpovědný dodavatel a dodavatel ji bude sledovat.

Poznámka: Abyste zabránili zneplatnění záruky, dodržujte všechny pokyny výrobce.

Poznámka: Jestliže přístroj nebyl delší dobu používán, je třeba, aby nejméně 15 minut pracoval, dříve než se bude moci aktivovat alarm výpadku napájení.

Problém	Pravděpodobná příčina	Řešení
Jednotka nepracuje. Stav výpadku napájení způsobí, že zazní alarm.	Napájecí kabel není zapojený do elektrické zásuvky.	Zkontrolujte, zda je zástrčka napájecího kabelu řádně zapojena v elektrické zásuvce.
	V elektrické zásuvce není proud.	Zkontrolujte zdroj elektrické energie, nástěnný spínač, pojistku nebo jistič v domě.
	Jistič kyslíkového koncentrátoru je aktivovaný.	Stiskněte (nedržte) resetovací tlačítko jističe na přední straně přístroje.  Jestliže znovu dojde k přepnutí jističe nebo jestliže alarm po zapnutí přístroje dále zní, kontaktujte dodavatele zařízení.
Omezený průtok kyslíku.	Láhev zvlhčovače je znečištěná nebo ucpaná.	Odstraňte láhev zvlhčovače z výstupu kyslíku. Když se proudění obnoví, vyčistěte nebo nahraďte novou láhev zvlhčovače.
	Vadná nosní kanyla, obličejová maska, katétr a/nebo kyslíková přívodní hadička nebo další příslušenství.	Sejměte a zkontrolujte příslušenství, zda na něm nedošlo k zalomení nebo zda v něm nejsou překážky. V případě potřeby vyměňte.
	Uvolněná hadička kanyly.	Zkontrolujte připojení hadičky kanyly na ovládacím panelu.
Když používáte láhev zvlhčovače, shromažďuje se v kyslíkové hadičce kondenzát.	Jednotka není řádně větraná. Zvýšená provozní teplota.	Ujistěte se, že je jednotka umístěna daleko od zádcon nebo závěsů, mřížek, kterými vystupuje teplý vzduch, topných těles a krbů. Dbejte na to, abyste jednotku umístili tak, aby na všech stranách byla vzdálena minimálně 30,5 cm (12 palců) od stěny nebo jiné překážky. Neumístujte jednotku v uzavřeném prostoru.  Znovu naplňte láhev zvlhčovače STUDENOU vodou.  NEPŘEPLŇUJTE. Nechte kyslíkovou hadičku vyschnout nebo ji nahraďte novou hadičkou.
Zní přerušovaný alarm.	Popis zvukových indikátorů viz oddíl Bezpečnostní funkce.	Nastavte hlavní vypínač I/O do polohy 0, použijte záložní dodávku kyslíku a okamžitě se poradte s dodavatelem přístroje.



Problém	Pravděpodobná příčina	Řešení
Kontrolka monitoru kyslíku zůstává rozsvícená (žlutá).	Koncentrace kyslíku je $\leq 82\%$ .	Nastavte hlavní vypínač I/O do polohy 0, použijte záložní dodávku kyslíku (pokud je k dispozici) a okamžitě se poraďte s dodavatelem přístroje.
Všechny ostatní problémy.		Nastavte hlavní vypínač I/O do polohy 0, použijte záložní dodávku kyslíku a okamžitě se poraďte s dodavatelem přístroje.

## Příslušenství

Za účelem dosažení správného výkonu a bezpečnosti používejte pouze níže uvedené příslušenství společnosti CAIRE dodávané prostřednictvím vašeho dodavatele kyslíku. Použití příslušenství, které není uvedeno níže, by mohlo nepříznivě ovlivnit výkon a/nebo bezpečný provoz koncentrátoru.

Kyslíková hadička, 7,6 m (25 stop)	Kat. č. – CU004-3
Přípojka hadičky/kanyly	Kat. č. – CU009-1

Poznámka: Další možnosti mohou být dostupné pro napájecí kabely v konkrétních zemích (je-li uvedeno výše). Potřebujete-li objednat alternativní příslušenství, kontaktujte společnost CAIRE nebo svého dodavatele kyslíku.

Standardní příslušenství VisionAire Family	
Láhev zvlhčovače (6–15 l/min)	Kat. č. – HU003-1
Kanyla, 7,6 m (25 stop) (max. 6 l/min)	Kat. č. – CU002-4
Hadička láhve zvlhčovače	Kat. č. – TU255-1
Armatura láhve zvlhčovače	Kat. č. – F0655-1

## Testování elektromagnetické kompatibility (EMC)

Zdravotnické zařízení vyžaduje speciální preventivní bezpečnostní opatření ohledně elektromagnetické kompatibility (EMC) a je nutné, aby bylo instalováno a uvedeno do provozu v souladu s informacemi ohledně EMC uvedenými v tomto oddílu.

Pokyny a prohlášení výrobce – elektromagnetické emise		
Přístroj VisionAire je určen k použití v níže specifikovaném elektromagnetickém prostředí. Zákazník nebo uživatel přístroje VisionAire by měl zajistit, aby byl používán v takovém prostředí.		
Zkouška emisí	Kompatibilita	Elektromagnetické prostředí – pokyny
RF emise CISPR 11	Skupina 1	Přístroj VisionAire používá vysokofrekvenční energii pouze pro své vnitřní funkce. Jeho vysokofrekvenční emise jsou tedy velmi nízké a je nepravděpodobné, že by mohly způsobovat rušení blízkých elektronických zařízení.
RF emise CISPR 11	Třída B	Přístroj VisionAire je vhodný k použití ve všech zařízeních včetně domácností a zařízení přímo napojených na veřejnou síť nízkého napětí, která napájí budovy užívané pro obytné účely.
Emise harmonického proudu IEC 61000-3-2	Splňuje	
Kolísání napětí / kmitající emise IEC 61000-3-3	Splňuje	

### Doporučené oddělovací vzdálenosti mezi přenosnými a mobilními radiofrekvenčními komunikačními zařízeními a jednotkami VisionAire

Přístroj VisionAire je určen k použití v elektromagnetickém prostředí, v němž je vyzařované radiofrekvenční rušení regulováno. Zákazník nebo uživatel přístroje VisionAire může pomoci předcházet elektromagnetickému rušení tím, že bude dodržovat níže uvedenou minimální vzdálenost mezi přenosnými a mobilními radiofrekvenčními komunikačními zařízeními (vysílači) a přístrojem VisionAire podle maximálního výstupního výkonu komunikačního zařízení.

Jmenovitý maximální výstupní výkon vysílače  W	Vzdálenost podle frekvence vysílače m		
	od 150 kHz do 80 MHz	od 80 do 800 MHz	od 800 MHz do 2,5 GHz
	$d = 1,2\sqrt{P}$	$d = 1,2\sqrt{P}$	$d = 1,2\sqrt{P}$
0,01	0,12	0,12	0,23
0,1	0,38	0,38	0,73
1	1,2	1,2	2,3
10	3,8	3,8	7,3
100	12	12	23

U vysílačů se jmenovitým maximálním výstupním výkonem, jenž není uveden výše, lze doporučenou oddělovací vzdálenost  $d$  v metrech (m) odhadnout pomocí rovnice platné pro frekvenci vysílače, kde  $P$  je maximální jmenovitý výstupní výkon vysílače ve watttech (W) podle údajů výrobce vysílače.

POZNÁMKA 1: U frekvencí 80 MHz a 800 MHz platí vzdálenost pro vyšší frekvenční rozsah.

POZNÁMKA 2: Tyto pokyny nemusí platit ve všech situacích. Na šíření elektromagnetických vln má vliv míra jejich pohlcování budovami, předměty a lidmi i míra jejich odrazu od nich.

**Pokyny a prohlášení výrobce – elektromagnetická odolnost**

Přístroj VisionAire je určen k použití v níže specifikovaném elektromagnetickém prostředí. Zákazník nebo uživatel přístroje VisionAire by měl zajistit, aby byl používán v takovém prostředí.

Zkouška odolnosti	IEC 60601, zkušební úroveň	Úroveň kompatibility	Elektromagnetické prostředí – pokyny
Elektromagnetické prostředí – pokyny IEC 61000-4-2	±6 kV kontaktní výboj ±8 kV vzduchový výboj	±6 kV kontaktní výboj ±8 kV vzduchový výboj	Podlahy by měly být dřevěné, betonové nebo z keramické dlažby. Jsou-li podlahy pokryty syntetickým materiálem, relativní vlhkost by měla dosahovat alespoň 30 %.
Rychlé elektrické přechodné jevy / skupiny impulzů IEC 61000-4-4	±2 kV pro napájecí vedení ±1 kV pro vstupní/výstupní vedení	±2 kV pro napájecí vedení Nehodí se	Kvalita zdroje napájení by měla být na úrovni typického komerčního nebo nemocničního prostředí.
Rázový impulz IEC 61000-4-5	±1 kV mezi vedeními ±2 kV vedení–země	±1 kV mezi vedeními ±2 kV vedení–země	Kvalita zdroje napájení by měla být na úrovni typického komerčního nebo nemocničního prostředí.
Krátkodobé poklesy napětí, krátká přerušení a pomalé změny napětí na přívodním vedení napájecích zdrojů, IEC 61000-4-11	<5 % $U_T$ (>95% pokles $U_T$ ) po dobu 0,5 cyklu  40 % $U_T$ (60% pokles $U_T$ ) po dobu 5 cyklů  70 % $U_T$ (30% pokles $U_T$ ) 25 cyklů  <5 % $U_T$ (>95% pokles $U_T$ ) po dobu 5 sekund	<5 % $U_T$ (>95% pokles $U_T$ ) po dobu 0,5 cyklu  40 % $U_T$ (60% pokles $U_T$ ) po dobu 5 cyklů  70 % $U_T$ (30% pokles $U_T$ ) po dobu 25 cyklů  <5 % $U_T$ (>95% pokles $U_T$ ) po dobu 5 sekund	Kvalita zdroje napájení by měla být na úrovni typického komerčního nebo nemocničního prostředí. Pokud uživatel přístroje VisionAire vyžaduje nepřetržitý provoz během přerušení napájení ze sítě, doporučuje se napájení přístroje VisionAire ze zdroje nepřetržitého napájení (UPS).
Magnetické pole síťového kmitočtu IEC 61000-4-8	3 A/m	3 A/m	Magnetická pole síťového kmitočtu musí být na úrovni charakteristických pro typické umístění v běžném komerčním nebo nemocničním prostředí.
POZNÁMKA: $U_T$ je střídavé napětí sítě před použitím zkušební úrovně.			

## Pokyny a prohlášení výrobce – elektromagnetická odolnost

Přístroj VisionAire je určen k použití v níže specifikovaném elektromagnetickém prostředí. Zákazník nebo uživatel přístroje VisionAire by měl zajistit, aby byl používán v takovém prostředí.

Zkouška odolnosti	IEC 60601, zkušební úroveň	Úroveň kompatibility	Elektromagnetické prostředí – pokyny
RF vedení IEC 61000-4-6	3 Vrms 150 kHz až 80 MHz	3 Vrms	<p>Přenosná a mobilní radiofrekvenční komunikační zařízení by se neměla používat v menší vzdálenosti od jakékoli části přístroje VisionAire, včetně kabelů, než je doporučená oddělovací vzdálenost vypočítaná z rovnice platné pro frekvenci vysílače.</p> <p>Doporučená oddělovací vzdálenost</p> $d = 1,2\sqrt{P}$ $d = 1,2\sqrt{P} = 80 \text{ až } 800 \text{ MHz}$ $d = 1,2\sqrt{P} = 800 \text{ MHz až } 2,5 \text{ GHz}$ <p>kde P je maximální jmenovitý výstupní výkon vysílače ve wattch (W) podle údajů výrobce vysílače a d je doporučená oddělovací vzdálenost v metrech (m).</p> <p>Intenzita pole pevných radiofrekvenčních vysílačů zjištěná elektromagnetickým průzkumem lokality<sup>a</sup> by měla být nižší než povolená úroveň v každém z frekvenčních pásem.<sup>b</sup></p> <p>K rušení může docházet v blízkosti zařízení označených následujícím symbolem:</p> 
RF záření IEC 61000-4-3	3 V/m 80 MHz až 2,5 GHz	3 V/m	

POZNÁMKA 1: U frekvencí 80 MHz a 800 MHz platí vyšší frekvenční rozsah.

POZNÁMKA 2: Tyto pokyny nemusí platit ve všech situacích. Na šíření elektromagnetických vln má vliv míra jejich pohlcování budovami, předměty a lidmi i míra jejich odrazu od nich.

<sup>a</sup> Intenzitu pole pevných vysílačů, například základnových stanic radiových (mobilních/bezdrátových) telefonů a pozemních mobilních radiostanic, amatérských vysílaček, rozhlasového vysílání na AM a FM frekvencích a televizního vysílání, nelze předem teoreticky přesně stanovit. K posouzení elektromagnetického prostředí z hlediska přítomnosti pevných radiofrekvenčních vysílačů je třeba zvážit provedení elektromagnetického průzkumu lokality. Přesahuje-li naměřená intenzita pole v lokalitě, kde je přístroj VisionAire používán, příslušnou výše uvedenou radiofrekvenční povolenou úroveň, je nutné přístroj VisionAire sledovat a ověřit, zda pracuje obvyklým způsobem. Je-li zjištěna neobvyklá funkce, může být nutné provést další opatření, jako je změna směrové orientace nebo přemístění přístroje VisionAire.

<sup>b</sup> Ve frekvenčním pásmu 150 kHz až 80 MHz musí být intenzity pole nižší než 3 V/m.

## Způsob likvidace

### Likvidace odpadu

Veškerý odpad z kyslíkového koncentrátoru VisionAire společnosti CAIRE se musí likvidovat s použitím vhodných metod stanovených místními úřady.

### Likvidace přístroje

V zájmu ochrany životního prostředí se musí koncentrátor likvidovat s použitím vhodných metod stanovených místními úřady.

## Klasifikace

Druh ochrany před úrazem elektrickým proudem:  
Třída II Ochrany před úrazem elektrickým proudem je dosaženo použitím dvojité izolace.  
Není vyžadováno ochranné uzemnění nebo spolehlání se na instalační podmínky.

Stupeň ochrany před úrazem elektrickým proudem:

Typ BF Zařízení poskytující zvláštní stupeň ochrany před úrazem elektrickým proudem týkající se  
1) přípustného svodového proudu,  
2) spolehlivosti ochranného uzemnění (je-li k dispozici).  
Není určeno k přímému použití na srdci.

Stupeň ochrany proti škodlivému vniknutí vody:

Zařízení s úrovní ochrany proti kapající vodě – IP 21  
Ochrana před vniknutím pevných cizích těles o průměru větším než 12,5 mm.  
Zařízení je vybaveno krytem zabraňujícím takovému množství padající kapaliny, které by mohlo rušit uspokojivý a bezpečný provoz zařízení.

Povolené metody čištění a kontroly infekcí:

Viz oddíl Údržba v servisních příručkách přístrojů VisionAire.

Stupeň bezpečnosti použití za přítomnosti hořlavých anestetických plynů:

Přístroj není určen k tomuto druhu použití.

Provozní režim:

Nepřetržitý provoz.

Poznámka: Vždy postupujte podle pokynů ke správnému použití od výrobce kanyl. Vyměňujte jednorázovou kanylu podle doporučení výrobce kanyl nebo vašeho dodavatele přístroje. Další produkty jsou k dostání u vašeho dodavatele přístroje.













Poznámka: Výrobce nedoporučuje sterilizaci tohoto zařízení.



CAIRE a CAIRE Inc. jsou registrované ochranné známky společnosti CAIRE Inc. Úplný seznam ochranných známek naleznete na níže uvedeném webovém stránce.  
Ochranné známky: [www.caireinc.com/corporate/trademarks](http://www.caireinc.com/corporate/trademarks).

Copyright © 2022 CAIRE Inc. Společnost CAIRE Inc. si vyhrazuje právo kdykoli bez předchozího upozornění a bez dalších závazků či důsledků přestat vyrábět své výrobky nebo změnit ceny, materiály, zařízení, kvalitu, popisy, specifikace svých výrobků nebo procesy související s těmito výrobky. Veškerá práva, která zde nejsou výslovně uvedena, si vyhrazujeme jako uplatitelná.

## Elementy sterowania i wskaźniki stanu systemu

<b>ISO 7000</b>	
	Przed rozpoczęciem użytkowania przeczytać instrukcję obsługi. Reg. # 1641
	Chronić przed deszczem. Przechowywać w suchym miejscu. Reg. # 0626
	Maksymalna liczba opakowań, które można na sobie ustawić. Reg. # 2403
	Nazwa i adres producenta. Reg. # 3082
	Kraj i data produkcji. „CC” oznacza dwuliterowy kod kraju produkcji. Data produkcji ma format RRRR-MM-DD. Rozp. # 6049
	Przeostrożność: Zapoznać się z dołączoną dokumentacją. Reg. # 0434A
	Numer katalogowy. Reg. # 2493
	Numer seryjny. Reg. # 2498
	Zakres temperatur przechowywania lub pracy. Reg. # 0632
	Zakres wilgotności podczas przechowywania. Reg. # 2620
	Góra. Reg. # 0623
	Ostrożnie. Reg. # 0621
	Zawiera niebezpieczne substancje. Rozp. # 3723
	Importer. Rozp. # 3725
<b>ISO 7010:</b>	
	Przeczytać instrukcję obsługi. Reg. # M002
	Przechowywać z dala od nieosłoniętego płomienia, ognia i źródeł iskrzenia. Chronić przed źródłem zapłonu. Zakaz palenia. Reg. # P003
	Nie palić w pobliżu urządzenia ani podczas jego obsługi. Reg. # P002

	Część klasy BF (stopień ochrony przed porażeniem elektrycznym). Reg. # 5333
	Ostrzeżenie. Reg. # W001
<b>Dyrektywa Rady 93/42/EWG</b>	
	Autoryzowany przedstawiciel w Europie
	Jeżeli na etykiecie niepowtarzalnego identyfikatora urządzenia (UDI) znajduje się symbol CE ####, urządzenie to spełnia wymagania dyrektywy 93/42 / EWG dotyczącej wyrobów medycznych. Symbol CE #### wskazuje numer jednostki notyfikowanej.
<b>Dodatkowe symbole</b>	
	Przechowywać z dala od materiałów łatwopalnych, olejów i smarów
	Nie rozbierać
	Ten symbol wyświetlany na pulpicie ostrzegawczym urządzenia oznacza, że wykryto przerwę w zasilaniu ze źródła zewnętrznego
	Etykieta 2018: Ten symbol wyświetlany na pulpicie ostrzegawczym urządzenia oznacza niskie stężenie tlenu na wylocie urządzenia
	WŁ. (przełącznik zasilania w pozycji włączonej)
	WYŁ. (przełącznik zasilania w pozycji wyłączzonej)
	Autoryzowany przedstawiciel w Szwajcarii.
	Jeśli urządzenie nosi znak UKCA, jak pokazano z UKCA#### wskazującym numer jednostki notyfikowanej, to urządzenie jest zgodne z przepisami UKCA.
<b>IEC 60417</b>	
	Urządzenie klasy II
<b>21 CFR 801.15</b>	
<b>RX ONLY</b>	Prawo federalne dopuszcza sprzedaż tego urządzenia wyłącznie przez lekarza lub na jego zlecenie

<b>IEC 60601-1</b>	
<b>IP21</b>	Urządzenie odporne na krople wody — IP21
<b>Dyrektywa Rady 2012/19/UE</b>	
	<p>WEEE</p> <p>Ten symbol przypomina właścicielom sprzętu, że zgodnie z Dyrektywą w sprawie zużytego sprzętu elektrycznego i elektronicznego (WEEE) po zakończeniu eksploatacji należy go oddać do zakładu utylizacji. Nasze produkty są zgodne z Dyrektywą w sprawie ograniczenia stosowania niektórych niebezpiecznych substancji w sprzęcie elektrycznym i elektronicznym (RoHS). Zawierają jedynie śladowe ilości ołowiu i innych niebezpiecznych materiałów.</p>
<b>ISO 15223-1</b>	
<b>MD</b>	Urządzenie medyczne. Rozp. # 5.7.7
<b>UDI</b>	Unikalny identyfikator urządzenia # 5.7.10
<b>Certyfikat bezpieczeństwa elektrycznego QPS</b>	
	<p>Agencja bezpieczeństwa CAN/CSA C22.2 nr 60601-1-14 dla elektrycznych urządzeń medycznych. Dopuszczone do obrotu w Stanach Zjednoczonych i Kanadzie. Zgodne z mającymi zastosowanie normami w Stanach Zjednoczonych i Kanadzie</p>

Ten produkt może być chroniony jednym lub wieloma patentami w Stanach Zjednoczonych i innych krajach. Odpowiednie patenty wyszczególnione są w naszej witrynie pod adresem podanym poniżej. Pat.: [www.caireinc.com/corporate/patents/](http://www.caireinc.com/corporate/patents/).

## Koncentrator tlenu VisionAire

Ta instrukcja obsługi opisuje koncentratory tlenu VisionAire 5 firmy CAIRE (w wersji 120 V i 230 V) oraz wszystkie dostępne warianty. Przed rozpoczęciem użytkowania koncentratora przeczytać ze zrozumieniem wszystkie informacje zawarte w tej instrukcji. W razie pytań należy skontaktować się z dostawcą sprzętu.

## Czym jest koncentrator tlenu?

Powietrze, którym oddychamy, zawiera tlen (około 21%), azot (78%) i inne gazy (1%). Koncentrator tlenu VisionAire za pomocą specjalnych wlotów pobiera powietrze z otoczenia. Następnie jest ono filtrowane przez materiał absorbujący zwany sitem molekularnym. Zatrzymuje azot, przepuszczając jedynie tlen. W efekcie użytkownikowi podawane jest powietrze z wysokim stężeniem tlenu.

**Uwaga:** Podczas używania koncentratora tlenu nie istnieje ryzyko wyczerpania zapasu tlenu w pomieszczeniu.

## Dlaczego lekarz przepisał podawanie tlenu?

Wiele osób cierpi na różne choroby serca, płuc i dróg oddechowych. Niejednokrotnie tlenoterapia może im pomóc w codziennym życiu w domu i w podróży.

Tlen stanowi 21% powietrza, którym oddychamy. Jego ciągle dostarczanie jest warunkiem prawidłowego funkcjonowania naszego organizmu. Lekarz zaleca ustawienie przepływu tlenu dostosowane do choroby, na którą cierpi chory.

Pomimo że tlen jest lekiem nie powodującym uzależnienia to samowolne stosowanie go może być niebezpieczne. Przed użyciem koncentratora tlenu należy zasięgnąć porady lekarza. Dostawca wyrobu do podawania tlenu zaprezentuje, jak ustawić przepisany przepływ gazu.



**OSTRZEŻENIE: W DOMU LUB W MIEJSCU PODAWANIA TLENU W WIDOCZNYCH MIEJSCACH UMIEŚCIĆ OSTRZEŻENIA „ZAKAZ PALENIA — PODAWANIE TLENU”. POINFORMOWAĆ UŻYTKOWNIKÓW I ICH OPIEKUNÓW O ZAGROŻENIACH ZWIĄZANYCH Z PALENIEM W OBECNOŚCI LUB PODCZAS PODAWANIA TLENU MEDYCZNEGO.**



**PRZESTROGA:** Producent zaleca, aby w razie przerwy w zasilaniu, sytuacji alarmowej lub awarii mechanicznej dostępne było alternatywne źródło tlenu. Aby wybrać rodzaj systemu rezerwowego, należy skonsultować się z dostawcą sprzętu.

Zawsze ustawiać przepisany przepływ tlenu. Ustawienie przepływu można zmieniać tylko na polecenie lekarza.

Koncentratora tlenu można używać podczas snu zgodnie z zaleceniami lekarza.

## Profil operatora

Koncentratory tlenu służą do dostarczania tlenu u chorych doświadczających dyskomfortu z powodu schorzeń wpływających na zdolność płuc do transportowania tlenu z powietrza do układu krwionośnego. W stacjonarnych koncentratorach tlenu nie przechowuje się tlenu. Nie trzeba ich uzupełniać, a ładowanie możliwe jest z sieci AC lub DC. Z koncentratora tlenu należy korzystać wyłącznie na zlecenie lekarza. Nie jest to system służący podtrzymywaniu życia.

Mimo że tlenoterapię można przepisać pacjentom w dowolnym wieku, to użytkownikami koncentratorów są zazwyczaj osoby w wieku powyżej 65 lat cierpiące na różne choroby układu oddechowego, na przykład przewlekłą obturacyjną chorobę płuc (POChP). Użytkownik powinien mieć dobre zdolności poznawcze i musi być w stanie informować o ewentualnie odczuwanym dyskomforcie. Jeśli użytkownik nie jest zdolny do informowania o dyskomforcie lub nie jest w stanie przeczytać ani zrozumieć etykiet i instrukcji koncentratora, zaleca się, aby użytkowanie odbywało się pod nadzorem osoby posiadającej takie zdolności. Jeśli podczas korzystania z koncentratora odczuwany jest dyskomfort, należy skontaktować się z pracownikiem służby zdrowia. Zaleca się, aby na wypadek braku zasilania lub awarii koncentratora użytkownik wyposażył się w zapasowe źródło tlenu (np. tlen w butli). Do korzystania z koncentratora nie są potrzebne żadne inne specjalne umiejętności.



## Zabezpieczenia

Poniżej przedstawiono informacje na temat zabezpieczeń koncentratora tlenu VisionAire. Przed rozpoczęciem użytkowania urządzenia należy przeczytać te informacje ze zrozumieniem. W razie pytań należy skontaktować się z dostawcą sprzętu.

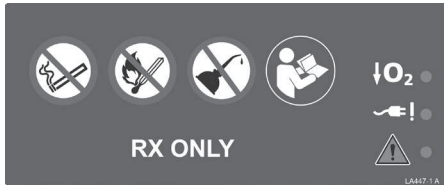

Etykieta z ostrzeżeniami i alarmami urządzenia.

- Czujnik tlenu: Wykrywa spadek stężenia tlenu poniżej 82%. Jeśli wystąpi ten problem, zaświeci się lampka ostrzegawcza niskiego stężenia tlenu (↓O<sub>2</sub>). Jeśli niskie ciśnienie O<sub>2</sub> będzie się utrzymywało, uruchomi się też przerywany alarm dźwiękowy.
- Awaria zasilania: Jeśli podczas pracy urządzenia dojdzie do awarii zasilania, zaświeci się lampka ostrzegawcza zasilania (⚡!) i uruchomi przerywany alarm dźwiękowy. Patrz rysunek na etykiecie.
- Filtr główny: ≥10 μm.

- Silnik sprężarki: Na wylocie sprężarki zamontowany jest zawór redukcyjny ciśnienia skalibrowany na 280 kPa (40 psig). Za bezpieczeństwo termiczne odpowiedzialny jest termostat znajdujący się w uzwojeniu stojana sprężarki (135°C / 275°F).
- Awaria ogólna: Jeśli wystąpi dowolny z problemów wymienionych poniżej, zaświeci się lampka awarii ogólnej (⚠) i uruchomi przerywany alarm dźwiękowy.  
Możliwe problemy:
  - Zakłócenie przepływu tlenu, takie jak zaciśnięcie lub zagięcie wążów doprowadzających — błąd pojawiający się w przypadku wysokiego ciśnienia w zbiorniku.
  - Wysokie ciśnienie w zbiorniku wynoszące powyżej 33 psig (±1).
  - Niskie ciśnienie w zbiorniku wynoszące poniżej 5 psig (±1).
  - Wysoka temperatura urządzenia wynosząca powyżej 135°C (275°F) — błąd pojawiający się w przypadku niskiego ciśnienia w zbiorniku, gdy dojdzie do aktywowania wyłącznika termicznego sprężarki i wyłączenia sprężarki.

## Rozpakowywanie urządzenia VisionAire

Należy upewnić się, że w opakowaniu znajdują się wszystkie wyszczególnione komponenty. Jeśli stwierdzone zostaną braki, należy natychmiast skontaktować się z dostawcą.

- Stacjonarny koncentrator tlenu.

## Podstawowe informacje na temat koncentratora tlenu VisionAire

Poniżej opisano ważne elementy koncentratora tlenu VisionAire.

- A. Przełącznik Wł./Wyl. (I/O): Pozwala włączać i wyłączać urządzenie.
- B. Przycisk resetowania wyłącznika automatycznego: Pozwala zresetować urządzenie po wyłączeniu z powodu przecięcia elektrycznego.
- C. Licznik godzin: Rejestruje całkowity czas pracy urządzenia w godzinach.
- D. Przepływomierz / pokrętko regulacji: Pozwala regulować i wskazuje natężenie przepływu tlenu w litrach na minutę (l/min).
- E. Złącze wylotowe tlenu: Pozwala na podłączenie nawilzacza (jeśli jest wymagany) lub wąsów.
- F. Uchwyty górne i boczne: Odpowiadają za wygodne przenoszenie urządzenia.
- G. Etykieta z ostrzeżeniami i alarmami.
- H. Tabliczka znamionowa: Zawiera specyfikacje elektryczne i numer seryjny.
- I. Przewód zasilania: Pozwala podłączyć urządzenie do gniazda elektrycznego.
- J. Kółka: Cztery kółka ułatwiają przemieszczanie urządzenia.
- K. Wnęka na butlę nawilzacza: Miejsce montażu opcjonalnej butli nawilzacza.
- L. Butla nawilzacza (opcjonalna).
- M. Złącze wylotowe tlenu na butli nawilzacza: Do podłączenia przewodów/wąsów.
- N. Złącze wylotowe tlenu na butli nawilzacza.
- O. Przewody butli nawilzacza.
- P. Mocowanie butli nawilzacza.
- Q. Rurka tlenowa / wąsy.



**OSTRZEŻENIE: NIE PODŁĄCZAĆ URZĄDZENIA ZA POMOCĄ PRZEDŁUŻACZY. NIE PODŁĄCZAĆ ZBYT WIELU URZĄDZEŃ DO TEGO SAMEGO GNIAZDA ZASILANIA. ZASTOSOWANIE PRZEDŁUŻACZY MOŻE MIEĆ NEGATYWNY WPLYW NA DZIAŁANIE KONCENTRATORA. PODŁĄCZENIE ZBYT WIELU URZĄDZEŃ DO JEDNEGO GNIAZDA MOŻE SPOWODOWAĆ PRZECIĄŻENIE SKRZYŃKI ROZDZIELCZEJ I W EFEKCIE AKTYWACJĘ WYŁĄCZNIKA/ BEZPIECZNIKA LUB POŻAR, JEŚLI WYŁĄCZNIK/BEZPIECZNIK NIE ZADZIAŁA.**



Rysunek 1a

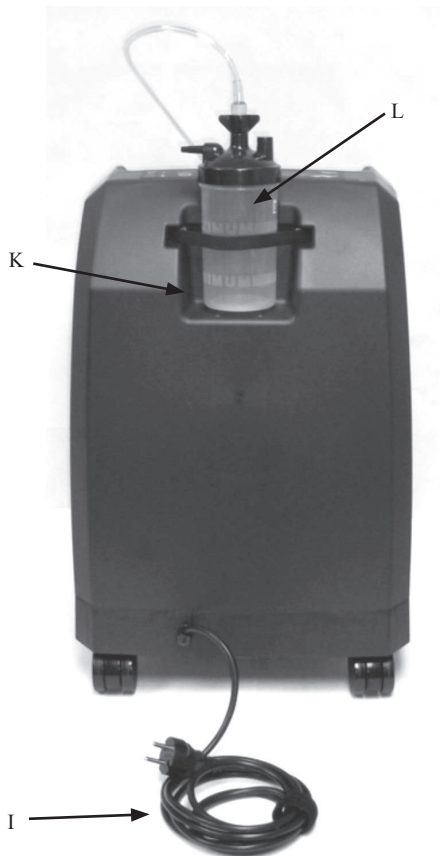

Rysunek 1b

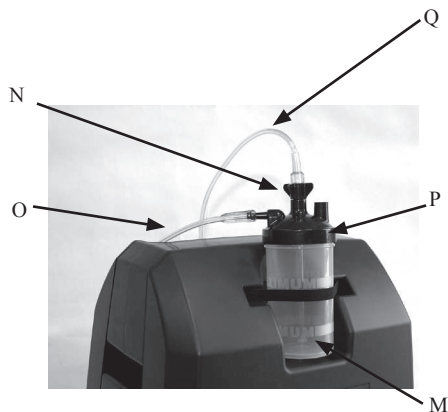

## Ważne!

### Definicje instrukcji bezpieczeństwa:



**OSTRZEŻENIE: WAŻNA INFORMACJA DOTYCZĄCA ZAGROŻEŃ, KTÓRE MOGĄ SPOWODOWAĆ POWAŻNE OBRAŻENIA.**



**PRZESTROGA:** Ważna informacja pozwalająca uniknąć uszkodzenia urządzenia serii VisionAire.

Uwaga: Informacja wymagająca szczególnej uwagi.

## Wskazania do zastosowania

### Przeznaczenie

Koncentrator tlenu VisionAire CAIRE jest przeznaczony do podawania dodatkowego tlenu. Urządzenie nie jest przeznaczone do podtrzymywania życia ani nie zapewnia możliwości monitorowania pacjenta.



**OSTRZEŻENIE: PRAWO FEDERALNE (STANY ZJEDNOCZONE) DOPUSZCZA SPRZEDAŻ TEGO URZĄDZENIA WYŁĄCZNIE PRZEZ LEKARZA LUB PRACOWNIKA SŁUŻBY ZDROWIA ALBO NA JEGO ZLECENIE.**

## Przeciwwskazania do zastosowania



**OSTRZEŻENIE: W NIEKTÓRYCH OKOLICZNOŚCIACH STOSOWANIE TLENU BEZ ZALECENIA LEKARZA MOŻE BYĆ NIEBEZPIECZNE. UŻYWAĆ URZĄDZENIA, TYLKO JEŚLI ZOSTAŁO PRZEPISANE PRZEZ LEKARZA.**

**OSTRZEŻENIE: NIE STOSOWAĆ W OBECNOŚCI ŁATWOPALNYCH ŚRODKÓW ZNICZULAJĄCYCH.**

**OSTRZEŻENIE: KONCENTRATOR JEST URZĄDZENIEM ELEKTRYCZNYM, W ZWIĄZKU Z CZYM NIE DZIAŁA PODCZAS PRZERW W ZASILANIU. MOŻE TEŻ WYMAGAĆ SERWISOWANIA PRZEZ WYKWALIFIKOWANEGO SPECJALISTĘ. NIE STOSOWAĆ KONCENTRATORA TLENU U UŻYTKOWNIKÓW, W PRZYPADKU KTÓRYCH TEGO RODZAJU PRZERWY W DZIAŁANIU MOGŁYBY DOPROWADZIĆ DO NIEPOŻĄDANYCH SKUTKÓW ZDROWOTNYCH.**

**OSTRZEŻENIE: URZĄDZENIE TO NIE JEST SYSTEMEM PODTRZYMYWANIA ŻYCIA. OSOBY W PODESZŁYM WIEKU, DZIECI ORAZ INNI UŻYTKOWNICY, KTÓRZY NIE SĄ W STANIE INFORMOWAĆ O DYSKOMFORTCIE, MOGĄ WYMAGAĆ DODATKOWEGO MONITOROWANIA PODCZAS KORZYSTANIA Z TEGO KONCENTRATORA. UŻYTKOWNICY Z WADAMI SŁUCHU LUB WZROKU MOGĄ WYMAGAĆ POMOCY W MONITOROWANIU ALARMÓW. W RAZIE ODCZUWANIA DYSKOMFORTU LUB WYSTĄPIENIA ZAGROŻENIA ZDROWIA NATYCHMIAST SKORZYSTAĆ Z POMOCY LEKARSKIEJ.**

## Wytyczne dotyczące bezpieczeństwa



**OSTRZEŻENIE: DOKŁADNIE ZAPOZNAĆ SIĘ Z PONIŻSZYMI ISTOTNYMI INFORMACJAMI NA TEMAT KONCENTRATORA TLENU VISIONAIRE INTENSITY.**

**OSTRZEŻENIE: ZAWSZE USTAWIAĆ PRZEPISANY PRZEPŁYW TLENU. USTAWIENIE PRZEPŁYWU MOŻNA ZMIENIAĆ TYLKO NA POLECENIE LEKARZA.**

**OSTRZEŻENIE: PRZED ROZPOCZĘCIEM OBSŁUGI URZĄDZENIA BEZWZGLĘDNIE PRZECZYTAĆ I ZROZUMIEĆ INSTRUKCJĘ OBSŁUGI. JEŚLI UŻYTKOWNIK NIE JEST W STANIE ZROZUMIEĆ OSTRZEŻEŃ I INSTRUKCJI, PRZED ROZPOCZĘCIEM UŻYTKOWANIA SPRZĘTU NALEŻY SKONTAKTOWAĆ SIĘ Z DOSTAWCĄ. W PRZECIWNYM RAZIE MOŻE DOJŚĆ DO OBRAŻEŃ CIAŁA LUB USZKODZENIA URZĄDZENIA.**

**OSTRZEŻENIE: PALENIE PODCZAS UŻYWANIA TLENU JEST GŁÓWNA PRZYCZYNA OBRAŻEŃ I ŚMIERCI SPOWODOWANYCH PRZEZ OGIEŃ. NALEŻY BEZWZGLĘDNIE PRZESTRZEGAĆ PONIŻSZYCH OSTRZEŻEŃ BEZPIECZEŃSTWA:**

**OSTRZEŻENIE: W POMIESZCZENIACH, W KTÓRYCH JEST TO URZĄDZENIE LUB ZNAJDUJĄ SIĘ AKCESORIA ZAWIERAJĄCE TLEN, NIE WOLNO PALIĆ, UŻYWAĆ ŚWIECZEK ANI OTWARTEGO OGNIA.**

**OSTRZEŻENIE: PALENIE PODCZAS STOSOWANIA WAŚÓW TLENOWYCH MOŻE DOPROWADZIĆ DO OPARZEŃ TWARZY, A NAWET ŚMIERCI.**

**OSTRZEŻENIE: JEŚLI WAŚY ZOSTANĄ WYJĘTE Z NOSA I UMIESZCZONE NA UBRANIACH, POŚCIELI, SOFIE LUB INNYM MIĘKKIM MATERIALE, A W POBLIŻU BĘDZIE ZNAJDOWAĆ SIĘ PAPIEROS, ŹRÓDŁO CIEPŁA LUB OTWARTY PŁOMIEŃ ALBO WYSTĄPI ISKRZENIE, DOJDZIE DO NAGŁEGO WYBUCHU POŻARU.**



**OSTRZEŻENIE: PALĄCY UŻYTKOWNICY MUSZĄ BEZWZGLĘDNI PRZESTRZEGAĆ TRZECH NASTĘPUJĄCYCH ZASAD: WYŁĄCZYĆ KONCENTRATOR TLENU, WYJAĆ WĄSY I OPUŚCIĆ POMIESZCZENIE, W KTÓRYM ZNAJDUJE SIĘ URZĄDZENIE.**

**OSTRZEŻENIE: W DOMU LUB W MIEJSCU PODAWANIA TLENU W WIDOCZNYCH MIEJSCACH UMIEŚCIĆ OSTRZEŻENIA „ZAKAZ PALENIA — PODAWANIE TLENU”. POINFORMOWAĆ UŻYTKOWNIKÓW I ICH OPIEKUNÓW O ZAGROŻENIACH ZWIĄZANYCH Z PALENIEM W OBECNOŚCI LUB PODCZAS PODAWANIA TLENU MEDYCZNEGO.**

**OSTRZEŻENIE: PRAWO FEDERALNE (STANY ZJEDNOCZONE) DOPUSZCZA SPRZEDAŻ TEGO URZĄDZENIA WYŁĄCZNIE PRZEZ LEKARZA LUB PRACOWNIKA SŁUŻBY ZDROWIA ALBO NA JEGO ZLECENIE.**

**OSTRZEŻENIE: TO URZĄDZENIE DOSTARCZA MIESZANKĘ O WYSOKIM STĘŻENIU TLENU, KTÓRA POWODUJE SZYBKIE SPALANIE. W POMIESZCZENIACH, W KTÓRYCH JEST (1) TO URZĄDZENIE LUB ZNAJDUJĄ SIĘ (2) AKCESORIA ZAWIERAJĄCE TLEN, NIE WOŁNO PALIĆ ANI UŻYWAĆ OTWARTEGO OGNIA. ZIGNOROWANIE TEGO OSTRZEŻENIA MOŻE DOPROWADZIĆ DO POŻARU, USZKODZENIA WŁASNOŚCI LUB OBRAŻEN CIAŁA, A NAWET ŚMIERCI.**

**OSTRZEŻENIE: NIE UŻYWAĆ KONCENTRATORA TLENU W OBECNOŚCI ŁATWOPALNYCH GAZÓW. MOŻE TO SPOWODOWAĆ NAGŁY ZAPŁON, KTÓREGO EFEKTEM BĘDZIE USZKODZENIE MIENIA, OBRAŻENIE CIAŁA LUB ŚMIERĆ.**

**OSTRZEŻENIE: NIE ZOSTAWIAĆ WĄSÓW TLENOWYCH NA UBRANIACH, POŚCIELI ANI PODUSZKACH. GDY WŁĄCZONE URZĄDZENIE NIE JEST UŻYWANE, OBECNOŚĆ TLENU ZWIĘKSZA RYZYKO ZAPALENIA SIĘ MATERIAŁU. GDY KONCENTRATOR TLENU NIE JEST UŻYWANY, USTAWIĆ PRZEŁĄCZNIK ZASILANIA I/O W POZYCJI 0 (WYŁ.).**

**OSTRZEŻENIE: DO KONSERWACJI AKCESORIÓW ZAWIERAJĄCYCH TLEN ANI DO KONCENTRATORA TLENU NIE UŻYWAĆ OLEJU, SMARU, PRODUKTÓW OPARTYCH NA ROPIE NAFTOWEJ ANI INNYCH ŚRODKÓW ŁATWOPALNYCH. TLEN PRZYSPESZA SPALANIE ŁATWOPALNYCH SUBSTANCJI. WYKORZYSTYWAĆ TYLKO BALSAMY I MAŚCI NA BAZIE WODY, KTÓRE MOŻNA STOSOWAĆ W OBECNOŚCI TLENU.**

**OSTRZEŻENIE: NIE SMAROWAĆ KOŃCÓWEK, ZŁĄCZY, PRZEWODÓW ANI INNYCH AKCESORIÓW KONCENTRATORA TLENU, PONIEWAŻ STWARZA TO ZAGROŻENIE POŻAREM I POPARZENIAMI.**

**OSTRZEŻENIE: NIEBEZPIECZEŃSTWO PORAŻENIA PRADEM. ABY UNIKAĆ PRZYPADKOWEGO PORAŻENIA PRADEM LUB POPARZENIA, PRZED CZYSZCZENIEM URZĄDZENIA NALEŻY JE WYŁĄCZYĆ I WYJAĆ PRZEWÓD ZASILANIA Z GNIAZDA. SERWISOWAĆ KONCENTRATOR I ZDEJMOWAĆ POKRYWY MOŻE WYŁĄCZNIE DOSTAWCA SPRZĘTU LUB WYKWALIFIKOWANY TECHNIK.**

**OSTRZEŻENIE: UWAŻAĆ, ABY NIE ZAMOCZYĆ KONCENTRATORA TLENU I ABY DO WEWNĄTRZ NIE DOSTAŁ SIĘ ŻADEN PŁYN. MOGŁOBY TO SPOWODOWAĆ USZKODZENIE LUB WYŁĄCZENIE URZĄDZENIA I ZWIĘKSZYĆ RYZYKO PORAŻENIA PRADEM I POPARZEŃ.**

**OSTRZEŻENIE: NIE STOSOWAĆ PŁYNÓW BEZPOŚREDNIO NA URZĄDZENIU. NIEKTÓRE ŚRODKI CHEMICZNE, KTÓRYCH NIE NALEŻY STOSOWAĆ: ALKOHOL I PRODUKTY NA BAZIE ALKOHOLU, KONCENTRATY NA BAZIE CHLORU (CHLÓREK ETYLENU) ORAZ PRODUKTY NA BAZIE OLEJU (PINE-SOL®, LESTOIL®). ŚRODKÓW TYCH NIE NALEŻY UŻYWAĆ DO CZYSZCZENIA PLASTIKOWEJ OBUDOWY KONCENTRATORA TLENU, PONIEWAŻ MOGĄ USZKODZIĆ POWIERZCHNIĘ.**

**OSTRZEŻENIE: DO CZYSZCZENIA OBUDOWY, PANELU STEROWANIA I PRZEWODU ZASILANIA UŻYWAĆ WYŁĄCZNIE ŁAGODNEGO ŚRODKA DEZYNFEKCYJNEGO I WILGOTNEJ SZMATKI (NIE MOKREJ) LUB GĄBKI. PO CZYSZCZENIU WYTRZEĆ DO SUCHA. UWAŻAĆ, ABY ŻADEN PŁYN NIE DOSTAŁ SIĘ DO WNETRZA URZĄDZENIA.**

**OSTRZEŻENIE: NIE USTAWIAĆ KONCENTRATORA TLENU W POBLIŻU INNEGO SPRZĘTU ANI NA NIM. JEŚLI NIE MA INNEJ MOŻLIWOŚCI, MONITOROWAĆ PRAWIDŁOWE DZIAŁANIE URZĄDZENIA.**

**OSTRZEŻENIE: ZADBAĆ O TAKIE ROZMIESZCZENIE PRZEWODÓW DOPROWADZANIA TLENU I ZASILANIA, ABY NIE DOSZŁO DO PRZYPADKOWEGO POTKNIĘCIA ANI UDUSZENIA.**

**OSTRZEŻENIE: MODYFIKOWANIE TEGO URZĄDZENIA JEST ZABRONIONE.**

**OSTRZEŻENIE: KORZYSTANIE Z PRZEWODÓW I ADAPTERÓW INNYCH NIŻ WSKAZANE, Z WYJĄTKIEM PRZEWODÓW I ADAPTERÓW SPRZEDAWANYCH PRZEZ PRODUCENTA MEDYCZNEGO URZĄDZENIA ELEKTRYCZNEGO, JAKO CZĘŚCI ZAMIENNYCH DLA KOMPONENTÓW WEWNĘTRZNYCH MOŻE SPOWODOWAĆ ZWIĘKSZENIE EMISJI LUB OBNIŻENIE ODPORNOŚCI KONCENTRATORA TLENU NA ZAKŁÓCENIA.**



**OSTRZEŻENIE:** WARUNKI OTOCZENIA MOGĄ WPŁYWAĆ NA DZIAŁANIE URZĄDZENIA. USTAWIĆ W CZYSTYM POMIESZCZENIU, DO KTÓREGO NIE DOSTAJĄ SIĘ SZKODNIKI.

**OSTRZEŻENIE:** URZĄDZENIE MOGĄ OBSŁUGIWAĆ WYŁĄCZNIE UŻYTKOWNICY KOŃCOWI, PRZESzkOLENI OPIEKUNOWIE LUB WYKWALIFIKOWANI SPECJALIŚCI. DZIECI NIE POWINNY OBSŁUGIWAĆ URZĄDZENIA.

**OSTRZEŻENIE:** ABY MIEĆ PEWNOŚĆ, ŻE PODAWANA DAWKA TLENU JEST ODPOWIEDNIA DLA STANU ZDROWIA UŻYTKOWNIKA, NALEŻY UŻYWAĆ URZĄDZENIA VISIONAIRE Z OKREŚLONYM ZESTAWEM CZĘŚCI I AKCESORIÓW. MUSZĄ TO BYĆ KOMPONENTY ZGODNE ZE SPECYFIKACJAMI PODANYMI PRZEZ PRODUCENTA KONCENTRATORA, KTÓRE BYŁY UŻYWANE PODCZAS KONFIGUROWANIA USTAWIEŃ.

**OSTRZEŻENIE:** KORZYSTANIE Z TEGO URZĄDZENIA W WARUNKACH WYKRACZAJĄCYCH POZA WSKAZANY W TEJ INSTRUKCJI ZAKRES WYSOKOŚCI, TEMPERATURY LUB WILGOTNOŚCI WZGLĘDNEJ MOŻE MIEĆ NEGATYWNY WPŁYW NA NATĘŻENIE PRZEPIŁYWU I STĘŻENIE TLENU, A W EFEKCIE NA JAKOŚĆ TLENOTERAPII.

**OSTRZEŻENIE:** KORZYSTANIE Z CZĘŚCI AKCESORIÓW DO PODAWANIA TLENU, KTÓRYCH NIE WYSZCZEGÓLNIONO WŚRÓD KOMPONENTÓW DO STOSOWANIA WRAZ Z TYM KONCENTRATOREM TLENU, MOŻE MIEĆ NEGATYWNY WPŁYW NA DZIAŁANIE URZĄDZENIA. ZALECANE AKCESORIA WYMIENIONE SĄ W NINIEJSZEJ INSTRUKCJI.



**OSTRZEŻENIE:** KOBIETY W CIĄŻY ANI KARMIAĆCE NIE POWINNY STOSOWAĆ AKCESORIÓW ZALECANYCH W TEJ INSTRUKCJI, PONIEWAŻ MOGĄ ONE ZAWIERAĆ FTALANY.

**OSTRZEŻENIE:** PODŁĄCZAĆ URZĄDZENIE TYLKO DO ZASILANIA O NAPIĘCIU WSKAZANYM NA ETYKIECIE Z DANymi TECHNICZNYMI ZNAJDUJĄCEJ SIĘ NA KONCENTRATORZE.

**OSTRZEŻENIE:** NIE PODŁĄCZAĆ URZĄDZENIA ZA POMOCĄ PRZEDŁUŻACZY. NIE PODŁĄCZAĆ ZBYT WIELU URZĄDZEŃ DO TEGO SAMEGO GNIAZDA ZASILANIA. ZASTOSOWANIE PRZEDŁUŻACZY MOŻE MIEĆ NEGATYWNY WPŁYW NA DZIAŁANIE KONCENTRATORA. PODŁĄCZENIE ZBYT WIELU URZĄDZEŃ DO JEDNEGO GNIAZDA MOŻE SPOWODOWAĆ PRZECIĄŻENIE SKRZYWKI ROZDZIELCZEJ I W EFEKCIE AKTYWACJĘ WYŁĄCZNIKA/BEZPIECZNIKA LUB POŻAR, JEŚLI WYŁĄCZNIK/BEZPIECZNIK NIE ZADZIAŁA.



**PRZESTROGA:** Prawo federalne (Stany Zjednoczone) dopuszcza sprzedaż tego urządzenia wyłącznie przez lekarza lub pracownika służby zdrowia albo na jego zlecenie.

**PRZESTROGA:** Ustawić urządzenie w taki sposób, aby był swobodny dostęp do przewodu zasilania.

**PRZESTROGA:** Ustawiając koncentrator, unikać dymu, zanieczyszczeń powietrza i oparów.

**PRZESTROGA:** Podczas użytkowania koncentrator powinien stać w pozycji pionowej.

**PRZESTROGA:** Przewody doprowadzające tlen i zasilania umieścić w taki sposób, aby nie stwarzały zagrożenia potknięcia się.

**PRZESTROGA:** Ustawić urządzenie z dala od zasłon i firan, wylotu gorącego powietrza z urządzenia klimatyzacyjnego oraz grzejników. Koncentrator powinien stać na płaskiej powierzchni, z każdej strony oddalony przynajmniej o 30 cm (1 ft) od ścian lub innych przeszkód. Nie ustawiać urządzenia w miejscach o ograniczonej przestrzeni. Unikać pyłu, dymu i bezpośrednich promieni słonecznych. Nie użytkować urządzenia na zewnątrz, chyba że jest podłączone do gniazda z wyłącznikiem różnicowoprądowym.

**PRZESTROGA:** Nie użytkować urządzenia w pomieszczeniu o ograniczonej ilości miejsca ani zamkniętym, gdzie wentylacja jest utrudniona. Może to spowodować przegrzewanie się koncentratora i mieć wpływ na jego pracę.

**PRZESTROGA:** Uważać, aby nie zablokować wlotu ani wylotu powietrza. NIE wrzucać ani NIE wkładać przedmiotów do otworów w obudowie urządzenia. Może to spowodować przegrzewanie się koncentratora tlenu i mieć negatywny wpływ na jego pracę.



**PRZESTROGA:** Producent zaleca, aby w razie przerwy w zasilaniu, sytuacji alarmowej lub awarii mechanicznej dostępne było alternatywne źródło tlenu. Aby wybrać rodzaj systemu rezerwowego, należy skonsultować się z dostawcą sprzętu.

**PRZESTROGA:** Zawsze ustawiać przepisany przepływ tlenu. Ustawienie przepływu można zmieniać tylko na polecenie lekarza.

**PRZESTROGA:** Koncentratora tlenu można używać podczas snu zgodnie z zaleceniami lekarza.

**PRZESTROGA:** Użytkowanie lub przechowywanie koncentratora tlenu w warunkach wykraczających poza normalny zakres temperatur roboczych może spowodować nieprawidłowe działanie urządzenia. Informacje na temat limitów temperatur roboczych i przechowywania dostępne są w tej instrukcji, w części poświęconej danym technicznym.

**PRZESTROGA:** W przypadku alarmu lub zaobserwowania nieprawidłowego działania koncentratora tlenu należy zapoznać się z częścią tej instrukcji poświęconą rozwiązywaniu problemów. Jeśli nie uda się rozwiązać problemu, należy skontaktować się z dostawcą sprzętu.

**PRZESTROGA:** Jeśli alarm dźwiękowy jest słaby lub wcale go nie słycać, natychmiast skontaktować się z dostawcą sprzętu.

**PRZESTROGA:** Jeśli butla nawilzacza nie jest prawidłowo podłączona do złącza butli nawilzacza lub złącza wylotowego tlenu, może dojść do wycieku tlenu.

**PRZESTROGA:** Zazwyczaj nie ma potrzeby regulowania przepływomierza urządzenia. Obrócenie pokrętki przepływomierza w prawo pozwala zmniejszyć i zamknąć przepływ tlenu z urządzenia. Dla wygody użytkownika na przepływomierzu umieszczono oznaczenia co 1/2 l/min. W urządzeniach z przepływomierzem 2 l/min oznaczenia umieszczone są co 1/8 l/min. Maksymalne natężenie przepływu to 2 l/min.

Uwaga: Wąsy muszą być odporne na złamanie, a ich długość nie może przekraczać 7,6 m (25 ft).

Zadbać, aby wąsy były prawidłowo zamontowane. Powinien być słyszalny przepływ tlenu do końcówki nosowej. Jeśli tlen nie dopływa, najpierw sprawdzić, czy kulka przepływomierza rejestruje przepływ. Następnie włożyć końcówkę wąsów do szklanki z wodą. Jeśli wydostają się bąbelki, przepływ tlenu jest prawidłowy. Jeśli bąbelki się nie wydostają, przejść do części tej instrukcji poświęconej rozwiązywaniu problemów.

Uwaga: Bez względu nie przestrzegać instrukcji prawidłowego użytkowania dostarczonej przez producenta wąsów. Wymieniać wąsy zgodnie z zaleceniami producenta lub dostawcy sprzętu. Części do urządzenia dostępne są u dostawcy sprzętu.

Uwaga: Przed użyciem pozostawić koncentrator tlenu VisionAire Intensity włączony przez przynajmniej 5 minut z ustawieniem 2 l/min.

Urządzenia VisionAire Intensity mogą używać dwie osoby, pod warunkiem że łączne natężenie przepływu to przynajmniej 2 l/min, ale nie więcej niż maksymalna wydajność koncentratora.

Dla dostawcy sprzętu: Poniżej wyszczególniono akcesoria do podawania tlenu zalecane do użycia wraz z koncentratorom tlenu VisionAire:

- Butla nawilzacza: część nr HU003-1.
- Wąsy tlenowe z przewodami o długości 2,1 m (7 ft) (maks. 6 l/min): część nr CU002-1.

Uwaga: Producent nie zaleca sterylizowania tego sprzętu.

Uwaga: Jeśli urządzenie nie było używane przez dłuższy czas, musi popracować przez kilka minut, aby możliwa była aktywacja alarmu awarii zasilania.

Uwaga: W dolnej części koncentratora uwalniane jest ciepłe powietrze. Może to doprowadzić do trwałego przebarwienia podłóg wrażliwych na temperatury takich jak PCV. Nie należy ustawiać koncentratora na powierzchniach ulegających przebarwieniu pod wpływem temperatury. Producent nie odpowiada za przebarwienia podłogi.

Uwaga: Przestrzegać instrukcji producenta. W przeciwnym razie gwarancja będzie nieważna.

Uwaga: Nie podejmować prób serwisowania urządzenia, z wyjątkiem potencjalnych rozwiązań problemów wymienionych w tej instrukcji.



Uwaga: Przenośny sprzęt komunikacyjny wykorzystujący częstotliwości radiowe może oddziaływać na elektryczny sprzęt medyczny.

Uwaga: Podczas używania koncentratora tlenu nie istnieje ryzyko wyczerpania zapasu tlenu w pomieszczeniu.

Uwaga: do dostawcy sprzętu: Do NAZWY URZĄDZENIA zalecane są następujące akcesoria do podawania tlenu:

- Kaniula nosowa: Numer katalogowy CAIRE CU002-1

- Rurki adaptera nawilżacza: CAIRE Numer części 20843882

- Butelka z nawilżaczem: CAIRE Numer części HU003-1

- Firebreak: Numer katalogowy CAIRE 20628668

Firebreak jest zalecany / wymagany do użycia z każdą kaniulą.

- CAIRE oferuje ochronę przeciwpożarową przeznaczoną do użycia w połączeniu z koncentratorem tlenu.

Firebreak to bezpiecznik termiczny, który zatrzymuje przepływ gazu w przypadku zapalenia następnej kaniuli lub rurki tlenowej i zapalenia się do wybuchu pożaru.

Jest on umieszczony w linii z kaniulą nosową lub rurką tlenową między pacjentem a wylotem tlenu w NAZWIE URZĄDZENIA. W celu prawidłowego użycia osłony przeciwpożarowej należy zawsze postępować zgodnie z instrukcjami producenta (dołączonymi do każdego zestawu przeciwpożarowego).

- Dodatkowe informacje na temat zalecanych akcesoriów są dostępne online na stronie [www.caireinc.com](http://www.caireinc.com).



**OSTRZEŻENIE: ZANIM URZĄDZENIE ZOSTANIE ZAMONTOWANE, CHRONIĆ PRZED DZIEĆMI.**

**OSTRZEŻENIE: STOSOWANIE TEGO PRODUKTU MOŻE NARAŻAĆ NA KONTAKT Z NIKLEM, KTÓRY W STANIE KALIFORNIA UZNAWANY JEST ZA SUBSTANCJĘ RAKOTWÓRCZĄ. DODATKOWE INFORMACJE DOSTĘPNE SĄ NA STRONIE [WWW.P65WARNINGS.CA.GOV](http://WWW.P65WARNINGS.CA.GOV).**

**OSTRZEŻENIE: W PRZYPADKU WYSTĄPIENIA POWAŻNEGO INCYDENTU Z TYM URZĄDZENIEM, UŻYTKOWNIK POWINIEN NATYCHMIAST ZGŁOSIĆ INCYDENT DOSTAWCY I / LUB PRODUCENTOWI. POWAŻNY INCYDENT JEST DEFINIOWANY JAKO URAZ, ŚMIERĆ LUB MOŻLIWOŚĆ SPOWODOWANIA OBRAŻEŃ / ŚMIERCI W PRZYPADKU PONOWNEGO WYSTĄPIENIA ZDARZENIA. UŻYTKOWNIK MOŻE RÓWNIEŻ ZGŁOSIĆ INCYDENT WŁAŚCIWEMU ORGANOWI W KRAJU, W KTÓRYM ZDARZENIE MIAŁO MIEJSCE.**



## Dane techniczne

	VisionAire 5
Ciśnienie wylotowe	Maks. 9 psig
Natężenia przepływu*	1–5 l/min ±10% wyświetlanego ustawienia lub 200 ml (wyższa z wartości)*
Wymiary	Szer. × głęb. × wys.: 35,8 × 29,2 × 52,8 cm (14,1 × 11,5 × 20,8 in.)
Masa	13,6 kg (30 lb)
Poziom ciśnienia akustycznego**	39,53 dB(A) ± 0,41 dB(A) @ 3 LPM
Zużycie energii	290 W
Stężenie O2	90% (od 5,5% do / -3%)
Ciśnienie maksymalne na wylocie	9 psig (62 kPa)
Wymagania dotyczące instalacji elektrycznej	115 V AC / 60 Hz, 3 A 230 V AC / 50 Hz, 1,5 A 230 V AC / 60 Hz, 1,5 A
Warunki pracy*	5–40°C (41–104°F) na wysokościach do 3048 m (10 000 ft) nad poziomem morza Wilgotność względna 15–90% (bez kondensacji)
Wysokość	-1250–10 000 ft (-381–3048 m) (testowano przy 700–1060 hPa)
Warunki przechowywania	-25–70°C (-13–158°F)

\* W oparciu o zakres ciśnienia atmosferycznego wynoszący 700–1060 hPa przy 21°C (70°F).

\*\* Poziom dźwięku mierzony metodą badawczą Nr. 14-1 10/2018 MDS-Hi.

Przewidywany okres eksploatacji urządzenia to przynajmniej pięć lat.

Informacje na temat poziomu dźwięku dostępne są w instrukcji technicznej (PN MN138-1).



**OSTRZEŻENIE: KORZYSTANIE Z TEGO URZĄDZENIA W WARUNKACH WYKRACZAJĄCYCH POZA WSKAZANY W TEJ INSTRUKCJI ZAKRES WYSOKOŚCI, TEMPERATURY LUB WILGOTNOŚCI WZGLĘDNEJ MOŻE MIEĆ NEGATYWNY WPLYW NA NATĘŻENIE PRZEPŁYWU I STĘŻENIE TLENU, A W EFEKCIE NA JAKOŚĆ TLENOTERAPII.**

**OSTRZEŻENIE: KORZYSTANIE Z URZĄDZENIA POZA OKREŚLONYMI WARUNKAMI PRACY MOŻE NIEODPOWIEDNIE WPLYWAĆ NA PRZEPŁYW I PROCENT TLENU, A W KONSEKWENCJI NA JAKOŚĆ TERAPII.**

## Instrukcja obsługi

Przed rozpoczęciem użytkowania koncentratora tlenu zapoznać się z poniższymi informacjami.

**Uwaga:** W dolnej części koncentratora uwalniane jest ciepłe powietrze. Może to doprowadzić do trwałego przebarwienia podłóg wrażliwych na temperatury takich jak PCV. Nie należy ustawiać koncentratora na powierzchniach ulegających przebarwieniu pod wpływem temperatury. Producent nie odpowiada za przebarwienia podłogi.

### Butla nawilżacza (opcjonalna)

Jeśli podczas tlenoterapii wymagane jest dodatkowe nawilżanie, wykonać poniższe kroki, aby napełnić lub wyczyścić nawilżacz. Akcesorium to mogło zostać wstępnie przygotowane do użytku.

1. Wyjąć butlę nawilżacza z wnęki.
2. Otworzyć butlę nawilżacza. Jeśli butla została fabrycznie napełniona, pominąć ten krok. Przejść do kroku 5.
3. Napełnić butlę nawilżacza chłodną lub zimną wodą (zaleca się zastosowanie wody destylowanej) do wyznaczonej linii. **NIE PRZEPEŁNIAĆ.**
4. Założyć pokrywkę na butlę nawilżacza.
5. Umieścić butlę nawilżacza we wnęcie z tyłu koncentratora i podłączyć przewody do złącza wylotowego tlenu i złącza na butli.



**PRZESTROGA:** Jeśli butla nawilżacza nie jest prawidłowo podłączona do złącza butli nawilżacza lub złącza wylotowego tlenu, może dojść do wycieku tlenu.

### Podłączanie węsów

Podłączyć przewody i węsy do złącza wylotowego tlenu urządzenia lub złącza opcjonalnego nawilżacza.

**Uwaga:** Węsy muszą być odporne na załamania, a ich długość nie może przekraczać 15,2 m (50 ft).

Zadbać, aby węsy były prawidłowo zamontowane. Powinien być słyszalny przepływ tlenu do końcówki nosowej. Jeśli tlen nie dopływa, najpierw sprawdzić, czy kulka przepływomierza rejestruje przepływ. Następnie włożyć końcówkę węsów do szklanki z wodą. Jeśli wydostają się bąbelki, przepływ tlenu jest prawidłowy. Jeśli bąbelki się nie wydostają, przejść do części tej instrukcji poświęconej rozwiązywaniu problemów.

Bezwzględnie przestrzegać instrukcji prawidłowego użytkowania dostarczonej przez producenta węsów. Wymieniać węsy zgodnie z zaleceniami producenta lub dostawcy sprzętu. Części do urządzenia dostępne są u dostawcy sprzętu.

### Uruchamianie koncentratora



**OSTRZEŻENIE: W DOMU LUB W MIEJSCU PODAWANIA TLENU W WIDOCZNYCH MIEJSCACH UMIEŚCIĆ OSTRZEŻENIA „ZAKAZ PALENIA — PODAWANIE TLENU”. POINFORMOWAĆ UŻYTKOWNIKÓW I ICH OPIEKUNÓW O ZAGROŻENIACH ZWIĄZANYCH Z PALENIEM W OBECNOŚCI LUB PODCZAS PODAWANIA TLENU MEDYCZNEGO.**

**OSTRZEŻENIE: NIE PODŁĄCZAĆ URZĄDZENIA ZA POMOCĄ PRZEDŁUŻACZY. NIE PODŁĄCZAĆ ZBYT WIELU URZĄDZEŃ DO TEGO SAMEGO GNIAZDA ZASILANIA. ZASTOSOWANIE PRZEDŁUŻACZY MOŻE MIEĆ NEGATYWNY WPŁYW NA DZIAŁANIE KONCENTRATORA. PODŁĄCZENIE ZBYT WIELU URZĄDZEŃ DO JEDNEGO GNIAZDA MOŻE SPOWODOWAĆ PRZECIĄŻENIE SKRZYNIKI ROZDZIELCZEJ I W EFEKCIE AKTYWACJĘ WYŁĄCZNIKA/BEZPIECZNIKA LUB POŻAR, JEŚLI WYŁĄCZNIK/BEZPIECZNIK NIE ZADZIAŁA.**



**PRZESTROGA:** Ustawić urządzenie z dala od zasłon i firan, wylotu gorącego powietrza z urządzenia klimatyzacyjnego oraz grzejników. Koncentrator powinien stać na płaskiej powierzchni, z każdej strony oddalony przynajmniej o 30 cm (1 ft) od ścian lub innych przeszkód. Nie ustawiać urządzenia w miejscach o ograniczonej przestrzeni. Unikać pyłu, dymu i bezpośrednich promieni słonecznych. Nie użytkować urządzenia na zewnątrz, chyba że jest podłączone do gniazda z wyłącznikiem różnicowoprądowym.

**PRZESTROGA:** Nie użytkować urządzenia w pomieszczeniu o ograniczonej ilości miejsca ani zamkniętym, gdzie wentylacja jest utrudniona. Może to spowodować przegrzewanie się koncentratora i mieć wpływ na jego pracę.

**PRZESTROGA:** Uważać, aby nie zablokować wlotu ani wylotu powietrza. **NIE** wrzucać ani **NIE** wkładać przedmiotów do otworów w obudowie urządzenia. Może to spowodować przegrzewanie i nieprawidłową pracę koncentratora tlenu.



**PRZESTROGA:** Producent zaleca, aby w razie przerwy w zasilaniu, sytuacji alarmowej lub awarii mechanicznej dostępne było alternatywne źródło tlenu. Aby wybrać rodzaj systemu rezerwowego, należy skonsultować się z dostawcą sprzętu.

**PRZESTROGA:** Zawsze ustawiać przepisany przepływ tlenu. Ustawienie przepływu można zmieniać tylko na polecenie lekarza.

**PRZESTROGA:** Koncentratora tlenu można używać podczas snu zgodnie z zaleceniami lekarza.

**PRZESTROGA:** Podczas użytkowania koncentrator powinien stać w pozycji pionowej.

**Uwaga:** Optymalne stężenie tlenu uzyskiwane jest w ciągu 10 minut od włączenia urządzenia (90% stężenia generowane jest po około 5 minutach).

Zazwyczaj nie ma potrzeby regulowania przepływomierza urządzenia. Obrócenie pokrętki przepływomierza w prawo pozwala zmniejszyć i zamknąć przepływ tlenu z urządzenia.

### Wyłączenie koncentratora

Ustawić przełącznik zasilania I/0 w pozycji „0”, aby wyłączyć urządzenie.

1. Ustawić urządzenie blisko gniazda zasilania w pokoju, w którym spędza się najwięcej czasu.
2. Podłączyć wtyczkę przewodu zasilania do gniazda zasilania.
3. Ustawić przełącznik zasilania I/0 w pozycji „I”, aby włączyć urządzenie. Zostanie wywołany 1-sekundowy, głośny alarm dźwiękowy.
4. Wskaźnik niskiego stężenia tlenu będzie świecił przez kilka minut, aż do uzyskania minimalnego wymaganego stężenia tlenu (dotyczy tylko urządzeń wyposażonych w czujnik tlenu).
5. Aby ustawić natężenie przepływu tlenu, przekręcić pokrętkę przepływomierza w lewo lub prawo, tak by kulka wewnątrz znalazła się na linii z wartością przepływu przepisaną przez lekarza. Na przepływomierz trzeba patrzeć pod odpowiednim kątem, czyli tak, aby linia z tyłu oraz linia z przodu oznaczona liczbą się pokrywały.
6. Koncentrator jest gotowy do użycia.

## Czyszczenie i prawidłowa konserwacja

### Obudowa



**OSTRZEŻENIE: NIEBEZPIECZEŃSTWO PORAŻENIA PRĄDEM. ABY UNIKNĄĆ PRZYPADKOWEGO PORAŻENIA PRĄDEM LUB POPARZENIA, PRZED CZYSZCZENIEM URZĄDZENIA NALEŻY JE WYŁĄCZYĆ I WYJĄĆ PRZEWÓD ZASILANIA Z GNIAZDA. SERWISOWAĆ KONCENTRATOR I ZDEJMOWAĆ POKRYWY MOŻE WYŁĄCZNIE DOSTAWCA SPRZĘTU LUB WYKWALIFIKOWANY TECHNIK.**

**OSTRZEŻENIE: UWAŻAĆ, ABY NIE ZAMOCZYĆ KONCENTRATORA TLENU I ABY DO WEWNĄTRZ NIE DOSTAŁ SIĘ ŻADEN PŁYN. MOGŁOBY TO SPOWODOWAĆ USZKODZENIE LUB WYŁĄCZENIE URZĄDZENIA I ZWIĘKSZYĆ RYZYKO PORAŻENIA PRĄDEM I POPARZEŃ.**

**OSTRZEŻENIE: DO KONSERWACJI AKCESORIÓW ZAWIERAJĄCYCH TLLEN ANI DO KONCENTRATORA TLENU NIE UŻYWAĆ OLEJU, SMARU, PRODUKTÓW OPARTYCH NA ROPIE NAFTOWEJ ANI INNYCH ŚRODKÓW ŁATWOPALNYCH. TLLEN PRZYŚPIESZA SPALANIE ŁATWOPALNYCH SUBSTANCJI.**

**OSTRZEŻENIE: PRZED TERAPIĄ LUB W JEJ TRAKCIE UŻYWAĆ WYŁĄCZNIE BALSAMÓW NA BAZIE WODY ALBO MAŚCI, KTÓRE MOŻNA STOSOWAĆ W OBECNOŚCI TLENU. NIE WOLNO UŻYWAĆ BALSAMÓW ANI MAŚCI NA BAZIE ROPY CZY OLEJU.**

**OSTRZEŻENIE: NIE STOSOWAĆ PŁYNÓW BEZPOŚREDNIO NA URZĄDZENIU. NIEKTÓRE ŚRODKI CHEMICZNE, KTÓRYCH NIE NALEŻY STOSOWAĆ: ALKOHOL I PRODUKTY NA BAZIE ALKOHOLU, KONCENTRATY NA BAZIE CHLORU (CHLÓREK ETYLENU) ORAZ PRODUKTY NA BAZIE OLEJU (PINE-SOL®, LESTOIL®). ŚRODKÓW TYCH NIE NALEŻY UŻYWAĆ DO CZYSZCZENIA PLASTIKOWEJ OBUDOWY KONCENTRATORA TLENU, PONIEWAŻ MOGĄ USZKODZIĆ POWIERZCHNIĘ. DO CZYSZCZENIA OBUDOWY, PANELU STEROWANIA I PRZEWODU ZASILANIA UŻYWAĆ WYŁĄCZNIE ŁAGODNEGO ŚRODKA DEZYNFEKCYJNEGO I WILGOTNEJ SZMATKI (NIE MOKREJ) LUB GĄBK. PO CZYSZCZENIU WYTRZEĆ DO SUCHA. UWAŻAĆ, ABY ŻADEN PŁYN NIE DOSTAŁ SIĘ DO WNĘTRZA URZĄDZENIA.**

**OSTRZEŻENIE: DO CZYSZCZENIA OBUDOWY, PANELU STEROWANIA I PRZEWODU ZASILANIA UŻYWAĆ WYŁĄCZNIE ŁAGODNEGO ŚRODKA DEZYNFEKCYJNEGO I WILGOTNEJ SZMATKI (NIE MOKREJ) LUB GĄBK. PO CZYSZCZENIU WYTRZEĆ DO SUCHA. UWAŻAĆ, ABY ŻADEN PŁYN NIE DOSTAŁ SIĘ DO WNĘTRZA URZĄDZENIA. SZCZEGÓLNA UWAGĘ ZWRÓCIĆ NA ZŁĄCZE WYLOTOWE TLENU SŁUŻĄCE DO PODŁĄCZANIA WAŚÓW — UPEWNIĆ SIĘ, ŻE NIE MA NA NIM KURZU, WODY ANI INNYCH ZANIECZYSZCZEŃ.**

Uwaga: Bezwzględnie przestrzegać instrukcji prawidłowego użytkowania dostarczonej przez producenta waśów. Wymieniać waśy zgodnie z zaleceniami producenta lub dostawcy sprzętu. Części do urządzenia dostępne są u dostawcy sprzętu.

Uwaga: Producent nie zaleca sterylizowania tego sprzętu.



Do czyszczenia obudowy zewnętrznej koncentratora używać łagodnego środka dezynfekcyjnego oraz wilgotnej szmatki lub gąbki. Następnie wytrzeć całość do sucha. Uważać, aby żaden płyn nie dostał się do wnętrza urządzenia. Obudowę urządzenia należy czyścić przy każdej zmianie użytkownika lub części.

### Butla nawilzacza (opcjonalna)

- Raz na dzień sprawdzać poziom wody i dolewać ją w razie potrzeby.
- Aby wyczyścić i zdezynfekować nawilzacza, postępować zgodnie ze wskazówkami dostawcy sprzętu lub instrukcjami dołączonymi do urządzenia.

## Stany alarmowe

Wszystkie alarmy są alertami o niskim priorytecie.

Alarm	Przyczyna	Działanie
<p>Żółta lampka awarii ogólnej  i przerywany alarm dźwiękowy</p>	<p>Wysokie ciśnienie w zbiorniku LUB Niskie ciśnienie w zbiorniku LUB Wysoka temperatura urządzenia</p>	<p>Upewnić się, że pokrętko przepływomierza ustawione jest w pozycji minimalnej lub wyższej. Upewnić się, że wąsy nie są zagięte ani w inny sposób zablokowane. Odłączyć wszystkie komponenty podłączone za złączem wylotowym urządzenia. Upewnić się, że urządzenie ma przynajmniej 30,5 cm (12 in.) miejsca z każdej strony oraz że wloty nie są zablokowane. Upewnić się, że filtr cząstek większych na wlocie powietrza jest czysty i niezatkany. Upewnić się, że temperatura urządzenia nie przekracza dozwolonego zakresu roboczego. Jeśli problem nie ustąpi, skontaktować się z dostawcą sprzętu w celu przeprowadzenia serwisu.</p>
<p>Żółta lampka czujnika tlenu  i przerywany alarm dźwiękowy</p>	<p>Niskie stężenie tlenu</p>	<p>Skontaktować się z dostawcą sprzętu w celu przeprowadzenia serwisu.</p>
<p>Żółta lampka awarii zasilania  i przerywany alarm dźwiękowy</p>	<p>Awaria zasilania</p>	<p>Upewnić się, że urządzenie jest podłączone do sprawdzonego, działającego gniazda. Upewnić się, że przycisk wyłącznika jest wciśnięty. Jeśli problem nie ustąpi, skontaktować się z dostawcą sprzętu w celu wykonania serwisu.</p>

## Rozwiązywanie problemów

Jeśli koncentrator tlenu VisionAire nie działa prawidłowo, należy zapoznać się z tabelą zamieszczoną na następujących stronach, aby odszukać potencjalne przyczyny i rozwiązania. W razie potrzeby należy skontaktować się z dostawcą sprzętu.

Jeśli nie można uruchomić urządzenia, należy podłączyć węży tlenowe, maskę tlenową lub inne akcesorium do zapasowego źródła tlenu do terapii.

**Uwaga:** Nie podejmować prób serwisowania urządzenia, z wyjątkiem potencjalnych rozwiązań problemów wymienionych w tej instrukcji. Za konserwację odpowiedzialny jest dostawca, który ma obowiązek przestrzegać jej harmonogramu.

**Uwaga:** Przestrzegać instrukcji producenta. W przeciwnym razie gwarancja będzie nieważna.

**Uwaga:** Jeśli urządzenie nie było używane przez dłuższy czas, musi popracować przynajmniej 15 minut, aby możliwa była aktywacja alarmu awarii zasilania.

Problem	Możliwa przyczyna	Rozwiązanie
Urządzenie nie działa. Awaria zasilania powoduje wywołanie alarmu.	Przewód zasilania niepodłączony do gniazda elektrycznego.	Sprawdzić, czy przewód zasilania jest prawidłowo podłączony do gniazda elektrycznego.
	Brak zasilania w gnieździe.	Sprawdzić źródło zasilania, przełącznik ścienny, bezpiecznik lub wyłącznik automatyczny w domu.
	Aktywny wyłącznik automatyczny koncentratora tlenu.	Nacisnąć (nie przytrzymywać) przycisk resetowania wyłącznika automatycznego z przodu urządzenia. Jeśli wyłącznik automatyczny zostanie ponownie uruchomiony lub alarm nie ustanie po włączeniu urządzenia, skontaktować się z dostawcą sprzętu.
Ograniczony przepływ tlenu.	Brudna lub zablokowana butla nawilżacza.	Odcłodzić butlę nawilżacza od złącza wylotowego tlenu. Jeśli przepływ będzie prawidłowy, oczyścić lub wymienić butlę nawilżacza.
	Uszkodzone węży tlenowe, maska tlenowa, cewnik, przewód doprowadzania tlenu lub inny komponent.	Usunąć i sprawdzić akcesoria pod kątem zagięć i innych przyczyn zablokowania. W razie potrzeby wymienić.
	Luźne przewody wążów.	Sprawdzić podłączenie przewodów wążów przy panelu sterowania.
Podczas używania butli nawilżacza dochodzi do kondensacji na przewodach tlenowych.	Urządzenie nie ma prawidłowej wentylacji. Podwyższona temperatura pracy.	Upewnić się, że urządzenie znajduje się z dala od zasłon i firan, wylotu gorącego powietrza z urządzenia klimatyzacyjnego, grzejników i kominków. Koncentrator powinien być z każdej strony oddalony przynajmniej o 30,5 cm (12 in.) od ścian lub innych przeszkód. Nie ustawiać urządzenia w miejscach o ograniczonej przestrzeni. Ponownie napełnić butlę nawilżacza ZIMNĄ wodą. <b>NIE PRZEPELNIAC</b> . Poczekać, aż przewody tlenowe wyschną, lub wymienić na nowe.
Przerywany alarm dźwiękowy.	Patrz opis sygnałów dźwiękowych dostępny w części dotyczącej zabezpieczeń.	Ustawić przełącznik zasilania I/O w pozycji 0, skorzystać z zapasowego źródła tlenu i natychmiast skontaktować się z dostawcą sprzętu.

Problem	Możliwa przyczyna	Rozwiązanie
Kontrolka czujnika tlenu nie gaśnie (żółta).	Stężenie tlenu $\leq 82\%$ .	Ustawić przełącznik zasilania I/O w pozycji 0, skorzystać z zapasowego źródła tlenu (jeśli jest dostępne) i natychmiast skontaktować się z dostawcą sprzętu.
Wszystkie inne problemy.		Ustawić przełącznik zasilania I/O w pozycji 0, skorzystać z zapasowego źródła tlenu i natychmiast skontaktować się z dostawcą sprzętu.

## Akcesoria

Aby zapewnić odpowiednie działanie i bezpieczeństwo, należy używać wyłącznie wyszczególnionych akcesoriów dostarczanych przez firmę CAIRE za pośrednictwem dostawcy sprzętu do podawania tlenu. Korzystanie z akcesoriów niewymienionych na poniższej liście może mieć negatywny wpływ na działanie lub bezpieczeństwo koncentratora.

Rurka tlenowa, 7,6 m (25 ft)	Numer katalogowy — CU004-3
Złącze przewodów/wąsów	Numer katalogowy — CU009-1

Uwaga: Jeśli tak napisano, mogą być dostępne specjalne przewody zasilania dla poszczególnych krajów. Jeśli potrzebny jest alternatywny przewód, należy skontaktować się z firmą CAIRE lub dostawcą sprzętu do podawania tlenu.

Standardowe akcesoria do serii VisionAire	
Butla nawilżacza (6–15 l/min)	Numer katalogowy — HU003-1
Wąsy, 7,6 m (25 ft) (7,6 m) (maks. 6 l/min)	Numer katalogowy — CU002-4
Przewody butli nawilżacza	Numer katalogowy — TU255-1
Mocowanie butli nawilżacza	Numer katalogowy — F0655-1

## Testy kompatybilności elektromagnetycznej

Sprzęt medyczny wymaga zastosowania specjalnych środków ostrożności w zakresie kompatybilności elektromagnetycznej. Należy go instalować i wdrażać zgodnie z informacjami EMC zawartymi w tej części.

<b>Wskazówki i deklaracja producenta — emisja promieniowania elektromagnetycznego</b>		
Urządzenie VisionAire jest przeznaczone do użytku w środowisku elektromagnetycznym opisanym poniżej. Klient lub użytkownik urządzenia VisionAire powinien przestrzegać tej zasady w danym środowisku.		
Test emisji	Zgodność	Środowisko elektromagnetyczne — wskazówki
Emisje o częstotliwości fal radiowych CISPR 11	Grupa 1	Urządzenie VisionAire wykorzystuje energię o częstotliwości radiowej wyłącznie do wewnętrznego działania. W związku z tym emisje o częstotliwości radiowej są niewielkie i nie powinny powodować żadnych zakłóceń w działaniu znajdującego się w pobliżu sprzętu elektronicznego.
Emisje o częstotliwości fal radiowych CISPR 11	Klasa B	Urządzenie VisionAire jest dostosowane do działania w każdym środowisku, w tym w warunkach domowych oraz miejscach bezpośrednio podłączanych do publicznej sieci zasilania o niskim napięciu, która zasilą budynki mieszkalne.
Emisje harmoniczne IEC 61000-3-2	Zgodne	
Emisje fluktuacji/ migotania napięcia IEC 61000-3-3	Zgodne	

### Zalecane odległości między przenośnym sprzętem komunikacyjnym pracującym na częstotliwościach radiowych a urządzeniami VisionAire

Urządzenie VisionAire powinno być używane w środowisku elektromagnetycznym, w którym zakłócenia promieniowania o częstotliwościach radiowych są pod kontrolą. Klient lub użytkownik urządzenia VisionAire może pomóc zapobiec zakłóceniom elektromagnetycznym poprzez utrzymywanie minimalnej odległości pomiędzy przenośnym sprzętem komunikacyjnym działającym na częstotliwościach radiowych (nadajnikami) a modulem VisionAire w sposób opisany poniżej, zgodnie z maksymalną mocą wyjściową sprzętu komunikacyjnego.

Maksymalna wartość mocy wyjściowej nadajnika  W	Odległość w zależności od częstotliwości nadajnika m		
	Od 150 kHz do 80 MHz $d = 1,2\sqrt{P}$	Od 80 MHz do 800 MHz $d = 1,2\sqrt{P}$	Od 800 MHz do 2,5 GHz $d = 1,2\sqrt{P}$
0,01	0,12	0,12	0,23
0,1	0,38	0,38	0,73
1	1,2	1,2	2,3
10	3,8	3,8	7,3
100	12	12	23

W przypadku nadajników, których maksymalna moc wyjściowa nie jest wymieniona powyżej, zalecaną odległość pomiędzy urządzeniami d w metrach (m) można oszacować, stosując odpowiednie równanie dla częstotliwości nadajnika, gdzie P jest maksymalną wartością mocy wyjściowej nadajnika w watach (W), zgodnie z danymi producenta nadajnika.

UWAGA 1: Przy 80 MHz i 800 MHz stosowana jest odległość dla zakresu większych częstotliwości.

UWAGA 2: Te zalecenia mogą nie mieć zastosowania we wszystkich sytuacjach. Na propagację elektromagnetyczną wpływa pochłanianie i odbijanie od struktur, przedmiotów i ludzi.



**Wskazówki i deklaracja producenta — odporność elektromagnetyczna**

Urządzenie VisionAire jest przeznaczone do użytku w środowisku elektromagnetycznym opisanym poniżej. Klient lub użytkownik urządzenia VisionAire powinien przestrzegać tej zasady w danym środowisku.

Test odporności	Poziom testu IEC 60601	Poziom zgodności	Środowisko elektromagnetyczne — wskazówki
Środowisko elektromagnetyczne — wskazówki IEC 61000-4-2	±6 kV przy dotyku ±8 kV przez powietrze	±6 kV przy dotyku ±8 kV przez powietrze	Podłogi powinny być drewniane, betonowe lub wyłożone płytkami ceramicznymi. Jeśli podłogi pokryte są materiałem syntetycznym, wilgotność względna powinna wynosić przynajmniej 30%.
Nagły skok / impuls elektryczny IEC 61000-4-4	±2 kV dla linii zasilających ±1 kV dla linii wejścia/ wyjścia	±2 kV dla linii zasilających  Nie dotyczy	Jakość zasilania sieciowego powinna być typowa dla środowiska komercyjnego lub szpitalnego.
Skok napięcia IEC 61000-4-5	±1 kV tryb różnicowy  ±2 kV tryb wspólny	±1 kV tryb różnicowy  ±2 kV tryb wspólny	Jakość zasilania sieciowego powinna być typowa dla środowiska komercyjnego lub szpitalnego.
Spadki, krótkie przerwy oraz zmiany napięcia na liniach wejściowych zasilania IEC 61000-4-11	<5% $U_T$ (>95% spadek w $U_T$ ) przez 0,5 cyklu  40% $U_T$ (60% spadek w $U_T$ ) przez 5 cykli  70% $U_T$ (30% spadek w $U_T$ ) 25 cykli  <5% $U_T$ (>95% spadek w $U_T$ ) przez 5 s	<5% $U_T$ (>95% spadek w $U_T$ ) przez 0,5 cyklu  40% $U_T$ (60% spadek w $U_T$ ) przez 5 cykli  70% $U_T$ (30% spadek w $U_T$ ) przez 25 cykli  <5% $U_T$ (>95% spadek w $U_T$ ) przez 5 s	Jakość zasilania sieciowego powinna być typowa dla środowiska komercyjnego lub szpitalnego. Jeśli użytkownik urządzenia VisionAire wymaga ciągłego działania w trakcie przerw w zasilaniu, zaleca się wyposażenie koncentratora VisionAire w zasilacz awaryjny (UPS).
Pole magnetyczne o częstotliwości źródła zasilania IEC 61000-4-8	3 A/m	3 A/m	Pole magnetyczne o częstotliwości źródła zasilania powinno być na poziomie charakterystycznym dla typowego środowiska komercyjnego lub szpitalnego.

UWAGA:  $U_T$  to napięcie sieci AC przed zastosowaniem poziomu testowego.

## Wskazówki i deklaracja producenta — odporność elektromagnetyczna

Urządzenie VisionAire jest przeznaczone do użytku w środowisku elektromagnetycznym opisanym poniżej. Klient lub użytkownik urządzenia VisionAire powinien przestrzegać tej zasady w danym środowisku.

Test odporności	Poziom testu IEC 60601	Poziom zgodności	Środowisko elektromagnetyczne — wskazówki
Przewodzona częstotliwość radiowa IEC 61000-4-6	3 Vrms Od 150 kHz do 80 MHz	3 Vrms	Przenośny sprzęt radiokomunikacyjny nie powinien być używany bliżej dowolnej części urządzenia VisionAire, włącznie z przewodami, niż zalecana odległość wyliczona ze wzoru odpowiedniego dla częstotliwości nadajnika.
Promieniowanie o częstotliwości radiowej IEC 61000-4-3	3 V/m Od 80 MHz do 2,5 GHz	3 V/m	<p>Zalecana odległość pomiędzy urządzeniami</p> $d = 1,2\sqrt{P}$ $d = 1,2\sqrt{P} = \text{od } 80 \text{ MHz do } 800 \text{ MHz}$ $d = 1,2\sqrt{P} = \text{od } 800 \text{ MHz do } 2,5 \text{ GHz}$ <p>gdzie P jest maksymalną wartością mocy wyjściowej nadajnika w watach (W) zgodnie z danymi producenta nadajnika, a d jest zalecaną odległością między urządzeniami w metrach (m).</p> <p>Natężenia pola pochodzącego z umieszczonych na stałe nadajników pracujących na częstotliwościach radiowych, określone na podstawie pomiaru poziomu zakłóceń elektromagnetycznych w miejscu montażu<sup>a</sup>, powinny być mniejsze niż poziom zgodności w każdym zakresie częstotliwości<sup>b</sup>.</p> <p>Zakłócenia mogą występować w pobliżu urządzeń oznaczonych następującymi symbolami:</p> 

UWAGA 1: Przy 80 MHz i 800 MHz stosowany jest zakres większych częstotliwości.

UWAGA 2: Te zalecenia mogą nie mieć zastosowania we wszystkich sytuacjach. Na propagację elektromagnetyczną wpływa pochłanianie i odbijanie od struktur, przedmiotów i ludzi.

<sup>a</sup> Natężen pola generowanych przez nadajniki stałe, takie jak radiostacje bazowe (komórkowe/bezprzewodowe) do telefonów, przenośne aparaty radiowe, amatorskie stacje radiowe, urządzenia do nadawania na falach średnich i ultrakrótkich oraz telewizyjnych, nie można teoretycznie dokładnie przewidzieć. Aby ocenić środowisko elektromagnetyczne powstałe na skutek działania nadajników pracujących na falach radiowych, należy rozważyć przeprowadzenie pomiarów w miejscu instalacji. Jeśli pomiary natężeń pola w miejscu, w którym używane jest urządzenie VisionAire, przekraczają odpowiedni poziom zgodności fal radiowych podany powyżej, zbiornik VisionAire należy monitorować pod kątem prawidłowego działania. Jeśli zostanie zaobserwowane nieprawidłowe działanie, konieczne może być podjęcie dodatkowych środków, takich jak zmiana orientacji lub ustawienia urządzenia VisionAire.

<sup>b</sup> Przy zakresie częstotliwości od 150 kHz do 80 MHz natężenia pola powinny wynosić mniej niż 3 V/m.

## Metoda utylizacji

### Utylizacja odpadów

Wszelkie odpady generowane przez koncentrator tlenu VisionAire firmy CAIRE muszą być utylizowane zgodnie z zaleceniami lokalnych władz.

### Utylizacja urządzenia

Aby chronić środowisko, koncentrator musi zostać zutylizowany zgodnie z zaleceniami lokalnych władz.

## Klasyfikacja

Typ zabezpieczenia przed porażeniem elektrycznym:

Klasa II Zabezpieczenie przed porażeniem elektrycznym uzyskiwane jest poprzez podwójną izolację. Uziemienie ochronne nie jest wymagane. Brak zależności od warunków w miejscu instalacji.

Stopień ochrony przed porażeniem elektrycznym:

Typ BF Urządzenie zapewniające określony stopień zabezpieczenia przed porażeniem elektrycznym w zakresie:

- 1) dopuszczalnego upływu prądu,
- 2) niezawodności uziemienia ochronnego (jeśli zastosowane).

Urządzenie nie jest przeznaczone do bezpośredniego zastosowania kardiologicznego.

Stopień ochrony przed niepożądanym przedostawaniem się wody:

Urządzenie odporne na krople wody — IP21. Ochrona przed przedostawaniem się obcych ciał stałych o średnicy większej niż 12,5 mm. Sprzęt wyposażony jest w obudowę zapobiegającą przedostawaniu się takiej ilości kapiącego płynu, która mogłaby negatywnie wpływać na komfortową i bezpieczną pracę urządzenia.

Dozwolone metody czyszczenia i zapobiegania przenoszeniu chorób zakaźnych:

Informacje dostępne w części poświęconej konserwacji w instrukcjach obsługi VisionAire.

Poziom bezpieczeństwa w przypadku użytkowania w obecności łatwopalnych gazów znieczulających:

Urządzenie nie jest przeznaczone do zastosowania w takich warunkach.

Tryb działania:

Praca ciągła.

**Uwaga:** Konieczne jest przestrzeganie prawidłowych instrukcji zastosowanie dostarczone przez producenta kaniuli. Wymieniać siękaniula zalecana przez producenta lub dostawcę sprzętu. Części do urządzenia są dostępne u dostawcy sprzętu.

**Uwaga:** Producent nie zaleca sterylizacji tego sprzętu..

CAIRE i CAIRE Inc. są zastrzeżonymi znakami towarowymi firmy CAIRE Inc. Aby uzyskać pełną listę znaków towarowych, odwiedź naszą stronę internetową poniżej.  
Znaki towarowe: [www.caireinc.com/corporate/trademarks](http://www.caireinc.com/corporate/trademarks).

Copyright © 2022 CAIRE Inc. Firma CAIRE Inc. zastrzega sobie prawo do wstrzymania sprzedaży produktów, zmiany cen, materiałów, sprzętu, jakości, opisów, danych technicznych lub procesów związanych z produktami w dowolnym momencie, bez wcześniejszego powiadomienia oraz bez dodatkowych zobowiązań i konsekwencji. Firma zastrzega sobie wszystkie prawa, które nie zostały wyraźnie określone w niniejszym dokumencie (jeśli ma to zastosowanie).

## Felhasználói kezelőszervek és a rendszer állapotjelzői

<b>ISO 7000</b>	
	Üzemeltetés előtt olvassa el a felhasználói kézikönyvet. Reg. sz.: 1641
	Óvja az esőtől, tartsa szárazon. Reg. sz.: 0626
	Egymásra helyezési korlát darabszám alapján. Reg. sz.: 2403
	A gyártó neve és címe. Reg. sz.: 3082
	A gyártás országa és dátuma. A „CC” a gyártás országának kétbetűs országkódját jelöli. A gyártás dátuma ÉÉÉÉ-HH-NN formátumban van megadva. Reg. # 6049
	Figyelem! Olvassa el a kísérő dokumentumokat. Reg. szám: 0434A
	Katalógusszám. Reg. sz.: 2493
	Sorozatszám. Reg. sz.: 2498
	Tárolási vagy működési hőmérsékleti tartomány. Reg. sz.: 0632
	Tárolási páratartalom. Reg. sz.: 2620
	Álló helyzetet jelölő nyilak. Reg. sz.: 0623
	Vigyázat, törékeny! Reg. sz.: 0621
	Veszélyes anyagokat tartalmaz. Reg. # 3723
	Importőr. Reg. # 3725
<b>ISO 7010</b>	
	Olvassa el a használati útmutatót. Reg. sz.: M002
	Tartsa távol nyílt lángtól, tűztől, szikrától. A dohányzás és a nyílt láng használata tilos! Reg. sz.: P003
	Az egység közelében vagy annak üzemeltetésekor tilos a dohányzás! Reg. sz.: P002
	BF típusú alkalmazott alkatrész (elektromos áramütés elleni védelem fokozata). Reg. sz.: 5333

	Figyelmeztetés. Reg. sz.: W001
<b>93/42/EGK tanácsi irányelv</b>	
	Meghatalmazott képviselő az Európai Közösségben
	Ha a termék egyedi eszköz azonosítójának (UDI) címkéjén CE ##### szimbólum szerepel, akkor az eszköz megfelel a 93/42 / EGK irányelvnek az orvostechnikai eszközökre vonatkozó követelményeinek. A CE ##### szimbólum jelzi a bejelentett szervezet számát.
<b>További szimbólumok</b>	
	Tartsa távol a gyúlékony anyagoktól, olajtól és zsírtól!
	Ne szerelje szét!
	A készülék riasztási panelén megjelenve azt jelzi, hogy a rendszer a külső áramforrás megszakadását észlelte.
	2018-as címkézés: A készülék riasztási panelén megjelenve azt jelzi, hogy a rendszer kimenetén alacsony az oxigénkoncentráció.
	BE (tápkapcsoló bekapcsolva)
	KI (tápkapcsoló kikapcsolva)
	Meghatalmazott képviselő Svájcban.
	Ha az eszközön az UKCA jelölés látható, amint az UKCA##### jelzi a bejelentett szervezet számát, ez az eszköz megfelel az UKCA előírásainak.
<b>IEC 60417</b>	
	II. osztályú készülék
<b>21 CFR 801.15</b>	
<b>RX ONLY</b>	A szövetségi törvény jelen készülék értékesítését orvos által vagy orvosi rendelvényre korlátozza.
<b>IEC 60601-1</b>	
<b>IP21</b>	Csepegő víz ellen védett készülék – IP21

## 2012/19/EU tanácsi irányelv



WEEE

Ez a szimbólum a berendezés tulajdonosát arra figyelmezteti, hogy a készüléket annak élettartama végén az elektromos és elektronikus készülékek hulladékainak kezeléséről szóló irányelv (WEEE) szerint egy újrahasznosító létesítménybe kell juttatnia.

A termékeink megfelelnek a veszélyes anyagok korlátozására (RoHS) vonatkozó irányelvnek. Legfeljebb nyomokban tartalmazhatnak ólmot vagy egyéb veszélyes anyagot.

## ISO 15223-1

MD

Orvosi eszköz. Reg. # 5.7.7

UDI

Egyedi eszközazonosító # 5.7.10

## QPS elektromos biztonsági tanúsítvány



CAN/CSA biztonsági hivatala szerinti C22.2 No. 60601-1-14 a gyógyászati villamos készülékekre vonatkozóan. Mind az Amerikai Egyesült Államokban, mind Kanadában megfelel a vonatkozó amerikai egyesült államokbeli és kanadai szabványoknak.

## VisionAire oxigénkoncentrátor

Ez a felhasználói kézikönyv bemutatja Önnek a CAIRE VisionAire 5 oxigénkoncentrátorait (a 120 V-os és a 230 V-os verziók egyaránt), és az összes kapható változat. Ne üzemeltesse a koncentrátort addig, amíg el nem olvasta és meg nem értette az útmutató teljes tartalmát. Ha bármilyen kérdése merül fel, forduljon a készülék forgalmazójához, aki rendelkezésre áll a kérdések megválaszolásában.

## Mit jelent az, hogy oxigénkoncentrátor?

A levegő, amelyet belélegzünk, körülbelül 21% oxigént, 78% nitrogént és 1% egyéb gázokat tartalmaz. A VisionAire oxigénkoncentrátor úgy működik, hogy a levegőbemeneti nyílásain keresztül szobalevegőt szív be. Ezután ezt egy adszorbens anyagon, úgynevezett molekuláris szűrőn keresztül vezeti át. Ez az anyag elkülöníti az oxigént a nitrogéntől, és csak az oxigént hagyja átáramolni. Ennek eredményeként nagy oxigénkoncentrációjú gázáram jut el a felhasználóhoz.

Megjegyzés: Attól soha nem kell tartani, hogy az oxigénkoncentrátor használata közben a helyiségben elfogy az oxigén.

Ez a termék egy vagy több USA-beli és nemzetközi szabadalom oltalma alatt állhat. A vonatkozó szabadalmak listájának megtekintéséhez, kérjük, látogasson el weboldalunkra az alábbi címen. Szabadalmak: [www.caireinc.com/corporate/patents/](http://www.caireinc.com/corporate/patents/).

## Miért írt fel Önnek az orvos oxigént?

Sokan élnek különböző szív-, tüdő- és más légzőszervi betegséggel. Ezeknek a betegeknek a nagy részénél hasznos lehet a kiegészítő oxigénterápia otthonukban, utazás közben vagy az otthonon kívüli napi tevékenységek során.

Az oxigén egy gáz, amely a belélegzett levegőnk 21%-át teszi ki. Szervezetünk megfelelő működéséhez egyenletes oxigénellátásra van szükség. Orvosa kifejezetten az Ön légzőszervi problémájának megfelelő áramlási sebességet vagy beállítást írt fel Önnek.

Bár az oxigén használata nem okoz függőséget, a felügyelet nélkül végzett oxigénterápia veszélyes lehet. Az oxigénkoncentrátor használata előtt forduljon orvoshoz és kérjen tanácsot. A berendezés forgalmazója, aki leszállítja az oxigénberendezést, megmutatja Önnek, hogy hogyan kell a felírt áramlási sebességet beállítani.



**FIGYELMEZTETÉS: „TILOS A DOHÁNYZÁS – OXIGÉNHASZNÁLAT” FELIRATÚ TÁBLÁKAT KELL JÓL LÁTHATÓ MÓDON ELHELYEZNI AZ OTTHONÁBAN, VAGY AHOL AZ OXIGÉNT HASZNÁLJA. A FELHASZNÁLÓKAT ÉS GONDOZÓIKAT TÁJÉKOZTATNI KELL, HOGY MILYEN VESZÉLYEKEL JÁR AZ ORVOSI OXIGÉN JELENLÉTÉBEN VAGY ANNAK HASZNÁLATA KÖZBEN TÖRTÉNŐ DOHÁNYZÁS.**



**VIGYÁZAT: A gyártó azt javasolja, hogy tartson magánál kiegészítő oxigénforrást arra az esetre, ha áramszünet lenne, illetve riasztási körülmény vagy műszaki hiba lépne fel. Érdeklődjön orvosánál vagy a berendezés forgalmazójánál, hogy milyen típusú tartalékrendszerre van szüksége.**

**Nagyon fontos, hogy csak a felírt oxigénszintet állítsa be. Csak akkor módosítsa a kiválasztott áramlási sebességet, ha egy illetékes orvostól erre kap utasítást.**

**Az oxigénkoncentrátort alvás közben is szabad használni, ha azt illetékes orvos javasolja.**

## Kezelői profil

A koncentrátor arra szolgál, hogy kiegészítő oxigént juttasson azoknak a betegeknek, akiknél valamilyen betegség károsan befolyásolja tüdejük arra irányuló képességét, hogy a levegő oxigénjét a vérbe juttassa, és ezért panaszaik vannak. A statikus oxigénkoncentrátorok (SOC) nem tárolnak és nem tartalmaznak oxigént. Nem igényelnek újratöltést, és bárhol működtethetők váltóáramú vagy egyenáramú feszültségforrásról. Az oxigénkoncentrátor használatához orvosi rendelvényre van szükség, és nem alkalmas életfenntartó használatra.

Bár oxigénterápiát bármilyen életkorú betegnek fel lehet írni, a felhasználók általában 65 évnél idősebb betegek, akiknek különböző légzőrendszeri betegségeik van, mint például a krónikus obstruktív tüdőbetegség (COPD). A felhasználók általában jó kognitív képességgel rendelkeznek, és képesek kell lenniük jelezni, ha rosszul érzik magukat. Ha a beteg nem képes közölni, ha rosszul van, vagy ha nem tudja elolvasni és megérteni a koncentrátor címkéjét és kezelési útmutatóját, akkor a használat csak olyan személy felügyelete mellett javasolt, aki képes ezekre. Ha a koncentrátor használata közben bármilyen kellemetlenséget érez, akkor javasoljuk, hogy beszéljen egészségügyi szakemberrel. Szintén javasoljuk, hogy rendelkezzen tartalék oxigénforrással (azaz oxigénpalackkal) arra az esetre, ha áramszünet van, vagy a koncentrátor meghibásodik. A koncentrátor használatához nincs szükség semmilyen egyéb különleges készségre vagy képességre.

## Biztonsági jellemzők

A következő információk megismertetik Önt a VisionAire oxigénkoncentrátor biztonsági jellemzőivel. Ne üzemeltesse a készüléket addig, amíg el nem olvasta és meg nem értette a kézikönyv teljes tartalmát. Ha bármilyen kérdése merül fel, forduljon a készülék forgalmazójához, aki rendelkezésre áll a kérdések megválaszolásában.



Az eszköz figyelmeztető táblája és riasztáskijelzője.

- **Oxigénmonitor:** Az oxigénmonitor minden, 82% alatti koncentrációesést észlel. Ha ez előfordul, akkor az alacsony oxigénkoncentrációt jelző figyelmeztető lámpa ( $\downarrow O_2$ ) kigyullad. Ha az alacsony  $O_2$ -állapot tartósan fennmarad, a fényjelzés mellett egy szaggatott riasztási hangjelzés is megszólal.
  - **Áramkimaradás:** Ha az egység működik és áramkimaradás fordul elő, akkor a tápellátást jelző fény ( $\text{---}\text{!}$ ) kigyullad, és szaggatott riasztási hangjelzés szólal meg. Lásd a címke képét.
  - **Termékszűrő:**  $\geq 10 \mu\text{m}$ -es szűrő
- **Kompresszormotor:** A kompresszor kimenetéhez egy nyomáskiegyenlítő szelep van szerelve és 280 kPa-ra (40 psig) van kalibrálva. A termikus biztonságot a kompresszor állórészének tekercselésében elhelyezkedő termosztát biztosítja (135 °C / 275 °F).
  - **Általános meghibásodás:** Ha az alábbiakban felsorolt bármelyik körülmény előáll, kigyullad az általános meghibásodást jelző fény ( $\triangle$ ), és szaggatott riasztási hangjelzés szólal meg. Ezek az alábbiak:
    - Akadály az oxigénáramlásban, mint például a szállítókanül becsipődése vagy megtörése; a jelzést a terméktartályban kialakuló nagy nyomás váltja ki.
    - 33 psig ( $\pm 1$ ) értéknél nagyobb nyomás alakul ki az eszköz terméktartályában
    - 5 psig ( $\pm 1$ ) értéknél kisebb nyomás alakul ki az eszköz terméktartályában
    - 135 °C-nál (275 °F) magasabbra emelkedik az eszköz hőmérséklete, amit az vált ki, hogy a terméktartályban alacsony lesz a nyomás, ha a kompresszor belsejében elhelyezett hőkapcsoló kiold (és lekapcsolja a kompresszort)

## A VisionAire készülékének kicsomagolása

Ellenőrizze, hogy minden felsorolt alkotóelem megtalálható-e a csomagolásban. Ha bármelyik tétel hiányzik, azonnal forduljon a forgalmazóhoz.

- Statikus oxigénkoncentrátor

## A VisionAire oxigénkoncentrátor megismerése

Először ismerkedjen meg a VisionAire oxigénkoncentrátor legfontosabb részegységeivel.

- A. Főkapcsoló gomb (I/O): Elindítja és leállítja az egység működését.
- B. Áramkör-megszakító visszaállító gombja: Visszaállítja az egységet, ha az elektromos túlterhelés miatt kikapcsolt.
- C. Üzemóra-számláló: Rögzíti az egység összes üzemelési óraszámát.
- D. Áramlásmérő/beállító gomb Az oxigén áramlási sebességét szabályozza, és kijelzi liter per perc (l/perc) mértékegységben.
- E. Oxigénkimenet: Ide csatlakoztatható a párásító (ha szükséges) vagy a kanül.
- F. Felső és oldalsó fogantyú: Biztosítják az egység kényelmes mozgatását.
- G. Figyelmeztetések és riasztások címke
- H. Műszaki adatok címke: Az elektromos paramétereiket és a sorozatszámot mutatja.
- I. Tápkábel: Csatlakoztatja az egységet az áramforrás kimenetéhez.
- J. Görgők: Négy görgő segíti szükség esetén az egység könnyű mozgatását.
- K. Párásító palack tartója: Ide tudja elhelyezni az opcionális párásító palackot.
- L. Párásító palack (opcionális)
- M. Párásító palack oxigénkimenete: Az oxigénvezeték/kanül csatlakozója.
- N. Párásító palack oxigénkimenete
- O. Párásító palack vezetéke
- P. Párásító palack csatlakozója
- Q. Oxigénvezeték/Kanül



**FIGYELMEZTETÉS: NE HASZNÁLJON AZ EGYSÉGHEZ HOSSZABBÍTÓT, ÉS NE CSATLAKOZZON TÚL SOK DUGÓT UGYANAHHOZ AZ ELEKTROMOS ALJZATHOZ. A HOSSZABBÍTÓ HASZNÁLATA KÁROSAN BEFOLYÁSOLHATJA A KÉSZÜLÉK TELJESÍTMÉNYÉT. HA TÚL SOK FOGYASZTÓ VAN CSATLAKOZTATVA EGY ALJZATHOZ, AZ AZ ELEKTROMOS PANEL TÚLTERHELÉSÉT EREDMÉNYEZHETI, AMITŐL A MEGSZAKÍTÓ/BIZTOSÍTÉK AKTIVÁLÓDHAT, ILLETVE TŰZ KELETKEZHET, HA A MEGSZAKÍTÓ VAGY A BIZTOSÍTÉK MEGHIBÁSODIK.**





1.a ábra

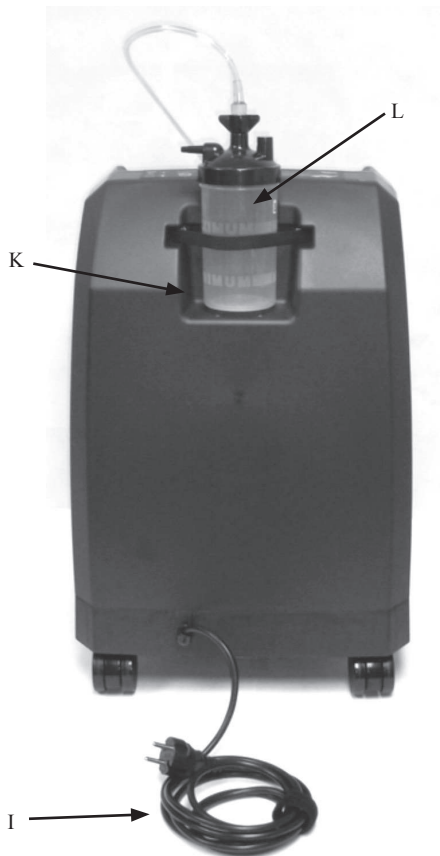

1.b ábra:

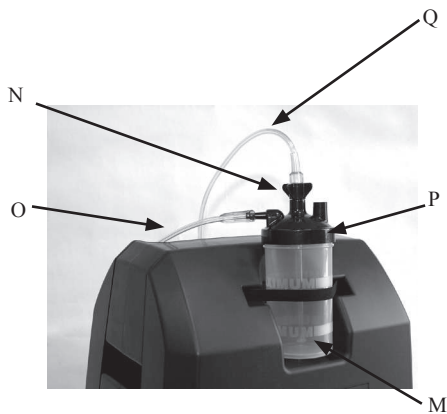

## Fontos!

A következő biztonsági figyelmeztetések vannak érvényben:



**FIGYELMEZTETÉS: FONTOS BIZTONSÁGI INFORMÁCIÓK OLYAN VESZÉLYEKSEL KAPCSOLATBAN, AMELYEK SÚLYOS EGÉSZSÉGGÁROSODÁST OKOZHATNAK.**



**VIGYÁZAT:** Fontos információk a VisionAire termékcsaládba tartozó készülék károsodásának megelőzése érdekében.

Megjegyzés: Különös figyelmet igénylő információk.

## Alkalmazási terület

### Rendeltetésszerű használat

A CAIRE VisionAire oxigénkoncentrátor kiegészítő oxigén beadására szolgál. A készüléket nem életmentésre szánják, és nem nyújt semmilyen betegfelvételi képességet.



**FIGYELMEZTETÉS: AZ AMERIKAI EGYESÜLT ÁLLAMOK SZÖVETSÉGI TÖRVÉNYEI A JELEN BERENDEZÉS FORGALMAZÁSÁT ÉS BÉRLETÉT CSAK ORVOS VAGY MÁS EGÉSZSÉGÜGYI SZAKEMBER RENDELVÉNYÉRE ENGEDÉLYEZIK.**

## A használat ellenjavallatai



**FIGYELMEZTETÉS: A NEM ORVOS ÁLTAL ELRENDELT OXIGÉNHASZNÁLAT BIZONYOS KÖRÜLMÉNYEK KÖZÖTT VESZÉLYES IS LEHET. A KÉSZÜLÉKET CSAK ORVOS ÁLTAL ELRENDELT ESETBEN SZABAD HASZNÁLNI.**

**FIGYELMEZTETÉS: NE HASZNÁLJA A KÉSZÜLÉKET GYÜLÉKONY ALTATÓSZERKEZ JELENLÉTÉBEN!**

**FIGYELMEZTETÉS: MINT MINDEN ELEKTROMOS KÉSZÜLÉK ESETÉBEN, A FELHASZNÁLÓ ITT IS TAPASZTALHAT OLYAN IDŐSZAKOKAT, AMIKOR A KÉSZÜLÉK NEM MŰKÖDIK. ENNEK LEHET OKA ÁRAMSZŰNET, ILLETVE SZERVIZMUNKÁRA IS SZÜKSÉG LEHET, AMELYET SZAKKÉPZETT TECHNIKUSNAK KELL ELVÉGEZNIÉ. AZ OXIGÉNCONCENTRÁTOR HASZNÁLATA NEM MEGFELELŐ OLYAN FELHASZNÁLÓ SZÁMÁRA, AKINÉL AZ ILYEN ÁTMENETI ÜZEMKIESÉSEK SÚLYOS EGÉSZSÉGÜGYI KÖVETKEZMÉNYEKSEL JÁRNAK.**

**FIGYELMEZTETÉS: A KÉSZÜLÉKET NEM SZABAD ÉLETFENNTARTÁSRA HASZNÁLNI. HA A KÉSZÜLÉKET IDŐSKORÚ, GYERMEKKORÚ VAGY BÁRMILYEN MÁS OLYAN FELHASZNÁLÓ HASZNÁLJA, AKI NEM KÉPES JELEZNI, HA ROSSZUL VAN A KÉSZÜLÉK HASZNÁLATA KÖZBEN, AKKOR TOVÁBBI MEGFIGYELÉSRE LEHET SZÜKSÉG. A HALLÁS- ÉSVAGY LÁTÁSSÉRÜLT FELHASZNÁLÓK SEGÍTSÉGRE SZORULHATNAK A RIASZTÁSOK FIGYELÉSÉBEN. HA ROSSZUL ÉRZI MAGÁT VAGY EGÉSZSÉGÜGYI VÉSZHELYZETBE KERÜL, AZONNAL HÍVJON ORVOSI SEGÍTSÉGET.**

## Biztonsági irányelvek



**FIGYELMEZTETÉS: TANULMÁNYOZZA ÁT GONDOSAN ÉS ISMERKEDJEN MEG ALAPOSAN A KÖVETKEZŐ FONTOS BIZTONSÁG INFORMÁCIÓKKAL, AMELYEK A VISIONAIRE INTENSITY OXIGÉNCONCENTRÁTORRA VONATKOZNAK.**

**FIGYELMEZTETÉS: NAGYON FONTOS, HOGY CSAK A FELÍRT OXIGÉNSZINTET ÁLLÍTSA BE. CSAK AKKOR MÓDOSÍTSA A KIVÁLASZTOTT ÁRAMLÁSI SEBESSÉGET, HA EGY ILLETÉKES ORVOSTÓL ERRE KAP UTASÍTÁST.**

**FIGYELMEZTETÉS: NE HASZNÁLJA A BERENDEZÉST ADDIG, AMÍG EL NEM OLVASTA ÉS MEG NEM ÉRTETTE EZT A KÉZIKÖNYVET. HA NEM ÉRTHETŐK AZ ŐN SZÁMÁRA A FIGYELMEZTETÉSEK ÉS AZ UTASÍTÁSOK, FORDULJON A BERENDEZÉS FORGALMAZÓJÁHOZ, MIELŐTT MEGKÍSÉRELNE HASZNÁLNI. ELLENKÉZ ESETBEN EGÉSZSÉGGÁROSODÁS VAGY A BERENDEZÉS KÁROSODÁSA FORDULHAT ELŐ.**

**FIGYELMEZTETÉS: AZ OXIGÉN HASZNÁLATA KÖZBENI DOHÁNYZÁS A TÜZZEL KAPCSOLATOS SÉRÜLÉSEKNEK ÉS HALÁLESETEKNEK AZ ELSŐ SZÁMÚ KIVÁLTÓ OKA. AZ ALÁBBI BIZTONSÁGI FIGYELMEZTETÉSEKET SZIGORÚAN BE KELL TARTANI:**

**FIGYELMEZTETÉS: NE ENGEDJE MEG A DOHÁNYZÁST, GYERTYA VAGY NYÍLT LÁNG HASZNÁLATÁT ABBAN A HELYSÉGBEN, AHO A KÉSZÜLÉKET VAGY OXIGÉNT SZÁLLÍTÓ TARTOZÉKAIT HASZNÁLJA.**

**FIGYELMEZTETÉS: A DOHÁNYZÁS AZ OXIGÉNKANUL VISELÉSE KÖZBEN AZ ARC MEGÉGÉSÉT OKOZHATJA ÉS HALÁLHOZ VEZETHET.**

**FIGYELMEZTETÉS: HA KIVESZI A KANULT ÉS A RUHÁZATÁRA, AZ ÁGYNEMŰRE, A KANAPÉRA VAGY MÁS PÁRNAANYAGRA HELYEZI, AKKOR EZEK LÁNGRA LOBBANHATNAK, HA ÉGŐ CIGARETTÁNAK, HŐFORRÁSNAK, SZIKRÁNAK VAGY NYÍLT LÁNGNAK VANNAK KITÉVE.**



**FIGYELMEZTETÉS:** HA DOHÁNYZIK, ELŐSZÖR MINDIG KÖVESSE A KÖVETKEZŐ HÁROM (3) FONTOS LÉPÉST: KAPCSOLJA KI AZ OXIGÉNKONCENTRÁTORT, VEGYE LE A KANÜLT, ÉS HAGYJA EL A HELYSÉGET, Ahol a KÉSZÜLÉK TALÁLHATÓ.

**FIGYELMEZTETÉS:** „TILOS A DOHÁNYZÁS – OXIGÉNHASZNÁLAT” FELIRATÚ TÁBLÁKAT KELL JÓL LÁTHATÓ MÓDON ELHELYEZNI AZ OTTHONÁBAN, VAGY Ahol AZ OXIGÉNT HASZNÁLJA. A FELHASZNÁLÓKAT ÉS GONDOZÓIKAT TÁJÉKOZTATNI KELL, HOGY MILYEN VESZÉLYEKkel JÁR AZ ORVOSI OXIGÉN JELENLÉTÉBEN VAGY ANNAK HASZNÁLATA KÖZBEN TÖRTÉNŐ DOHÁNYZÁS.

**FIGYELMEZTETÉS:** AZ AMERIKAI EGYESÜLT ÁLLAMOK SZÖVETSÉGI TÖRVÉNYEI A JELEN BERENDEZÉS FORGALMAZÁSÁT ÉS BÉRLETÉT CSAK ORVOS VAGY MÁS EGÉSZSÉGÜGYI SZAKEMBER RENDELVÉNYÉRE ENGEDÉLYEZIK.

**FIGYELMEZTETÉS:** EZ A KÉSZÜLÉK NAGY KONCENTRÁCIÓJÚ OXIGÉNT AD LE, AMI ELŐSEGÍTI A GYORS ÉGÉST. NE ENGEDJE MEG A DOHÁNYZÁST VAGY NYÍLT LÁNG HASZNÁLATÁT ABBAN A HELYSÉGBEN, Ahol (1) EZ A KÉSZÜLÉK VAGY (2) BÁRMILYEN OXIGÉNT SZÁLLÍTÓ TARTOZÉK VAN. ENNEK A FIGYELMEZTETÉSNEK A FIGYELMEN KÍVÜL HAGYÁSA SÚLYOS TÜZET, ANYAGI KÁROKAT ÉS/ VAGY FIZIKAI SÉRÜLÉST VAGY HALÁLT OKOZHAT.

**FIGYELMEZTETÉS:** NE HASZNÁLJA AZ OXIGÉNKONCENTRÁTORT GYÚLÉKONY GÁZOK JELENLÉTÉBEN. ELLENKEZŐ ESETBEN GYORS ÉGÉS ALAKULHAT KI, AMI ANYAGI KÁROKAT, SZEMÉLYI SÉRÜLÉST VAGY HALÁLT IS OKOZHAT.

**FIGYELMEZTETÉS:** NE HAGYJA AZ ORRKANÜLT A RUHÁZATON, ÁGYTAKARÓN VAGY SZÉKHUZATON. HA AZ EGYSÉGET BEKAPCSOLJA, DE NEM HASZNÁLJA, AKKOR AZ OXIGÉN EZEKET AZ ANYAGOKAT GYÚLÉKONNYÁ TESZI. HA NEM HASZNÁLJA AZ OXIGÉNKONCENTRÁTORT, ÁLLÍTSA A FŐKAPCSOLÓ GOMBOT (I/0) A 0 (KI) ÁLLÁSBA.

**FIGYELMEZTETÉS:** NE HASZNÁLJON OLAJAT, ZSÍRT, PETRÓLEUMALAPÚ VAGY MÁS ÉGHETŐ TERMÉKET AZ OXIGÉNT SZÁLLÍTÓ TARTOZÉKOKHOZ VAGY AZ OXIGÉNKONCENTRÁTORHOZ. AZ OXIGÉN FELGYORSÍTJA AZ ÉGHETŐ ANYAGOK ÉGÉSÉT. CSAK OXIGÉNNEL ÖSSZEFÉRHETŐ, VÍZALAPÚ KRÉMEKET ÉS KENŐCSÓKOT SZABAD HASZNÁLNI.

**FIGYELMEZTETÉS:** A TŰZ ÉS AZ ÉGÉSI SÉRÜLÉSEK MEGELŐZÉSE ÉRDEKÉBEN NE HASZNÁLJON KENŐANYAGOKAT AZ OXIGÉNKONCENTRÁTOR ILLESZTÉKEIHEZ, CSATLAKOZÓIHOZ ÉS MÁS TARTOZÉKAIHOZ.

**FIGYELMEZTETÉS:** ÁRAMÜTÉSVESZÉLY. A VÉLETLEN ÁRAMÜTÉS ÉS ÉGÉSI SÉRÜLÉS MEGELŐZÉSE ÉRDEKÉBEN KAPCSOLJA KI A KÉSZÜLÉKET ÉS HÚZZA KI A CSATLAKOZÓT AZ ÁRAMFORRÁSBÓL, MIELŐTT AZ EGYSÉGET MEGTISZÍTANÁ. KIZÁRÓLAG SZAKKÉPZETT SZERVIZTECHNIKUS TÁVOLÍTHATJA EL A KÉSZÜLÉK BURKOLATAIT ÉS VÉGEZHET SZERVIZELÉST.

**FIGYELMEZTETÉS:** AZ OXIGÉNKONCENTRÁTOR ÖVNI KELL ATTÓL, HOGY NEDVESSÉG ÉRJTE VAGY FOLYADÉK KERÜLJÖN BELE. ELLENKEZŐ ESETBEN A KÉSZÜLÉK MEGHIBÁSODHAT VAGY LEÁLLHAT, ÉS MEGNŐVEKSZIK AZ ÁRAMÜTÉS VAGY ÉGÉSI SÉRÜLÉS VESZÉLYE.

**FIGYELMEZTETÉS:** NE HASZNÁLJON SEMMILYEN FOLYADÉKOT KÖZVETLENÜL AZ EGYSÉGEN. A KÖVETKEZŐ LISTA A TELJESSÉG IGÉNYE NÉLKÜL TARTALMAZZA A KERÜLENDDŐ VEGYSZEREKET: ALKOHOL ÉS ALKOHOLALAPÚ TERMÉKEK, TÖMÉNY KLÓRBÁZISÚ TERMÉKEK (ETILÉN- KLORID) ÉS OLAJBÁZISÚ TERMÉKEK (PINE-SOL<sup>®</sup>, LESTOIL<sup>®</sup>). EZEKET NEM SZABAD HASZNÁLNI AZ OXIGÉNKONCENTRÁTOR BURKOLATÁNAK TISZTÍTÁSÁRA, MIVEL KÁROSÍTHATJÁK AZ EGYSÉG MŰANYAG BURKOLATÁT.

**FIGYELMEZTETÉS:** A KÉSZÜLÉK HÁZÁNAK, VEZÉRLŐPANELJÉNEK ÉS TÁPKÁBELÉNEK TISZTÍTÁSÁRA CSAK ENYHE FERTŐTLENÍTŐSZERREL BENEDVESÍTETT (NEM ÁTTITOTT) KENDŐT VAGY SZIVACSTOT HASZNÁLJON, MAJD TÖRÖLJÖN SZÁRAZRA MINDEN FELÜLETET. ÜGYELJEN ARA, NEHOGY FOLYADÉK KERÜLJÖN A KÉSZÜLÉKBE.

**FIGYELMEZTETÉS:** AZ OXIGÉNKONCENTRÁTOR NEM HASZNÁLHATÓ MÁS BERENDEZÉS MELLETT, ALATT VAGY FÖLÖTT ELHELYEZVE. HA NEM LEHET ELKERÜLNI, HOGY A KÉSZÜLÉK MÁS BERENDEZÉS MELLETT, ALATT VAGY FELETT LEGYEN ELHELYEZVE, ELLENŐRIZNI KELL, HOGY MEGFELELŐEN MŰKÖDIK-E.

**FIGYELMEZTETÉS:** AZ OXIGÉNSZÁLLÍTÓ CSÖVEKET ÉS A TÁPKÁBELT MINDIG ÚGY HELYEZZE EL, HOGY NE LEHESSEN BENNÜK MEGBOTLANI, ÉS NE TUDJANAK VÉLETLENÜL RÁTEKEREDNI A BETEG NYAKÁRA.

**FIGYELMEZTETÉS:** A KÉSZÜLÉKEN NEM SZABAD MÓDOSÍTÁST VÉGEZNI.

**FIGYELMEZTETÉS:** A MEGADOTTAKTÓL ELTÉRŐ KÁBELEK ÉS ADAPTEREK ALKALMAZÁSA – A GYÓGYÁSZATI VILLAMOS KÉSZÜLÉK GYÁRTÓJA ÁLTAL A BELSŐ ALKATRÉSZEK CSERÉJÉRE ÁRUSÍTOTT KÁBELEK ÉS ADAPTEREK KIVÉTELÉVEL – AZ OXIGÉNKONCENTRÁTOR MEGNŐVEKEDETT ZAVARKIBOCSÁTÁSÁT ÉS CSÖKKENT ZAVARTŰRÉSÉT EREDMÉNYEZHETI.



**FIGYELMEZTETÉS: A KÖRNYEZETI FELTÉTELEK HATÁSSAL LEHETNEK A KÉSZÜLÉK TELJESÍTMÉNYÉRE. TISZTA, KÓROKOZÓMENTES KÖRNYEZETBEN HELYEZZE EL.**

**FIGYELMEZTETÉS: A KÉSZÜLÉKET CSAK A VÉGELHASZNÁLÓK, KÉPZETT GONDOZÓK VAGY KÉPZETT TECHNIKUSOK MŰKÖDTEHETIK. GYERMEKEK NEM MŰKÖDTEHETIK A KÉSZÜLÉKET.**

**FIGYELMEZTETÉS: AHHOZ, HOGY AZ ÖN AZ EGÉRSÉGÜGYI ÁLLAPOTÁNAK MEGFELELŐ TERÁPIÁS MENNYISÉGŰ OXIGÉNLEADÁST KAPHASSA MEG, A VISIONAIRE KÉSZÜLÉKET PONTOSAN AZOKKAL AZ ALKATRÉSZEKKEL ÉS TARTOZÉKOKKAL KELL EGYÜTT HASZNÁLNI, AMELYEK ÖSSZHANGBAN VANNAK A KONCENTRÁTOR GYÁRTÓJÁNAK A SPECIFIKÁCIÓJÁVAL ÉS AMELYEK AZ ÖN BEÁLLÍTÁSAINAK MEGHATÁROZÁSAKOR VOLTAK HASZNÁLATBAN.**

**FIGYELMEZTETÉS: A KÉSZÜLÉKNEK A JELEN KÉZIKÖNYVBEN MEGHATÁROZOTT PARAMÉTEREKEN KÍVÜL ESŐ MAGASSÁGON, HŐMÉRSÉKLETEN VAGY RELATÍV PÁRATARTALMON TÖRTÉNŐ MŰKÖDTESE HÁTRÁNYOS HATÁSSAL LEHET AZ ÁRAMLÁSI SEBESSÉGRE ÉS AZ OXIGÉNKONCENTRÁCIÓRA, ÉS ENNEK KÖVETKEZTÉBEN A TERÁPIA MINŐSÉGÉRE.**

**FIGYELMEZTETÉS: BIZONYOS OXIGÉNADAGOLÓ TARTOZÉKOK HASZNÁLATA, AMELYEK NINCSENEK MEGHATÁROZVA AZ EZZEL AZ OXIGÉNKONCENTRÁTORRAL VALÓ HASZNÁLATRA, RONTHATJÁK A KÉSZÜLÉK TELJESÍTMÉNYÉT. A JAVASOLT TARTOZÉKOK LISTÁJA MEGTALÁLHATÓ EBBEN A KÉZIKÖNYVBEN.**



**FIGYELMEZTETÉS: TERHES ÉS SZOPTATÓ NŐKNEK TILOS A KÉZIKÖNYVBEN JAVASOLT TARTOZÉKOKAT HASZNÁLNI, MIVEL AZOK FTALÁTOKAT TARTALMAZHATNAK.**

**FIGYELMEZTETÉS: CSAK A KÉSZÜLÉKRE HELYEZETT, MŰSZAKI ADATOKAT TARTALMAZÓ CIMKÉN MEGHATÁROZOTT ELEKTROMOS FESZÜLTÉSGET SZABAD HASZNÁLNI.**

**FIGYELMEZTETÉS: NE HASZNÁLJON AZ EGYSÉGHEZ HOSSZABBÍTÓT, ÉS NE CSATLAKOZZASSON TÚL SOK DUGÓT UGYANAHHOZ AZ ELEKTROMOS ALJZATHOZ. A HOSSZABBÍTÓ HASZNÁLATA KÁROSAN BEFOLYÁSOLHATJA A KÉSZÜLÉK TELJESÍTMÉNYÉT. HA TÚL SOK FOGYASZTÓ VAN CSATLAKOZTATVA EGY ALJZATHOZ, AZ AZ ELEKTROMOS PANEL TÚLTERHELÉSÉT EREDMÉNYEZHETI, AMITŐL A MEGSZAKÍTÓ/ BIZTOSÍTÉK AKTIVÁLÓDHAT, ILLETVE TŰZ KELETKEZHET, HA A MEGSZAKÍTÓ VAGY A BIZTOSÍTÉK MEGHIBÁSODIK.**



**VIGYÁZAT: Az Amerikai Egyesült Államok szövetségi törvényei a jelen berendezés forgalmazását és bérletét csak orvos vagy más egészségügyi szakember rendelvényére engedélyezik.**

**VIGYÁZAT: Ne állítsa az egységet olyan pozícióba, amelyben nehéz hozzáférni a tápkábelhez.**

**VIGYÁZAT: A koncentrátort olyan helyre kell tenni, ahol el lehet kerülni a füstöt, a szennyező anyagokat és a párat.**

**VIGYÁZAT: Gondoskodjon arról, hogy a koncentrátort függőleges pozícióban használja.**

**VIGYÁZAT: Az oxigénszállító csöveket és a tápkábelt mindig úgy helyezze el, hogy ne lehessen bennük megbotlani.**

**VIGYÁZAT: Úgy helyezze el az egységet, hogy távol legyen a függönyöktől, drapériáktól, fűtőtestektől és hőszugárzóktól. Gondoskodjon arról, hogy a készüléket vízszintes helyre állítsa, és az egység minden oldala legyen legalább 30 cm (1 láb) távolságra a faltól vagy más akadálytól. Ne helyezze az egységet szűk területre. Olyan helyet válasszon, amely mentes a portól és füsttől, és nem éri közvetlen napfény. Ne üzemeltesse a készüléket kint a szabadban, kivéve ha áram-védőkapcsolóval (FI relé) védett aljzatba van csatlakoztatva.**

**VIGYÁZAT: Ne működtesse a gépet olyan behatárolt vagy zárt térben, ahol a szellőzés korlátozott. Ez ugyanis a készülék túlhevülését és teljesítményének romlását okozhatja.**

**VIGYÁZAT: Ne hagyja, hogy akár a levegőbemeneti, akár a levegőkimeneti nyílások takarva legyenek. NE dobjon vagy helyezzen be semmilyen tárgyat a készülék semelyik nyílásába. Ez ugyanis az oxigénkoncentrátor túlhevülését és a teljesítményének romlását okozhatja.**



**VIGYÁZAT:** A gyártó azt javasolja, hogy tartson magánál kiegészítő oxigénforrást arra az esetre, ha áramszünet lenne, illetve riasztási körülmény vagy műszaki hiba lépne fel. Érdeklődjön orvosánál vagy a berendezés forgalmazójánál, hogy milyen típusú tartalékrendszerre van szüksége.

**VIGYÁZAT:** Nagyon fontos, hogy csak a felírt oxigénszintet állítsa be. Csak akkor módosítsa a kiválasztott áramlási sebességet, ha egy illetékes orvostól erre kap utasítást.

**VIGYÁZAT:** Az oxigénkoncentrátort alvás közben is szabad használni, ha azt illetékes orvos javasolja.

**VIGYÁZAT:** Ha az oxigénkoncentrátort a normál üzemi hőmérsékleti tartományon kívül működteti vagy tárolja, az ronthatja az egység teljesítményét. A tárolási és üzemeltetési hőmérsékleti határértékeket megtalálja a kézikönyv specifikációjáról szóló részében.

**VIGYÁZAT:** Ha riasztási esemény fordul elő, vagy ha Ön úgy találja, hogy az oxigénkoncentrátor nem működik megfelelően, lapozza fel a kézikönyv hibaelhárítási fejezetét. Ha nem tudja megoldani a problémát, forduljon a berendezés forgalmazójához.

**VIGYÁZAT:** Ha a riasztási hangjelzés gyenge vagy egyáltalán nem szól, forduljon azonnal a készülék forgalmazójához.

**VIGYÁZAT:** Ha a párasító palack csövei nem csatlakoznak megfelelően a párasító palack illesztékéhez vagy az oxigénkimenethez, akkor oxigénzivárgás léphet fel.

**VIGYÁZAT:** Normál esetben nincs arra szükség, hogy Ön állítson az egység áramlásmérőjén. Ha az áramlásmérő állítógombját az óramutatóval megegyező irányban csavarja, csökkenti és el is tudja zárni az oxigén áramlását az egységből. A kényelmes használat érdekében az áramlásmérő 1/2 l/perc lépésekkel van jelölve. A 2 l/perc opcióval felszerelt berendezéseknél az áramlásmérő 1/8 l/perc lépésekkel van jelölve a maximális 2 l/perc értékig.

**Megjegyzés:** A kanülnek törésmentesnek kell lennie, és legfeljebb 7,6 m (25 láb) lehet a teljes hossza.

Ellenőrizze, hogy a kanült teljesen behelyezte-e és megfelelően rögzül-e. Hallania vagy éreznie kell az oxigén áramlását az orrkanül ágainál. Ha úgy tűnik, hogy nincs oxigénáramlás, először ellenőrizze, hogy az áramlásmérőben található golyó jelzi-e az áramlást. Ezután helyezze a kanült végét egy pohár vízbe. Ha buborékok jönnek ki a kanülből, akkor van oxigénáramlás. Ha nem láthatók buborékok, lapozza fel a kézikönyv hibaelhárítási fejezetét.

**Megjegyzés:** Mindig kövesse a kanül gyártójának a helyes használatra vonatkozó utasításait. Az eldobható kanült cseréjét végezze a kanül gyártójának vagy a berendezés forgalmazójának a javaslata szerint. A készülék forgalmazójától egyéb kellekék is beszerezhető.

**Megjegyzés:** A VisionAire Intensity oxigénkoncentrátort használat előtt legalább öt percen keresztül üzemeltetni kell 2 l/perc értéken.

A VisionAire Intensity készülék két felhasználót képes ellátni, feltéve, hogy az áramlás összege eléri a 2 l/perc értéket és nem haladja meg a koncentrátor maximális kapacitását.

A berendezés forgalmazójának: A következő oxigénadagoló tartozékok javasoltak a VisionAire oxigénkoncentrátorhoz való használatra:

- Párasítópallack: Cikkszám: HU003-1
- Orrkanül 2,1 m (7 láb) hosszú csövel (max. 6 l/perc): Cikkszám: CU002-1

**Megjegyzés:** A gyártó nem javasolja a berendezés sterilizálását.

**Megjegyzés:** Ha az egység hosszabb időn keresztül használaton kívül volt, néhány perces működésre van szüksége ahhoz, hogy az áramkimaradási riasztás aktiválható legyen.

**Megjegyzés:** A koncentrátor meleg levegőt enged ki magából az egység alján, ami tartósan elszínezheti a hőmérsékletre érzékeny padlóburkolatot, mint például a vinilpadlót. Nem szabad a koncentrátort olyan padlón használni, amely érzékeny a hő miatti elszíneződésre. A gyártó nem vállal felelősséget az elszíneződött padlóért.

**Megjegyzés:** A garancia érvényességének megőrzése érdekében kövesse a gyártó minden utasítását.

**Megjegyzés:** Ne kíséreljen meg elvégezni semmilyen karbantartási munkát a kézikönyvben felsorolt lehetőségeken kívül.

Megjegyzés: A hordozható és mobil rádiófrekvenciás (RF) kommunikációs berendezések befolyásolhatják a gyógyászati villamos készülékek működését.

Megjegyzés: Attól soha nem kell tartani, hogy az oxigénkoncentrátor használata közben a helyiségben elfogy az oxigén.

Megjegyzés: A berendezés szolgáltatójának: A következő oxigénbeviteli kiegészítők használata ajánlott az EGYSEG NEVÉHEZ:

- Orrkanül: CAIRE cikkszám: CU002-1
- Párásító adapter cső: CAIRE cikkszám: 20843882
- Párásító palack: CAIRE cikkszám HU003-1
- Tűzjelzés: CAIRE cikkszám: 20629671

Bármely kanül használatához tűzjelzés javasolt / szükséges.

• A CAIRE tűzjelzést kínál, amelyet az oxigénkoncentrátorral együtt kell használni. A tűzjelzés hőbiztosíték, amely megállítja a gázáramot abban az esetben, ha az alsó irányú kanül vagy az oxigéncső meggyullad és a tűzjelző égésbe kerül. Az orrkanüttel vagy az oxigéncsővel összhangban helyezkedik el a beteg és az VISIONAIRE oxigénkivezetése között.

A tűzjelzés megfelelő használatához mindig olvassa el a gyártó utasításait (minden tűzjelző készlethez mellékelve).

• Az ajánlott kiegészítőkről további információk elérhetők a [www.caireinc.com](http://www.caireinc.com) weboldalon.



**FIGYELMEZTETÉS: TELEPÍTÉSIG TARTSA TÁVOL GYERMEKEKTŐL.**

**FIGYELMEZTETÉS: EZ A TERMÉK VEGYÜLETEK, TÖBBEK KÖZÖTT NIKKEL HATÁSÁNAK TEHETI KI ÖNT, AMELY KALIFORNIA ÁLLAMBAN RÁKKELTŐKÉNT VAN NYILVÁNTARTVA. TOVÁBBI INFORMÁCIÓKÉRT KERESSE FEL A [WWW.P65WARNINGS.CA.GOV](http://WWW.P65WARNINGS.CA.GOV) WEBOLDALT.**

**FIGYELMEZTETÉS: HA KOMOLY ESEMÉNY TÖRTÉNIK EZZEL A KÉSZÜLÉKKEL, A FELHASZNÁLÓNAK AZONNAL ÉRTEŚÍTENIE KELL AZ ESEMÉNYT A SZOLGÁLTATÓVAL ÉS / VAGY A GYÁRTÓVAL. A SÚLYOS ESEMÉNYT SÉRÜLÉS, HALÁL VAGY SÉRÜLÉS / HALÁL OKAKÉNT KELL MEGHATÁROZNI, HA AZ ESEMÉNY MEGISMÉTLŐDIK. A FELHASZNÁLÓ JELENTHETI AZ ESEMÉNYT ANNAK AZ ORSZÁGNAK AZ ILLETÉKES HATÓSÁGÁHOZ IS, AHOL AZ ESEMÉNY BEKÖVETKEZETT.**

## Műszaki jellemzők

	VisionAire 5
<b>Kimeneti nyomás</b>	max. 9 PSIG
<b>Áramlási sebességek*</b>	1–5 l/perc a beállított érték $\pm 10\%$ -a vagy 200 ml, amelyik nagyobb*
<b>Méretek</b>	14,1 hüvelyk szé x 11,5 hüvelyk mé x 20,8 hüvelyk ma (35,8 cm szé x 29,2 cm mé x 52,8 cm ma)
<b>Tömeg</b>	13,6 kg (30 font)
<b>Hangnyomásszint**</b>	39,53 dB(A) $\pm$ 0,41 dB(A) @ 3 LPM
<b>Áramfelvétel</b>	290 W
<b>O<sub>2</sub>-koncentráció</b>	90% (5,5% / -3%)
<b>Maximális kimeneti nyomás</b>	9 PSIG (62 KPa)
<b>Elektromos követelmények</b>	115 VAC/60 Hz, 3,0 A 230 VAC/50 Hz, 1,5 A 230 VAC/60 Hz, 1,5 A
<b>Üzemeltetési környezet*</b>	5–40 °C (41–104 °F) legfeljebb 3048 méteres (10 000 láb) tengerszint feletti magasságon. 15–90% relatív páratartalom (nem lecsapódó)
<b>Tengerszint feletti magasság</b>	-381–3048 m (-1250–10 000 láb) (700–1060 hPa-ra tesztelve)
<b>Tárolási környezet</b>	-25–70 °C (-13–158 °F)

\* 700–1060 hPa légköri nyomás alapján, 21 °C (70 °F) mellett.

\*\* A vizsgálati módszer szerint mért zajszint Nr. 14-1/2018, MDS-Szia.

A berendezés várható élettartama legalább öt év.

A hangrőszintről tekintse meg a műszaki kézikönyvet (PN MN138-1).



**FIGYELMEZTETÉS: A KÉSZÜLÉKNEK A JELEN KÉZIKÖNYVBEN MEGHATÁROZOTT PARAMÉTEREKEN KÍVÜL ESŐ MAGASSÁGON, HŐMÉRSÉKLETEN VAGY RELATÍV PÁRATARTALMON TÖRTÉNŐ MŰKÖDTETÉSE HÁTRÁNYOS HATÁSSAL LEHET AZ ÁRAMLÁSI SEBESSÉGRE ÉS AZ OXIGÉNKONCENTRÁCIÓRA, ÉS ENNEK KÖVETKEZTÉBEN A TERÁPIA MINŐSÉGÉRE.**

**FIGYELMEZTETÉS: A KÉSZÜLÉK HASZNÁLATA A MEGHATÁROZOTT MŰKÖDÉSI FELTÉTELEK NÉLKÜL VÉGREHAJTAN, HOGYAN KÖVETKEZTEN MEG AZ OXIGÉN ÁRAMLÁSI SEBESSÉGÉT ÉS SZÁZALÉKOS ARÁNYÁT, ÉS KÖVETKEZÉSKÉPPEN A TERÁPIA MINŐSÉGÉT.**



## Kezelési utasítások

Az oxigénkoncentrátor működtetése előtt tekintse át az alábbi tájékoztatót.

**Megjegyzés:** A koncentrátor meleg levegőt enged ki magából az egység alján, ami tartósan elszínezheti a hőmérsékletre érzékeny padlóburkolatot, mint például a vinilpadlót. Nem szabad a koncentrátort olyan padlón használni, amely érzékeny a hő miatti elszíneződésre. A gyártó nem vállal felelősséget az elszíneződött padlóért.

### Párásító palack (opcionális)

Ha az oxigénterápiához további párásításra van szükség, akkor a használathoz eredetileg beállított párásító minden egyes feltöltésénél vagy tisztításánál végezze el a következő lépéseket:

1. Vegye ki a párásító palackot a tartójából.
2. Nyissa ki a párásító palackot. Ha előre feltöltött palackja van, akkor ezt a lépést ne végezze el. Ugorjon a 5. lépésre.
3. Töltse meg a párásító palackot langyos vagy hideg vízzel (lehetőleg desztillált vízzel) az üvegen jelzett töltési vonalig. **NE TÖLTSE TÚL.**
4. Tegye vissza a fedelet a párásító palackra.
5. Helyezze be a párásító palackot a tartójába a koncentrátor hátoldalán, és csatlakoztassa a párásító palack csővezetékét az oxigénkimenethez és a párásító palack csatlakozójához.



**VIGYÁZAT:** Ha a párásító palack csövei nem csatlakoznak megfelelően a párásító palack illesztékéhez vagy az oxigénkimenethez, akkor oxigénszivárgás léphet fel.

### Kanülcsatlakozás

Csatlakoztassa a csövet és a kanült az egység oxigénkimenetéhez, vagy az opcionális párásító oxigénkimenetéhez.

**Megjegyzés:** A kanülnak törésmentesnek kell lennie, és legfeljebb 15,2 m (50 láb) lehet a teljes hossza.

Ellenőrizze, hogy a kanült teljesen behelyezte-e és megfelelően rögzül-e. Hallania vagy éreznie kell az oxigén áramlását az orrkanül ágainál. Ha úgy tűnik, hogy nincs oxigénáramlás, először ellenőrizze, hogy az áramlásmérőben található golyó jelzi-e az áramlást. Ezután helyezze a kanül végét egy pohár vízbe. Ha buborékok jönnek ki a kanülből, akkor van oxigénáramlás. Ha nem láthatók buborékok, lapozza fel a kézikönyv hibaelhárítási fejezetét.

Mindig kövesse a kanül gyártójának a helyes használatra vonatkozó utasításait. Az eldobható kanül cseréjét végezze a kanül gyártójának vagy a berendezés forgalmazójának a javaslata szerint. A készülék forgalmazójától egyéb kellékek is beszerezhetők.

### A koncentrátor elindítása



**FIGYELMEZTETÉS: „TILOS A DOHÁNYZÁS – OXIGÉNHASZNÁLAT” FELIRATÚ TÁBLÁKAT KELL JÓL LÁTHATÓ MÓDON ELHELYEZNI AZ OTTHONÁBAN, VAGY Ahol az oxigént használja. A FELHASZNÁLÓKAT ÉS GONDOZÓKAT TÁJÉKOZTATNI KELL, HOGY MILYEN VESZÉLYEKEL JÁR AZ ORVOSI OXIGÉN JELENLÉTÉBEN VAGY ANNAK HASZNÁLATA KÖZBEN TÖRTÉNŐ DOHÁNYZÁS.**

**FIGYELMEZTETÉS: NE HASZNÁLJON AZ EGYSÉGHEZ HOSSZABBÍTÓT, ÉS NE CSATLAKOZZASSON TÚL SOK DUGÓT UGYANAHHOZ AZ ELEKTROMOS ALJZATHOZ. A HOSSZABBÍTÓ HASZNÁLATA KÁROSAN BEFOLYÁSOLHATJA A KÉSZÜLÉK TELJESÍTMÉNYÉT. HA TÚL SOK FOGYASZTÓ VAN CSATLAKOZTATVA EGY ALJZATHOZ, AZ AZ ELEKTROMOS PANEL TÚLTERHELÉSÉT EREDMÉNYEZHETI, AMITŐL A MEGSZAKÍTÓ/ BIZTOSÍTÉK AKTIVÁLÓDHAT, ILLETVE TŰZ KELETKEZHET, HA A MEGSZAKÍTÓ VAGY A BIZTOSÍTÉK MEGHIBÁSODIK.**





**VIGYÁZAT:** Úgy helyezze el az egységet, hogy távol legyen a függönyöktől, drapériáktól, fűtőtestektől és hőszugárzóktól. Gondoskodjon arról, hogy a készüléket vízszintes helyre állítsa, és az egység minden oldala legyen legalább 30 cm (1 láb) távolságra a faltól vagy más akadálytól. Ne helyezze az egységet szűk területre. Olyan helyet válasszon, amely mentes a portól és füsttől, és nem éri közvetlen napfény. Ne üzemeltesse a készüléket kint a szabadban, kivéve ha áram-védőkapcsolóval (FI relé) védett aljzatba van csatlakoztatva.

**VIGYÁZAT:** Ne működtesse a gépet olyan behatárolt vagy zárt térben, ahol a szellőzés korlátozott. Ez ugyanis a készülék túlhevülését és teljesítményének romlását okozhatja.

**VIGYÁZAT:** Ne hagyja, hogy akár a levegőbemeneti, akár a levegőkimeneti nyílások takarva legyenek. **NE** dobjon vagy helyezzen be semmilyen tárgyat a készülék semelyik nyílásába. Ennek eredményeképp

**VIGYÁZAT:** Az oxigénkoncentrátor túlemeledhet, vagy romolhat a teljesítménye.

1. Helyezze a gépet az elektromos aljzat közelébe abban a helyiségben, ahol a legtöbb idejét tölti.
2. A tápkábel csatlakozóját csatlakoztassa az elektromos aljzatba.
3. Állítsa a főkapcsolót az „I” (Be) állásba az egység bekapcsolásához. Egy jól hallható hangriasztás szólal meg kb. 1 másodpercig.
4. Az alacsony oxigénkoncentráció jelzés pár percig bekapcsolva marad, amíg az oxigénkoncentráció el nem éri a minimális követelmény szerinti értéket (csak az oxigénmonitorral felszerelt egységekre vonatkozik)
5. A kiegészítő oxigén áramlási sebességének beállításához forgassa az állítógombot balra vagy jobbra, amíg az áramlásmérő belsejében látható golyó az orvos által előírt áramlási értéknek megfelelő vonal közepére nem áll. Akkor nézi az áramlásmérőt a megfelelő szögben, ha a hátulsó vonal és a számmal ellátott elülső vonal teljesen egybeesik és csak egy vonalnak látszik.
6. A koncentrátor ekkor készen áll a használatra.



**VIGYÁZAT:** A gyártó azt javasolja, hogy tartson magánál kiegészítő oxigénforrást arra az esetre, ha áramszünet lenne, illetve riasztási körülmény vagy műszaki hiba lépne fel. Érdeklődjön orvosánál vagy a berendezés forgalmazójánál, hogy milyen típusú tartalékrendszerre van szüksége.

**VIGYÁZAT:** Nagyon fontos, hogy csak a felirt oxigénszintet állítsa be. Csak akkor módosítsa a kiválasztott áramlási sebességet, ha egy illetékes orvostól erre kap utasítást.

**VIGYÁZAT:** Az oxigénkoncentrátort alvás közben is szabad használni, ha azt illetékes orvos javasolja

**VIGYÁZAT:** Gondoskodjon arról, hogy a koncentrátort függőleges pozícióban használja.

**Megjegyzés:** A készülék a bekapcsolása után 10 percen belül éri el az optimális oxigénkoncentrációt (a koncentráció 90%-át kb. 5 percen belül eléri).

Normál esetben nincs arra szükség, hogy Ön állítson az egység áramlásmérőjén. Ha az áramlásmérő állítógombját az óramutatóval megegyező irányban csavarja, csökkenti és el is tudja zárni az oxigén áramlását az egységből.

### A koncentrátor kikapcsolása

Állítsa a főkapcsolót a „0” (Ki) állásba az egység kikapcsolásához.

## Készülékház



**FIGYELMEZTETÉS: ÁRAMÜTÉSVESZÉLY. A VÉLETLEN ÁRAMÜTÉS ÉS ÉGÉSI SÉRÜLÉS MEGELŐZÉSE ÉRDEKÉBEN KAPCSOLJA KI A KÉSZÜLÉKET ÉS HÚZZA KI A CSATLAKOZÓT AZ ÁRAMFORRÁSBÓL, MIELŐTT AZ EGYSÉGET MEGTISZTÍTANÁ. KIZÁRÓLAG SZAKKÉPZETT SZERVIZTECHNIKUS TÁVOLÍTHATJA EL A KÉSZÜLÉK BURKOLATAIT ÉS VÉGEZHET SZERVIZELÉST.**

**FIGYELMEZTETÉS: AZ OXIGÉNKONCENTRÁTORT ÖVNI KELL ATTÓL, HOGY NEDVESSÉG ÉRJE VAGY FOLYADÉK KERÜLJÖN BELE. ELLENKEZŐ ESETBEN A KÉSZÜLÉK MEGHIBÁSODHAT VAGY LEÁLLHAT, ÉS MEGNÖVEKSZIK AZ ÁRAMÜTÉS VAGY ÉGÉSI SÉRÜLÉS VESZÉLYE.**

**FIGYELMEZTETÉS: NE HASZNÁLJON OLAJAT, ZSÍRT, PETRÓLEUMALAPÚ VAGY MÁS ÉGHETŐ TERMÉKET AZ OXIGÉNT SZÁLLÍTÓ TARTOZÉKOKHOZ VAGY AZ OXIGÉNKONCENTRÁTORHOZ. AZ OXIGÉN FELGYORSÍTJA AZ ÉGHETŐ ANYAGOK ÉGÉSÉT.**

**FIGYELMEZTETÉS: TERÁPIA ELŐTT ÉS ALATT CSAK OXIGÉNNEL ÖSSZEFÉRHETŐ, VÍZALAPÚ KRÉMEKET ÉS KENŐCSÖKET HASZNÁLJON. A TŰZ ÉS AZ ÉGÉSI SÉRÜLÉSEK MEGELŐZÉSE ÉRDEKÉBEN SOHA NE HASZNÁLJON PETRÓLEUM- VAGY OLAJALAPÚ KRÉMEKET VAGY KENŐCSÖKET.**

**FIGYELMEZTETÉS: NE HASZNÁLJON SEMMILYEN FOLYADÉKOT KÖZVETLENÜL AZ EGYSÉGEN. A KÖVETKEZŐ LISTA A TELJESSÉG IGÉNYE NÉLKÜL TARTALMAZZA A KERÜLENŐDŐ VEGYSZEREKET: ALKOHOL ÉS ALKOHOLALAPÚ TERMÉKEK, TÖMÉNY KLÓRBÁZISÚ TERMÉKEK (ETILÉN- KLORID) ÉS OLAJBÁZISÚ TERMÉKEK (PINE-SOL®, LESTOIL®). EZEKET NEM SZABAD HASZNÁLNI AZ OXIGÉNKONCENTRÁTOR BURKOLATÁNAK TISZTÍTÁSÁRA, MIVEL KÁROSÍTHATJÁK AZ EGYSÉG MŰANYAG BURKOLATÁT. A KÉSZÜLÉK HÁZÁNAK, VEZÉRLŐPANELJÉNEK ÉS TÁPKÁBELÉNEK TISZTÍTÁSÁRA CSAK ENYHE FERTŐTLENÍTŐSZERREL BENEDESÍTETT (NEM ÁTITATOTT) KENDŐT VAGY SZIVACST HASZNÁLJON, MAJD TÖRÖLJÖN SZÁRAZRA MINDEN FELÜLETET. ÜGYELJEN ARRRA, NEHOGY FOLYADÉK KERÜLJÖN A KÉSZÜLÉKBE.**

**FIGYELMEZTETÉS: A KÉSZÜLÉK HÁZÁNAK, VEZÉRLŐPANELJÉNEK ÉS TÁPKÁBELÉNEK TISZTÍTÁSÁRA CSAK ENYHE FERTŐTLENÍTŐSZERREL BENEDESÍTETT (NEM ÁTITATOTT) KENDŐT VAGY SZIVACST HASZNÁLJON, MAJD TÖRÖLJÖN SZÁRAZRA MINDEN FELÜLETET. ÜGYELJEN ARRRA, NEHOGY FOLYADÉK KERÜLJÖN A KONCENTRÁTORBA. FORDÍTSON KÜLÖNÖS FIGYELMET A KANÜLHOZ VEZETŐ OXIGÉNKIMENETI CSATLAKOZÓRA, HOGY AZ MENTES MARADJON MINDEN PORTÓL, VÍZTŐL ÉS SZEMCSÉTŐL.**

Megjegyzés: Mindig kövesse a kanül gyártójának a helyes használatra vonatkozó utasításait. Az eldobható kanül cseréjét végezze a kanül gyártójának vagy a berendezés forgalmazójának a javaslatára szerint. A készülék forgalmazójától egyéb kellékek is beszerezhetők.

Megjegyzés: A gyártó nem javasolja a berendezés sterilizálását.



Enyhe fertőtlenítőszerrel benedvesített kendővel vagy szivaccsal tisztítsa meg a koncentrátor külsejét, majd minden felületet töröljön szárazra. Ügyeljen arra, ne hagyjon folyadékot a készülékben. A készülékházat legalább a betegek közötti váltáskor le kell tisztítani.

### Párasító palack (opcionális)

- Naponta ellenőrizze a víz szintjét, és szükség szerint tölts fel vízzel
- A párologtató tisztításához és fertőtlenítéséhez kövesse a berendezés forgalmazójának az utasításait, vagy a párologtató palackhoz mellékelt utasításokat.

## Riasztási körülmények

Minden riasztás alacsony prioritású riasztás.

Riasztás	Jelentés	Teendő
<p>Általános meghibásodás, sárga fényjelzés  és szaggatott riasztási hangjelzés</p>	<p>magas nyomás a terméktartályban</p> <p>VAGY</p> <p>alacsony nyomás a terméktartályban</p> <p>VAGY</p> <p>magas készülékhőmérséklet</p>	<p>Ellenőrizze, hogy az áramlásmérő meg van-e nyitva a minimális áramlási sebességre vagy annál nagyobbra. Ellenőrizze, hogy a kanül nincs-e becsípődve vagy megtörve. Távolítson el minden eszközt, amely esetlegesen a készülék kimenete utáni részhez van csatlakoztatva. Ellenőrizze, hogy megvan-e a legalább 30 cm (12 hüvelyk) szabad távolság a készülék minden oldalán, és hogy a bemeneti nyílásoknál nincs-e akadály. Ellenőrizze, hogy a külső nagy részecskeszűrő tiszta-e és nincs-e eltömődve. Ellenőrizze, hogy az egység az üzemi hőmérsékleti tartományon belül van-e. Ha a probléma továbbra is fennáll, forduljon a berendezés forgalmazójához, és kérjen szervizelést.</p>
<p>Oxigénmonitor, sárga fényjelzés  és szaggatott riasztási hangjelzés</p>	<p>alacsony oxigénkoncentráció</p>	<p>Forduljon a berendezés forgalmazójához, és kérjen szervizelést.</p>
<p>Áramkimaradás, sárga fényjelzés  és szaggatott riasztási hangjelzés</p>	<p>áramkimaradás</p>	<p>Ellenőrizze, hogy a készülék csatlakoztatva van-e egy ismerten jól működő aljzatba. Ellenőrizze, hogy a biztonsági kapcsoló be van-e nyomva. Ha a probléma továbbra is fennáll, forduljon a berendezés forgalmazójához, és kérjen szervizelést.</p>

## Hibaelhárítás

Ha a VisionAire oxigénkoncentrátor nem működik megfelelően, tekintse meg a következő oldalakon található táblázatot, ahol megtalálja a lehetséges okokat és a hozzájuk tartozó megoldásokat, és szükség esetén konzultáljon a berendezés forgalmazójával is.

Ha nem sikerül üzemeltetni az egységet, csatlakoztassa az orrkanült, az arcmaszkot vagy az egyéb tartozékot egy tartalék kiegészítő oxigénellátó készülékhez.

**Megjegyzés:** Ne kíséreljen meg elvégezni semmilyen karbantartási munkát a jelen kézikönyvben felsoroltakon kívül. A karbantartás a forgalmazó felelőssége és a forgalmazó nyomon követi azt.

**Megjegyzés:** A garancia érvényességének megőrzése érdekében kövesse a gyártó minden utasítását.

**Megjegyzés:** Ha az egység hosszabb időn keresztül használaton kívül volt, legalább 15 perces működésre van szüksége ahhoz, hogy az áramkimaradási riasztás aktiválható legyen.

Probléma	Lehetséges ok	Megoldás
Az egység nem működik. Áramkimaradás miatt riasztási hangjelzés szólal meg.	A tápkábel nem csatlakozik az elektromos aljzathoz.	Ellenőrizze, hogy a tápkábel megfelelően csatlakozik-e az elektromos aljzathoz.
	Nincs áram az elektromos aljzatban.	Ellenőrizze az áramforrást, a fali kapcsolót, a biztosítékot vagy a házon belüli áramkör-megszakítót.
	Az oxigénkoncentrátor áramkör-megszakítója aktiválódott.	Nyomja meg (ne tartsa lenyomva) az áramkör-megszakító visszaállító gombját az egység elülső oldalán.  Ha az áramkör-megszakító ismét kiold, vagy a riasztás továbbra is hallható, miután bekapcsolta az egységet, akkor lépjen kapcsolatba a berendezés forgalmazójával.
Korlátozott oxigénáramlás.	A párasító palack piszkos vagy eltömődött.	Csatlakoztassa le a párasító palackot az oxigénkimenetről. Ha az áramlás helyreáll, tisztítsa meg vagy cserélje le a palackot egy új párasító palackra.
	Hibás orrkanül, arcmaszok, katéter és/vagy oxigén szállító cső vagy más tartozék.	Távolítsa el a tartozékokat, és ellenőrizze, hogy nincsenek-e megtörve vagy eltömődve. Szükség esetén cserélje le.
	A kanül csöve laza.	Ellenőrizze a kanül csövének csatlakozását a vezérlőpanelnél.
A lecsapódott pára felgyülemlik az oxigén csövekben párasító palack használatakor.	Az egység nincs megfelelően szellőztetve. A működési hőmérséklet megemelkedett.	Gondoskodjon arról, hogy az egység távol legyen a függönyöktől, drapériáktól, fűtőtestektől, hőszugárzóktól és kandallóktól. Gondoskodjon arról, hogy az egység minden oldala legyen legalább 30,5 cm (12 hüvelyk) távolságra a faltól vagy más akadálytól. Ne helyezze az egységet szűk területre.  A párasítót HIDEG vízzel töltsse újra.  NE TÖLTSE TÚL. Hagyja kiszáradni az oxigén csövet vagy cserélje ki új csőre.
Szagotott riasztás szólal meg.	A hangjelzések leírását lásd a „Biztonsági jellemzők” részben.	Állítsa a főkapcsoló gombot a 0 pozícióba, használja a tartalék oxigénellátást, és azonnal konzultáljon a berendezés forgalmazójával.

Probléma	Lehetséges ok	Megoldás
Az oxigénmonitor továbbra is világít (sárgán).	Az oxigénkoncentráció $\leq 82\%$ .	Állítsa a főkapcsoló gombot a 0 pozícióba, használja a tartalék oxigénellátást (ha van ilyen), és azonnal konzultáljon a berendezés forgalmazójával.
Minden egyéb probléma.		Állítsa a főkapcsoló gombot a 0 pozícióba, használja a tartalék oxigénellátást, és azonnal konzultáljon a berendezés forgalmazójával.

## Tartozékok

A megfelelő teljesítmény és a biztonság érdekében kizárólag az oxigénkoncentrátor forgalmazóján keresztül a CAIRE által szállított, itt felsorolt tartozékokat használja. Az alább felsoroltaktól eltérő tartozékok használata károsan befolyásolhatja a koncentrátor teljesítményét és/ vagy a biztonságot.

Oxigénvezeték, 25 láb	Cikkszám: CU004-3
Csővezeték/ Kanúcsatlakozó	Cikkszám: CU009-1

Megjegyzés: További opciók lehetnek elérhetők az országspecifikus tápkábelekhez, ahol fent jelölve van. Forduljon a CAIRE vállalatához vagy az oxigénkoncentrátor forgalmazójához, ha másik változatot kell rendelnie.

VisionAire termékcsalád standard tartozékai	
Párásító palack (6–15 l/perc)	Cikkszám: HU003-1
Kanül 7,6 m (25 láb) (max. 6 l/perc)	Cikkszám: CU002-4
Párásító palack vezetéke	Cikkszám: TU255-1
Párásító palack csatlakozója	Cikkszám: F0655-1

A gyógyászati berendezések speciális óvintézkedéseket igényelnek az elektromágneses összeférhetőséggel kapcsolatban, továbbá üzembe helyezésük és javításuk csak a jelen részben található elektromágneses összeférhetőségi leírás alapján végezhető.

Útmutató és gyártói nyilatkozat – Elektromágneses kibocsátás		
A VisionAire készüléket az alábbi elektromágneses környezetben való használatra tervezték. A VisionAire készülék vásárlójának vagy felhasználójának kell biztosítania, hogy azt ilyen környezetben használják.		
Kibocsátási teszt	Megfelelőség	Elektromágneses környezet – útmutatás
RF-kibocsátás CISPR 11	1. csoport	A VisionAire készülék kizárólag a belső működéséhez használ RF-energiát. Ezért a rádiófrekvenciás kibocsátása nagyon alacsony, és nem valószínű, hogy interferenciát okoz a közelében lévő elektronikus berendezésekben.  A VisionAire készülék minden létesítményben használható, ideértve a magánháztartásokat is, valamint azokat a létesítményeket, amelyek közvetlenül csatlakoztatva vannak lakóházakat ellátó alacsony feszültségű közszolgáltatási hálózatokhoz.
RF-kibocsátás CISPR 11	B. osztály	
Felharmonikusok kibocsátása IEC 61000-3-2	Megfelel	
Feszültségingadozások/ flicker kibocsátása IEC 61000-3-3	Megfelel	

### Ajánlott elkülönítési távolság a hordozható és mobil rádiófrekvenciás távközlési eszközök és a VisionAire egységek között

A VisionAire készüléket olyan elektromágneses környezetben való használatra tervezték, amelyben a sugárzott rádiófrekvenciás zavarok szabályozva vannak. A VisionAire készülék vásárlója vagy felhasználója segíthet az elektromágneses interferencia megelőzésében azzal, hogy betartja a hordozható és mobil rádiófrekvenciás távközlési eszközök (jeladók) és a VisionAire készülék közötti ajánlott elkülönítési távolságot, a kommunikációs berendezés teljes leadott teljesítményének megfelelően.

A jeladó névleges maximális kimeneti teljesítménye  W	Elkülönítési távolság a jeladó frekvenciájától függően m		
	150 kHz és 80 MHz között $d = 1,2\sqrt{P}$	80 MHz és 800 MHz között $d = 1,2\sqrt{P}$	800 MHz és 2,5 GHz között $d = 1,2\sqrt{P}$
0,01	0,12	0,12	0,23
0,1	0,38	0,38	0,73
1	1,2	1,2	2,3
10	3,8	3,8	7,3
100	12	12	23

Olyan jeladók esetében, amelyek névleges maximális kimeneti teljesítménye nem szerepel a fenti táblázatban, a d jelű ajánlott elkülönítési távolság (méterben, m) a jeladó frekvenciájára alkalmazható egyenlettel becsülhető meg, ahol P a jeladó névleges maximális kimeneti teljesítménye wattban (W) a jeladó gyártója által megadott adatok szerint.

1. MEGJEGYZÉS: 80 MHz-nél és 800 MHz-nél a magasabb frekvenciára vonatkozó elkülönítési távolság érvényes.
2. MEGJEGYZÉS: Ezek az irányelvek nem minden esetben érvényesek. Az elektromágneses hullámok terjedését befolyásolja az építmények, tárgyak és emberek elnyelő és visszaverő hatása.

**Útmutató és gyártói nyilatkozat – Elektromágneses zavarűrés**

A VisionAire készüléket az alábbi elektromágneses környezetben való használatra tervezték. A VisionAire készülék vásárlójának vagy felhasználójának kell biztosítania, hogy azt ilyen környezetben használják.

Zavartűrési vizsgálat	IEC 60601-es mérőszint	Megfelelőségi szint	Elektromágneses környezet – útmutatás
Elektromágneses környezet – útmutatás IEC 61000-4-2	±6 kV érintkező ±8 kV levegő	±6 kV érintkező ±8 kV levegő	A padlóburkolat fa, beton vagy kerámia járólappal legyen. Ha a padló műanyaggal van burkolva, a relatív páratartalom legalább 30% legyen.
Elektromos gyors transziens/burst IEC 61000-4-4	±2 kV tápvezetékek esetében ±1 kV bemeneti/kimeneti vezetékek esetében	±2 kV tápvezetékek esetében Nem alkalmazható	A hálózati feszültség minőségének el kell érnie a normál kereskedelmi vagy kórházi környezetben elvárható feszültség minőségét.
Tűlfeszültség IEC 61000-4-5	±1 kV vezeték(ek) és vezeték(ek) között ±2 kV vezeték(ek) a földdel	±1 kV vezeték(ek) és vezeték(ek) között ±2 kV vezeték(ek) a földdel	A hálózati feszültség minőségének el kell érnie a normál kereskedelmi vagy kórházi környezetben elvárható feszültség minőségét.
Feszültségessések, rövid áramkimaradások és feszültségváltozások a bemeneti tápvezetékekben IEC 61000-4-11	<5% $U_T$ (>95% esés $U_T$ -ben) 0,5 cikluson keresztül  40% $U_T$ (60% esés $U_T$ -ben) 5 cikluson keresztül  70% $U_T$ (30% esés $U_T$ -ben) 25 cikluson keresztül  <5% $U_T$ (>95% esés $U_T$ -ben) 5 másodpercen keresztül	<5% $U_T$ (>95% esés $U_T$ -ben) 0,5 cikluson keresztül  40% $U_T$ (60% esés $U_T$ -ben) 5 cikluson keresztül  70% $U_T$ (30% esés $U_T$ -ben) 25 cikluson keresztül  <5% $U_T$ (>95% esés $U_T$ -ben) 5 másodpercen keresztül	A hálózati feszültség minőségének el kell érnie a normál kereskedelmi vagy kórházi környezetben elvárható feszültség minőségét. Ha a VisionAire készülék felhasználójának áramszünet idején is szüksége van a folyamatos működésre, ajánlott a VisionAire készüléket szünetmentes tápegységről (UPS) működtetni.
Hálózati frekvenciás mágneses tér IEC 61000-4-8	3 A/m	3 A/m	Az ipari frekvenciájú mágneses mező erőssége a kereskedelmi vagy kórházi környezetre jellemző szintnek feleljen meg.

MEGJEGYZÉS: Az  $U_T$  a váltakozó áramú hálózat feszültsége a tesztszint alkalmazása előtt.

<b>Útmutató és gyártói nyilatkozat – Elektromágneses zavartűrés</b>			
A VisionAire készüléket az alábbi elektromágneses környezetben való használatra tervezték. A VisionAire készülék vásárlójának vagy felhasználójának kell biztosítania, hogy azt ilyen környezetben használják.			
Zavartűrés vizsgálat	IEC 60601-es mérőszint	Megfelelőségi szint	Elektromágneses környezet – útmutatás
Vezetett RF IEC 61000-4-6	3 Vrms 150 kHz-től 80 MHz-ig	3 Vrms	A hordozható és mobil rádiófrekvenciás hírközlő berendezéseket csak a megengedettnél távolabb szabad a VisionAire készüléktől, illetve a kábelektől használni. Az ajánlott elkülönítési távolság a hírközlő berendezések működési frekvenciájának ismeretében használható összefüggésekkel számítható ki.  Ajánlott elkülönítési távolság $d = 1,2\sqrt{P}$  $d = 1,2\sqrt{P} = 80 \text{ MHz} - 800 \text{ MHz}$  $d = 1,2\sqrt{P} = 800 \text{ MHz} - 2,5 \text{ GHz}$  ahol P az adó gyártó által megadott legnagyobb kimeneti teljesítménye wattban (W), és d az ajánlott elkülönítési távolság méterben (m).  A telepített rádiófrekvenciás adókból származó térerőnek, ahogy az a helyi elektromágneses mérésekből kiderül, <sup>a</sup> kisebbnek kell lennie, mint az egyes frekvenciatartományokban elfogadható szint. <sup>b</sup>  A következő szimbólummal ellátott berendezések közelében interferencia léphet fel:  
Sugárzott RF IEC 61000-4-3	3 V/m 80 MHz-től 2,5 GHz-ig	3 V/m	
1. MEGJEGYZÉS: 80 MHz-en és 800 MHz-en a nagyobb frekvenciatartomány érvényes.			
2. MEGJEGYZÉS: Ezek az irányelvek nem minden esetben érvényesek. Az elektromágneses hullámok terjedését befolyásolja az építmények, tárgyak és emberek elnyelő és visszaverő hatása.			
<sup>a</sup> A helyhez kötött adók, például a rádiótelefonok (mobil/vezeték nélküli) és mobil földi rádiók bázisállomásai, az amatőr rádiók, az AM és FM rádióadások és a televízióadások elektromágneses térerősségét nem lehet elméleti úton pontosan meghatározni. A telepített rádiófrekvenciás adókészülékekből származó elektromágneses környezet felmérése érdekében érdemes lehet helyi elektromágneses felmérést végezni. Ha a mért térerősség azon a helyen, ahol a VisionAire készüléket használják, meghaladja a vonatkozó rádiófrekvenciás megfelelési szintet, akkor a VisionAire készüléket figyelni kell, és meg kell győződni a zavartalan működéséről. Ha rendellenes működést tapasztal, akkor további intézkedésekre, például a VisionAire készülék elfordítására vagy áthelyezésére lehet szükség.			
<sup>b</sup> A 150 kHz – 80 MHz-es frekvenciatartományban az elektromágneses térerősségnek 3 V/m-nél kisebbnek kell lennie.			



## Ártalmatlanítás módszere

### Hulladékártalmatlanítás

A CAIRE VisionAire oxigénkoncentrátorból származó összes hulladékot a helyi hatóságok által meghatározott megfelelő módszerekkel kell ártalmatlanítani

### Az eszköz ártalmatlanítása

A környezet védelme érdekében a koncentrátort a helyi hatóságok által meghatározott megfelelő módszerekkel kell ártalmatlanítani.

## Besorolás

Áramütés elleni védelem típusa:

II. osztály Az áramütés elleni védelmet dupla szigetelés biztosítja.  
Védőföldelésre vagy a telepítési körülmények megbízhatóságára nincs szükség.

Áramütés elleni védelem mértéke:

BF típus A berendezés bizonyos fokú áramütés elleni védelmet biztosít a következők tekintetében

- 1) megengedhető szívárgóáram;
- 2) védőföldelés csatlakozásának megbízhatósága (ha van).

Nem szolgál közvetlen kardiológiai alkalmazásra.

Káros vízbehatolás elleni védelem mértéke:

Csepegő víz ellen védett készülék – IP21  
12,5 mm-nél nagyobb átmérőjű idegen test bejutása elleni védelem.

A berendezést olyan burkolattal látták el, amely védelmet biztosít az ilyen mennyiségű lezuhló folyadékkal szemben, hogy az ne tudja befolyásolni a berendezés megfelelő és biztonságos működését.

Megengedett tisztítási és fertőzésvédelmi módszer:

Lásd a Karbantartás fejezetet a VisionAire szervizelési kézikönyvében.

Az alkalmazás biztonságának foka gyúlékony  
altatógázok jelenlétében:

A berendezés nem alkalmas ilyen használatra.

Működtetési mód:

Folyamatos üzemelés.

**Megjegyzés:** Mindig kövesse a kanül gyártójának a helyes használatra vonatkozó utasításait. Az eldobható kanül cseréjét végezze a kanül gyártójának vagy a berendezés forgalmazójának a javaslata szerint. A készülék forgalmazójától egyéb kellékek is beszerezhetők.

**Megjegyzés:** A gyártó nem javasolja a berendezés sterilizálását.

CAIRE i CAIRE Inc. są zastrzeżonymi znakami towarowymi firmy CAIRE Inc. Aby uzyskać pełną listę znaków towarowych, odwiedź naszą stronę internetową poniżej.  
Znaki towarowe: [www.caireinc.com/corporate/trademarks](http://www.caireinc.com/corporate/trademarks).

Copyright © 2022 CAIRE Inc. A CAIRE Inc. fenntartja a jogot termékei megszüntetésére vagy termékei árának, anyagainak, berendezéseinek, minőségének, leírásainak, specifikációinak és/vagy folyamatainak bármikor, előzetes értesítés és kötelezettség és következmény vállalása nélkül való módosítására. Minden itt kifejezetten nem meghatározott jogot adott esetben fenntartunk.



[www.caireinc.com](http://www.caireinc.com)

**CE**  
0459



CAIRE Inc.  
2200 Airport Industrial Dr., Ste. 500  
Ball Ground, GA 30107 U.S.A.

**EC REP**

Medical Product Service GmbH  
Borngasse 20  
35619 Braunfels, Germany  
Tel: +49 (0) 6442-962073  
E-mail: [info@mps-gmbh.eu](mailto:info@mps-gmbh.eu)

**CH REP**

Accumed Sagl  
Viale Serfontana, 10  
6834 - Morbio Inferiore  
Switzerland

CAIRE and CAIRE Inc. are registered trademarks of CAIRE Inc. Please visit our website below for a full listing of trademarks. Trademarks: [www.caireinc.com/corporate/trademarks/](http://www.caireinc.com/corporate/trademarks/).

Copyright © 2022 CAIRE Inc. CAIRE Inc. reserves the right to discontinue its products, or change the prices, materials, equipment, quality, descriptions, specifications and/or, processes to its products at any time without prior notice and with no further obligation or consequence. All rights not expressly stated herein are reserved by us, as applicable.



31 Oct 2022 PN MN238-C4 E